



**+**  
**TEXTILER  
SONNENSCHUTZ**

---

MECHANISCHE  
ANTRIEBSLÖSUNGEN

**GEIGER**  
ANTRIEBSTECHNIK

## Markisenkurbelsystem mit Kugelhaken und Kunststofföse

Einsatzgebiet: **alle Antriebe mit Öse**

Das patentierte Markisenkurbelsystem mit Kugelhaken und Kunststofföse ermöglicht einen angenehmen und leisen Lauf. Die Kurbel kann leicht ein- und ausgehängt werden. Bei der im Mehrkomponenten-Verfahren gespritzten Kunststofföse und dem vernickelten Kugelhaken entsteht kein Abrieb mehr. Die herkömmliche ovale Öse kann bei älteren Getrieben schnell und einfach gegen das Kugelhakensystem ausgetauscht werden.



## Hochwertiges GEIGER Kegelaradgetriebe 412F5.. mit 4,4:1 Untersetzung

mit steckbarer Antriebswelle, von außen einstellbarem Endanschlag, Freilauf und Spindel

### Ihre Vorteile:

- Von außen einstellbarer Endanschlag (Einstellung am gewünschten Punkt)
- Getriebe mit Freilauf, daher keine Fehlbedienung möglich
- Verschiedene steckbare Antriebswellen lieferbar
- Für 78 mm (75,5 mm) oder 85 mm (82,5 mm) Tuchwelle geeignet
- Geringe Lagerhaltung durch austauschbare Verlängerung und Ösen



### Einbau:

Der Einbau erfolgt im ausgefahrenen Zustand der Markise. Durch die Einstellschraube (Innensechskant 4 mm) ist die Bedienseite leicht zu erkennen, da diese Schraube für den Bediener sichtbar sein muss.

### Endanschlag:

Der Endanschlag kann wie folgt korrigiert werden: An der vollständig ausgefahrenen Markise die Einstellschraube um ca. eine Umdrehung öffnen und die Markise auf den gewünschten Endpunkt kurbeln - Einstellschraube wieder festziehen, fertig.

## In modernem Design und mit einteiliger Lagerstelle - das Markisengetriebe 418F5..

Die stabile Verzahnung aus Zink/Aluminium und die Lagerung aller beweglichen Teile in Kunststoffgleitbuchsen garantieren eine lange Lebensdauer. Die Lagerstelle am Antrieb (Welleneingang) ist komplett in eine Gehäusehälfte integriert. Dadurch wird die Schnecke präzise gelagert und nimmt zudem die auftretenden Verzahnungskräfte auf.

Durch die Untersetzung von 9:1 hat das Getriebe ein breites Anwendungsgebiet bei Gelenkarm-, Fallarm- und Fenstermarkisen.

Drei Befestigungsbohrungen auf dem Teilkreisdurchmesser  $\varnothing$  48 mm sorgen für optimalen Halt. Das Getriebe ist mit 3 unterschiedlich langen Antriebswellen und 3 Farben erhältlich.



### Farbangaben und Druckdarstellung

Die im Katalog angegebenen und dargestellten Farben sind nur Anhaltswerte. RAL-Farben können je nach Oberfläche oder Grundmaterial von den RAL-Vorgaben abweichen. Die in den Tabellen abgebildeten Farbfelder können, auf Grund drucktechnisch bedingter Abweichungen, verändert dargestellt werden.











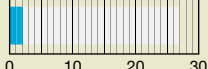

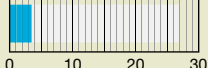

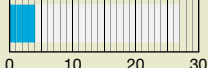

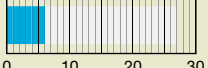

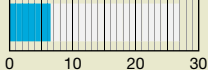

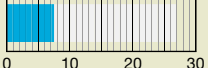

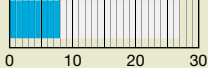

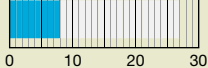

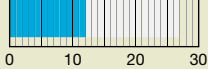

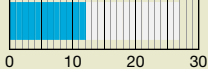

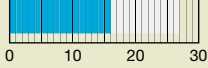

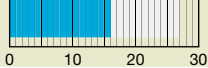

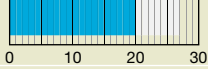

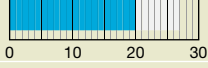
### Zeichnungen und Maße

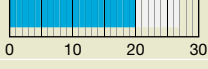
Die in diesem Katalog abgebildeten technischen Zeichnungen beziehen sich auf ein Produkt aus einer Baureihe. Teilweise können Maße aus den Zeichnungen nicht für alle Artikel übernommen werden.

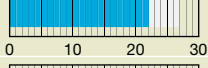
Bitte fordern Sie bei Bedarf für den gewählten Artikel exakte Maßzeichnungen an.

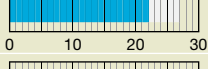
**Technische Änderungen und Irrtum vorbehalten**

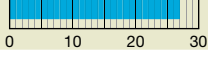
# Antriebsübersicht

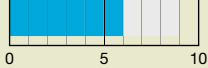
			Unter- setzung	Wirkungs- grad	max. Abtriebsdrehmoment	
	426F6..   Schneckengetriebe 2,8:1	S. 260	2,8:1	0,38	2,0 Nm	
	414F2..   Schneckengetriebe 3:1	S. 251	3:1	0,42	3,5 Nm	
	426F7..   Schneckengetriebe 3,5:1	S. 261	3,5:1	0,40	4,0 Nm	
	462F...   Kegelradgetriebe 2,7:1	S. 261	2,7:1	0,69	6,0 Nm	
	414F...   Schneckengetriebe 4:1	S. 250	4:1	0,40	6,5 Nm	
	421F5..   Schneckengetriebe 5,33:1	S. 256	5,33:1	0,40	7,5 Nm	
	409F5..   Kegelradgetriebe 2,7:1	S. 241	2,7:1	0,66	8,0 Nm	
	414F...   Schneckengetriebe 6:1	S. 251	6:1	0,34	8,0 Nm	
	409F...   Kegelradgetriebe 3:1	S. 240	3:1	0,66	12,0 Nm	
	410F...   Kegelradgetriebe 3:1	S. 242	3:1	0,68	12,0 Nm	
	412F5..   Kegelradgetriebe 4,4:1	S. 246	4,4:1	0,66	16,0 Nm	
	418F5..   Schneckengetriebe 9:1	S. 255	9:1	0,34	16,0 Nm	
	416F...   Schneckengetriebe 7:1	S. 252	7:1	0,44	20,0 Nm	
	418F...   Schneckengetriebe 7:1	S. 254	7:1	0,42	20,0 Nm	
	421F8..   Schneckengetriebe 8:1	S. 258	8:1	0,39	20,0 Nm	
	411F1..   Kegelradgetriebe 7,8:1	S. 243	7,8:1	0,50	22,0 Nm	
	411F5..   Kegelradgetriebe 7,8:1	S. 244	7,8:1	0,50	22,0 Nm	
	417F...   Schneckengetriebe 13:1	S. 252	13:1	0,43	27,0 Nm	
	430F5..   Umlenkgetriebe	S. 264	1:1 1,5:1 1:1,5	0,83	6,00 Nm	

Jalousien und Raffstoren

Rollladen

Textil-er Sonnenschutz

Systemkomponenten

## 409F... | Kegelaradgetriebe 3:1

Einsatzgebiet: **Gelenkarm-, Fallarm- und Fenstermarkisen**

max. Abtriebsdrehmoment	<b>12 Nm</b>
Untersetzung	<b>3:1</b>
Wirkungsgrad	<b>0,66</b>

### Merkmale

- Mit verschiedenen Rohrmitnehmern universell einsetzbar
- Mit Endanschlag (AB) nach max. 14 Umdrehungen (auch ohne Endanschlag lieferbar)
- Bohrungen für Schrauben M6 (Teilkreis 48 mm) und M8 (Teilkreis 60 mm)

### Hinweis

- Farben und Antriebswellen auf Anfrage
- Dieses GEIGER Markengetriebe ist mit ovaler Zinköse, ovaler oder runder Kunststofföse in verschiedenen RAL-Farben erhältlich

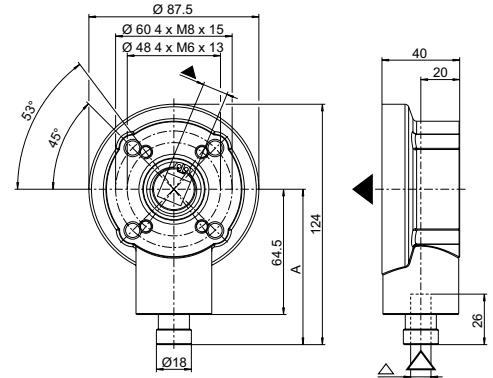
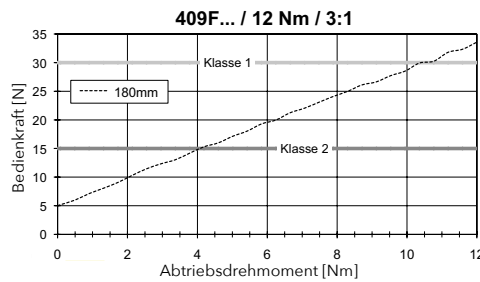

Art.-Nr.	Farbe	Endanschlag (AB)	Antrieb $\Delta$	Abtrieb $\nabla$	Getriebemitte [A]
409F002	☒ blank	mit AB	⊙ 8 mm	⊙ 13 mm	80 mm
409F004	☒ blank	mit AB	⊙ Zink	⊙ 13 mm	80 mm
409F050	☒ blank	mit AB	⊙ RAL 7035	⊙ 13 mm	80 mm

## 409F200xs | Kegelaradgetriebe 3:1

Einsatzgebiet: **Fallarm- und Senkrechtmarkisen, Markisoletten, Screens, Volants, Sonderanwendungen**

max. Abtriebsdrehmoment	<b>9 Nm</b>
Untersetzung	<b>3:1</b>
Wirkungsgrad	<b>0,53</b>

### Merkmale

- Schnelle Bedienung durch kleine Untersetzung
- Hohes Abtriebsdrehmoment bei sehr kleinen Abmessungen
- Ohne Endanschlag (AB)
- Gehäuse aus hochfestem Kunststoff (high performance plastic housing)
- Verzahnung aus Stahl
- Durchgehendes Innenprofil am Abtrieb

### Hinweis

- Antriebs- und Abtriebsprofil auf Anfrage
- Auch mit ovaler Öse oder Kreuzgelenk erhältlich

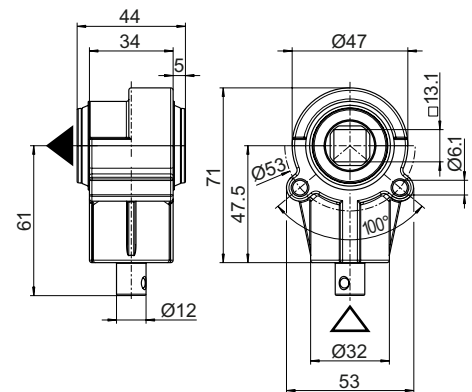
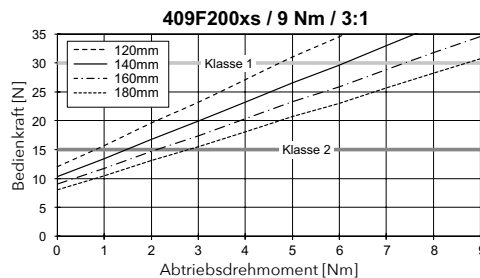

Art.-Nr.	Farbe	Endanschlag (AB)	Antrieb $\Delta$	Abtrieb $\nabla$
409F200xs	■ schwarz	ohne AB	† Ø 12 mm	⊙ 13 mm

# 409F5.. | Kegelradgetriebe 2,7:1

Einsatzgebiet: **Fallarmmarkisen, Markisoletten, kleine Gelenkarmmarkisen**

max. Abtriebsdrehmoment	<b>8 Nm</b>
Untersetzung	<b>2,7:1</b>
Wirkungsgrad	<b>0,66</b>

## Merkmale

- Das kleinste Markisen-Kegelradgetriebe von GEIGER
- Ohne Endanschlag (AB)
- Bohrungen für Schrauben M6 (Teilkreis 48 mm)

## Hinweis

- Farben und Antriebswellen auf Anfrage
- Dieses GEIGER Markisengetriebe ist mit ovaler Zinköse, ovaler oder runder Kunststofföse in verschiedenen RAL-Farben erhältlich

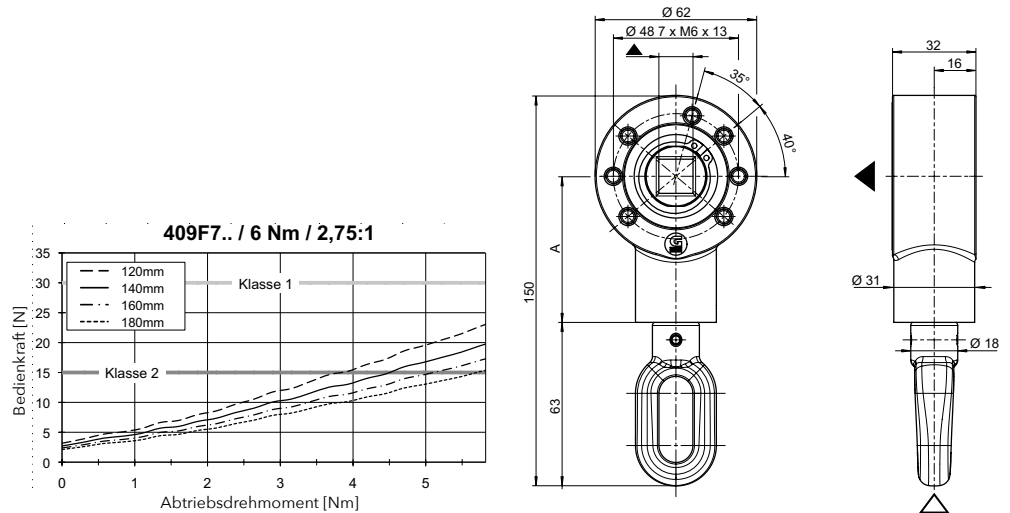

Art.-Nr.	Farbe	Antrieb $\Delta$	Abtrieb $\nabla$	Getriebemitte [A]
409F501	☒ blank	⌚ Zink	⊙ 13 mm	56 mm
409F503	☒ blank	⌚ RAL 7035	⊙ 13 mm	56 mm
409F519	☒ blank	⌚ RAL 7035	⊙ 13 mm	76 mm
409F504	▒ RAL 7035	⌚ Zink	⊙ 13 mm	56 mm
409F505	▒ RAL 7035	⌚ RAL 7035	⊙ 13 mm	56 mm
409F507	□ RAL 9010	⌚ RAL 9016	⊙ 13 mm	56 mm

# 410F... | Kegelradgetriebe 3:1

Einsatzgebiet: **Gelenkarmmarkisen**

max. Abtriebsdrehmoment	<b>12 Nm</b>
Untersetzung	<b>3:1</b>
Wirkungsgrad	<b>0,68</b>

### Merkmale

- Schnelle Bedienung durch kleine Untersetzung
- Direkt ins Tuchrohr einsetzbar
- Mit Endanschlag (AB) nach max. 14 Umdrehungen (auch ohne Endanschlag lieferbar)
- Bohrungen für Schrauben M6 (Teilkreis 48 mm) und M8 (Teilkreis 60 mm)

### Hinweis

- Farben und Antriebswellen auf Anfrage
- Dieses GEIGER Markengetriebe ist mit ovaler Zinköse, ovaler oder runder Kunststofföse in verschiedenen RAL-Farben erhältlich

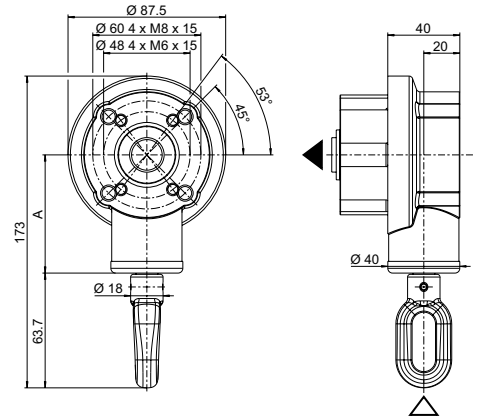
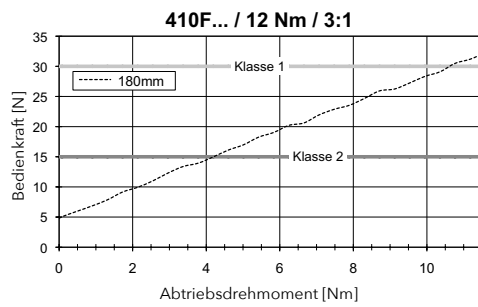

Art.-Nr.	Farbe	Endanschlag (AB)	Antrieb $\Delta$	Abtrieb $\nabla$	Getriebemitte [A]
410F308	<input checked="" type="checkbox"/> blank	mit AB	<input type="checkbox"/> RAL 7035	Ø 75,5 mm	65,6 mm
410F311	<input type="checkbox"/> RAL 7035	mit AB	<input type="checkbox"/> RAL 7035	Ø 75,5 mm	65,6 mm
410F310	<input type="checkbox"/> RAL 9010	mit AB	<input type="checkbox"/> RAL 9016	Ø 75,5 mm	65,6 mm
410F361	<input type="checkbox"/> RAL 9010	mit AB	<input type="checkbox"/> RAL 9016	Ø 66,5 mm	65,6 mm

# 411F1.. | Kegelradgetriebe 7,8:1

Einsatzgebiet: **große Gelenkarm-Markisenanlagen**

max. Abtriebsdrehmoment	<b>22 Nm</b>
Untersetzung	<b>7,8:1</b>
Wirkungsgrad	<b>0,50</b>

## Merkmale

- Das stärkste Markisen-Kegelradgetriebe von GEIGER
- Direkt ins Tuchrohr einsetzbar
- Mit Endanschlag (AB) nach max. 14 Umdrehungen (auch ohne Endanschlag lieferbar)
- Bohrungen für Schrauben M6 (Teilkreis 48 mm) und M8 (Teilkreis 60 mm)

## Hinweis

- Farben und Antriebswellen auf Anfrage
- Dieses GEIGER Markisengetriebe ist mit ovaler Zinköse, ovaler oder runder Kunststofföse in verschiedenen RAL-Farben erhältlich

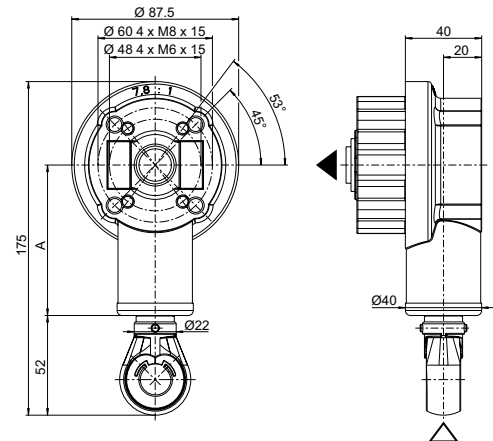
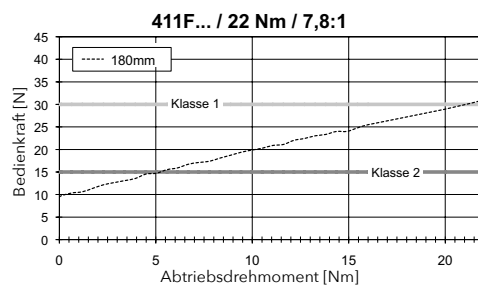

Art.-Nr.	Farbe	Endanschlag (AB)	Antrieb $\Delta$	Abtrieb $\nabla$	Getriebemitte [A]
411F001	☒ blank	mit AB	⊙ Zink	Ø 66,5 mm	79,0 mm
411F002	☒ blank	mit AB	⊙ Zink	Ø 75,5 mm	79,0 mm
411F006	■ RAL 7035	mit AB	⊙ Zink	Ø 75,5 mm	79,0 mm
411F007	☒ blank	ohne AB	⊙ Zink	Ø 75,5 mm	79,0 mm
411F200	□ RAL 9010	mit AB	⊙ □ RAL 9016	Ø 75,5 mm	79,0 mm
411F202	☒ blank	mit AB	⊙ ■ RAL 7035	Ø 75,5 mm	79,0 mm
411F211	■ RAL 7035	mit AB	⊙ ■ RAL 7035	Ø 75,5 mm	79,0 mm

# 412E010 | Adapter für Kegelradgetriebe 410F.../411F.../412F...

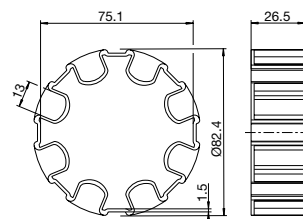

## Merkmale

- Von Ø78 mm Getriebeabtrieb auf Ø85 mm Welle

## Hinweis

- Nicht für Getriebe 412F5.. verwendbar

Art.-Nr.	Material
412E010	Kunststoff

# 411F5.. | Kegelaradgetriebe 7,8:1

Einsatzgebiet: **große Gelenkarm-Markisenanlagen**

max. Abtriebsdrehmoment	<b>22 Nm</b>
Untersetzung	<b>7,8:1</b>
Wirkungsgrad	<b>0,50</b>

### Merkmale

- Kegelaradgetriebe mit integriertem Freilauf
- Direkt ins Tuchrohr einsetzbar
- Endanschlag variabel von außen einstellbar von 0 - 20 Umdrehungen
- Positionierung des Endanschlags bis auf 10 mm / 15 ° genau
- Lieferbar in rechter und linker Ausführung
- Bohrungen für Schrauben M6 (Teilkreis 48 mm) und M8 (Teilkreis 60 mm)

### Hinweis

- Farben und Antriebswellen auf Anfrage
- Dieses GEIGER Markisengetriebe ist mit ovaler Zinköse, ovaler oder runder Kunststofföse in verschiedenen RAL-Farben erhältlich

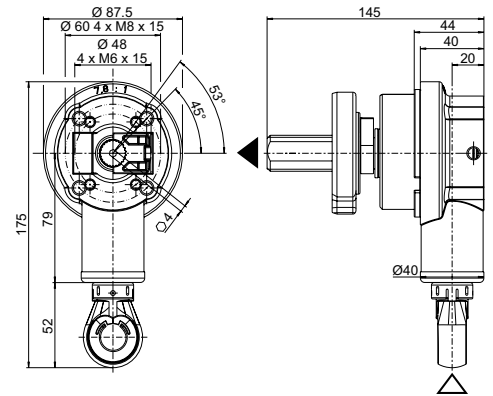
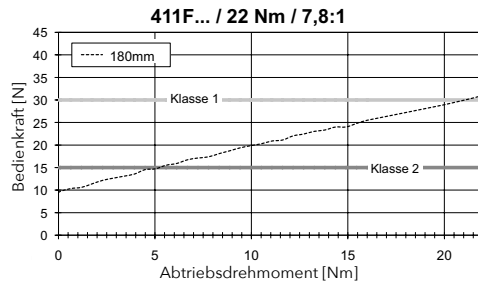

Art.-Nr.	Farbe	Endanschlag (AB)	Antrieb $\Delta$	Abtrieb $\nabla$
411F560	<input type="checkbox"/> RAL 9010	Freilauf links	<input type="checkbox"/> RAL 9016	Ø 75,5 mm
411F561	<input type="checkbox"/> RAL 9010	Freilauf rechts	<input type="checkbox"/> RAL 9016	Ø 75,5 mm
411F566	<input type="checkbox"/> RAL 9006	Freilauf rechts	<input type="checkbox"/> 12 mm	Ø 82,5 mm
411F567	<input type="checkbox"/> RAL 9006	Freilauf links	<input type="checkbox"/> 12 mm	Ø 82,5 mm
411F564	<input type="checkbox"/> RAL 9005	Freilauf links	<input type="checkbox"/> RAL 9005	Ø 75,5 mm
411F565	<input type="checkbox"/> RAL 9005	Freilauf rechts	<input type="checkbox"/> RAL 9005	Ø 75,5 mm

# 412F5..M | ISG | Kegelaradgetriebe 4,4:1

Einsatzgebiet: **große Kassettenmarkisen**

max. Abtriebsdrehmoment	<b>16 Nm</b>
Untersetzung	<b>4,4:1</b>
Wirkungsgrad	<b>0,66</b>

## Merkmale

- Kegelaradgetriebe mit integriertem Freilauf
- Direkt ins Tuchrohr einsetzbar
- Endanschlag variabel durch die Antriebswelle einstellbar von 0 - 20 Umdrehungen
- Positionierung des Endanschlags bis auf 12 mm / 18° genau
- Lieferbar in rechter und linker Ausführung
- Bohrungen für Schrauben M6 (Teilkreis 48 mm) und M8 (Teilkreis 60 mm)

## Hinweis

- Farben und Antriebswellen auf Anfrage
- Dieses GEIGER Markengetriebe ist mit ovaler Zinköse, ovaler oder runder Kunststofföse in verschiedenen RAL-Farben erhältlich

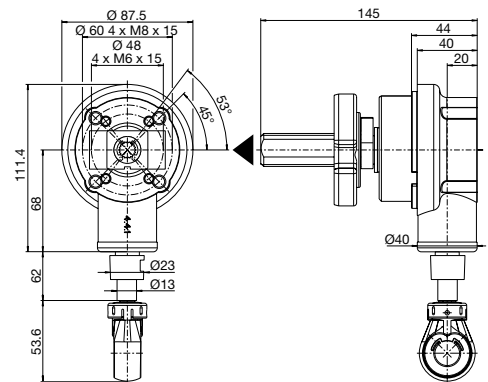
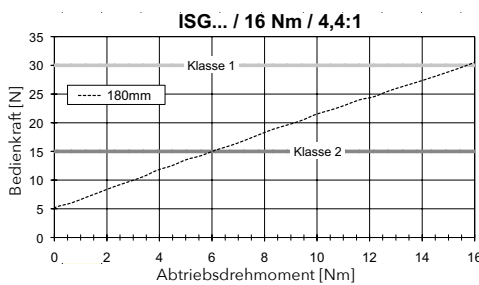

## Optionen für Markisengetriebe ISG

Antrieb	runde und ovale Kunststofföse
Abtrieb	78 mm und 85 mm Nutrohr
Verlängerungen	auf Anfrage
Ausführung	linke und rechte Getriebeausführung
Gehäuse	beschichtet in RAL-Tönen 9010, 7035, 9005 (weitere Farben auf Anfrage)
Endlagenbereich	20 Umdrehungen (der Markisenwelle)
Genauigkeit	auf 12 mm / 18° genau

## ISG

Art.-Nr.	Farbe	Endanschlag (AB)	Abtrieb ▼
412F506M	☐ RAL 9016	Freilauf links, einstellbar	Ø 75,5 mm
412F507M	☐ RAL 9016	Freilauf rechts, einstellbar	Ø 75,5 mm
412F503M	■ RAL 9005	Freilauf rechts, einstellbar	Ø 82,5 mm
412F502M	■ RAL 9005	Freilauf links, einstellbar	Ø 82,5 mm
412F510M	▨ RAL 7035	Freilauf rechts, einstellbar	Ø 75,5 mm
412F511M	▨ RAL 7035	Freilauf links, einstellbar	Ø 75,5 mm

## ISG mit Easy Clip

Art.-Nr.	Farbe	Endanschlag (AB)	Abtrieb ▼
412F508M	☐ RAL 9016	Freilauf links, einstellbar	Ø 75,5 mm
412F509M	☐ RAL 9016	Freilauf rechts, einstellbar	Ø 75,5 mm
412F505M	■ RAL 9005	Freilauf rechts, einstellbar	Ø 82,5 mm
412F504M	■ RAL 9005	Freilauf links, einstellbar	Ø 82,5 mm
412F512M	▨ RAL 7035	Freilauf rechts, einstellbar	Ø 75,5 mm
412F503M	▨ RAL 7035	Freilauf links, einstellbar	Ø 75,5 mm

# 412F5.. | Kegelaradgetriebe 4,4:1

Einsatzgebiet: **große Gelenkarm-Markisenanlagen**

max. Abtriebsdrehmoment	<b>16 Nm</b>
Untersetzung	<b>4,4:1</b>
Wirkungsgrad	<b>0,66</b>

### Merkmale

- Kegelaradgetriebe mit integriertem Freilauf
- Direkt ins Tuchrohr einsetzbar
- Endanschlag variabel von außen einstellbar von 0 - 20 Umdrehungen
- Positionierung des Endanschlags bis auf 10 mm / 15 ° genau
- Lieferbar in rechter und linker Ausführung
- Bohrungen für Schrauben M6 (Teilkreis 48 mm) und M8 (Teilkreis 60 mm)

### Hinweis

- Farben und Antriebswellen auf Anfrage
- Dieses GEIGER Markisengetriebe ist mit ovaler Zinköse, ovaler oder runder Kunststofföse in verschiedenen RAL-Farben erhältlich

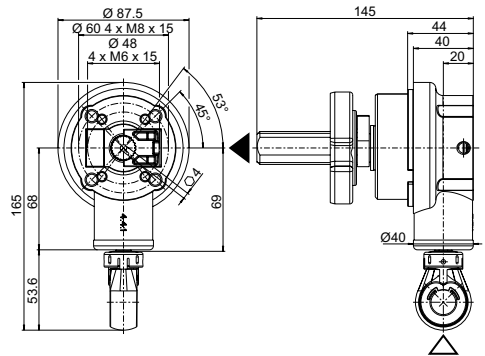
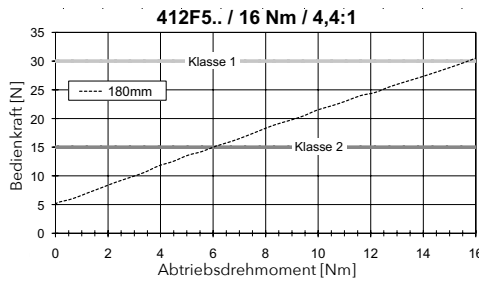

Art.-Nr.	Farbe	Endanschlag (AB)	Antrieb $\Delta$	Abtrieb $\nabla$
412F552	<input type="checkbox"/> RAL 9010	Freilauf links, einstellbar	<input type="checkbox"/> RAL 9016	Ø 75,5 mm
412F553	<input type="checkbox"/> RAL 9010	Freilauf rechts, einstellbar	<input type="checkbox"/> RAL 9016	Ø 75,5 mm
412F554	<input type="checkbox"/> RAL 7035	Freilauf links, einstellbar	<input type="checkbox"/> RAL 7035	Ø 75,5 mm
412F555	<input type="checkbox"/> RAL 7035	Freilauf rechts, einstellbar	<input type="checkbox"/> RAL 7035	Ø 75,5 mm
412F556	<input type="checkbox"/> RAL 9005	Freilauf links, einstellbar	<input type="checkbox"/> RAL 9005	Ø 75,5 mm
412F557	<input type="checkbox"/> RAL 9005	Freilauf rechts, einstellbar	<input type="checkbox"/> RAL 9005	Ø 75,5 mm
412F608	<input type="checkbox"/> RAL 9010	Freilauf links, einstellbar	Zink	Ø 75,5 mm
412F609	<input type="checkbox"/> RAL 9010	Freilauf rechts, einstellbar	Zink	Ø 75,5 mm
412F663	<input type="checkbox"/> RAL 9016	Freilauf links, einstellbar	<input type="checkbox"/> RAL 9016	Ø 75,5 mm
412F664	<input type="checkbox"/> RAL 9016	Freilauf rechts, einstellbar	<input type="checkbox"/> RAL 9016	Ø 75,5 mm

# 412F5.. | Modulares Kegelradgetriebe 4,4:1

Einsatzgebiet: **große Gelenkarm-Markisenanlagen**

max. Abtriebsdrehmoment	<b>16 Nm</b>
Untersetzung	<b>4,4:1</b>
Wirkungsgrad	<b>0,66</b>

## Merkmale

- Kegelradgetriebe mit integriertem Freilauf
- Direkt ins Tuchrohr einsetzbar
- Endanschlag variabel von außen einstellbar von 0 - 20 Umdrehungen
- Positionierung des Endanschlags bis auf 10 mm / 15° genau
- Lieferbar in rechter und linker Ausführung
- Bohrungen für Schrauben M6 (Teilkreis 48 mm) und M8 (Teilkreis 60 mm)
- Ohne Antriebswelle und Öse

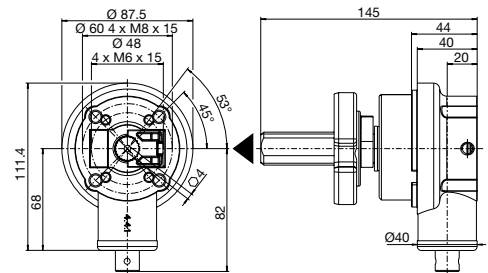
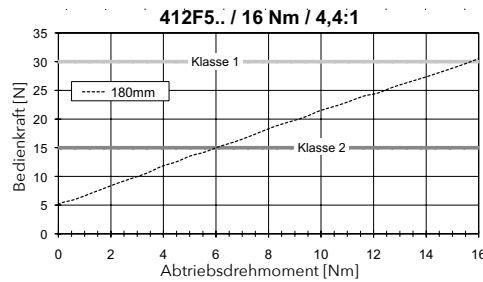

Art.-Nr.	Farbe	Endanschlag (AB)	Abtrieb ▼
412F543	☐ RAL 9010	Freilauf links, einstellbar	Ø 75,5 mm
412F544	☐ RAL 9010	Freilauf rechts, einstellbar	Ø 75,5 mm
412F547	☐ RAL 9016	Freilauf links, einstellbar	Ø 75,5 mm
412F548	☐ RAL 9016	Freilauf rechts, einstellbar	Ø 75,5 mm
412F566	☐ RAL 9010	Freilauf rechts, einstellbar	Ø 82,5 mm
412F567	☐ RAL 9010	Freilauf links, einstellbar	Ø 82,5 mm
412F569	■ RAL 9005	Freilauf rechts, einstellbar	Ø 82,5 mm
412F570	■ RAL 9005	Freilauf links, einstellbar	Ø 82,5 mm
412F604	■ RAL 9005	Freilauf links, einstellbar	Ø 75,5 mm
412F605	■ RAL 9005	Freilauf rechts, einstellbar	Ø 75,5 mm
412F657	☐ RAL 7035	Freilauf rechts, einstellbar	Ø 75,5 mm
412F658	☐ RAL 7035	Freilauf links, einstellbar	Ø 75,5 mm

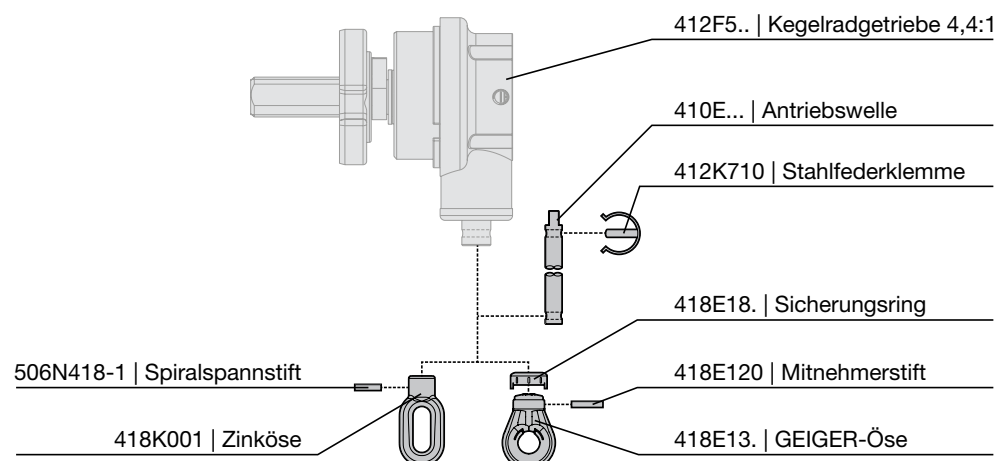

## 412K710 | Stahlfederklemme



### Merkmale

- Sicherungsclip mit Niroststift, Stift-Durchmesser 4 mm
- Zur Sicherung der Antriebswelle in der Getriebeaufnahme
- Für Antriebswelle mit max. Ø 18 mm

Art.-Nr.	Außen-Ø	Länge	Oberfläche
412K710	20 mm	19 mm	<input type="checkbox"/> verzinkt

## 410E... | Antriebswelle für Kegelaradgetriebe 4,4:1

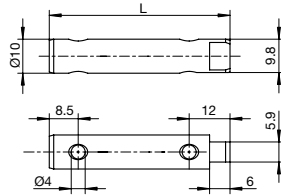

### Merkmale

- Aus Stahl mit verzinkter Oberfläche
- Mit zwei Querbohrungen Ø 4 mm

Art.-Nr.	Material	Länge [L]	Oberfläche
410E048	Stahl	107,0 mm	<input type="checkbox"/> verzinkt
410E022	Stahl	127,0 mm	<input type="checkbox"/> verzinkt
410E028	Stahl	167,0 mm	<input type="checkbox"/> verzinkt
410E030	Stahl	37,5 mm	<input type="checkbox"/> verzinkt
410E126	Stahl	48,5 mm	<input type="checkbox"/> verzinkt
410E080	Stahl	55,5 mm	<input type="checkbox"/> verzinkt
410E040	Stahl	60,5 mm	<input type="checkbox"/> verzinkt
410E128	Stahl	78,0 mm	<input type="checkbox"/> verzinkt
410E016	Stahl	85,5 mm	<input type="checkbox"/> verzinkt
410E104	Stahl	97,0 mm	<input type="checkbox"/> verzinkt

## 418E13. | GEIGER Ösen



### Merkmale

- Aus hochfestem Kunststoff

Art.-Nr.	Farbe	Material	Innenprofil	Querbohrung
418E130	<input type="checkbox"/> RAL 9016	Kunststoff	○ 10 mm	4,1 mm
418E131	<input checked="" type="checkbox"/> RAL 9005	Kunststoff	○ 10 mm	4,1 mm
418E132	<input type="checkbox"/> RAL 7035	Kunststoff	○ 10 mm	4,1 mm

## 418E120 | Mitnehmerstift für Kunststoff-Ösen



### Merkmale

- Zur Sicherung der Kunststofföse in der Antriebswelle (nur in Verbindung mit Sicherungsring 418F18. einsetzbar)

Art.-Nr.	Material	Außen-Ø	Länge	Oberfläche
418E120	Nirosta	4 mm	22 mm	<input checked="" type="checkbox"/> blank

## 418E18. | Sicherungsring für Kunststoff-Ösen



### Merkmale

- Zur Sicherung der Kunststofföse durch einfaches Drehen (in Verbindung mit Sicherungsstift 418E120)

Art.-Nr.	Farbe
418E180	<input type="checkbox"/> RAL 9016
418E181	<input checked="" type="checkbox"/> RAL 9005
418E182	<input type="checkbox"/> RAL 7035

## 506N418-1 | Spiralspannstift



### Merkmale

- Zur Sicherung der Rohrverbindung

Art.-Nr.	Material	Außen-Ø	Länge	Oberfläche
506N418-1	Stahl	4 mm	18 mm	<input checked="" type="checkbox"/> verzinkt

## 418K001 | Zinköse



### Merkmale

- Aus Zinkdruckguss

Art.-Nr.	Farbe	Material	Innenprofil	Querbohrung
418K001	<input checked="" type="checkbox"/> blank	<input checked="" type="checkbox"/> Zink	10 mm	4 mm

# 414F... | Schneckengetriebe 4:1

Einsatzgebiet: **Fallarmmarkisen, Markisoletten, kleine Gelenkarmmarkisen**

max. Abtriebsdrehmoment	<b>6,5 Nm</b>
Untersetzung	<b>4:1</b>
Wirkungsgrad	<b>0,40</b>

### Merkmale

- Das kleine Kraftpaket: höchste Leistung bei minimalen Getriebeabmessungen
- Mit Endanschlag (AB) nach max. 19 Umdrehungen (auch ohne Endanschlag lieferbar)
- Durchgehendes Innenprofil am Antrieb und Abtrieb

### Hinweis

- Farben und Antriebswellen auf Anfrage
- Dieses GEIGER Markisengetriebe ist mit ovaler Zinköse, ovaler oder runder Kunststofföse in verschiedenen RAL-Farben erhältlich

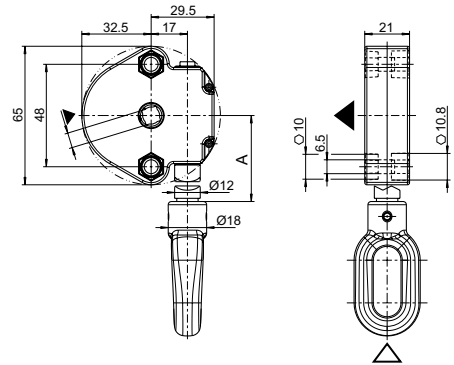
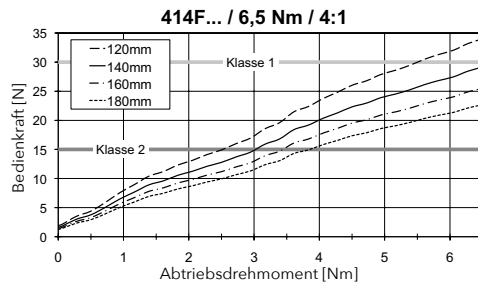

Art.-Nr.	Endanschlag (AB)	Antrieb $\triangle$	Abtrieb $\nabla$	Getriebemitte [A]
414F001	ohne AB	6 mm	6 mm	-
414F002	mit AB	6 mm	6 mm	-
414F008	mit AB	6 mm	7 mm	-
414F049	mit AB	Zink	7 mm	55,5 mm
414F052	mit AB	RAL 7035	7 mm	55,5 mm
414F129	mit AB	RAL 7035	7 mm	29,7 mm
414F254	mit AB	9,9 mm	7 mm	64,3 mm
414F260	ohne AB	9,9 mm	7 mm	64,3 mm

# 414F... | Schneckengetriebe 6:1

Einsatzgebiet: **Fallarmmarkisen, Markisoletten, kleine Gelenkarmmarkisen**

max. Abtriebsdrehmoment	<b>8,0 Nm</b>
Untersetzung	<b>6:1</b>
Wirkungsgrad	<b>0,34</b>

### Merkmale

- Das kleine Kraftpaket: höchste Leistung bei minimalen Getriebeabmessungen
- Mit Endanschlag (AB) nach max. 19 Umdrehungen (auch ohne Endanschlag lieferbar)
- Durchgehendes Innenprofil am Antrieb und Abtrieb

### Hinweis

- Farben und Antriebswellen auf Anfrage
- Dieses GEIGER Markisengetriebe ist mit ovaler Zinköse, ovaler oder runder Kunststofföse in verschiedenen RAL-Farben erhältlich
- Verlängerungen auf Anfrage

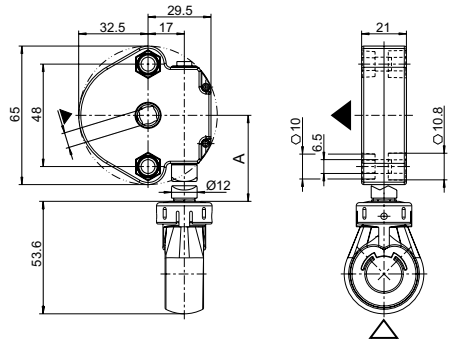
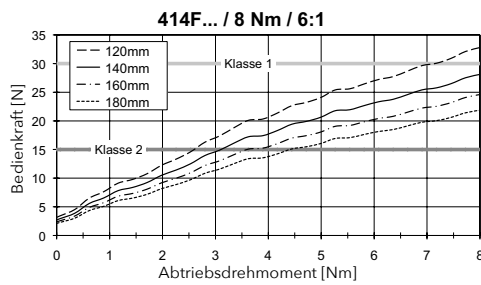

Art.-Nr.	Endanschlag (AB)	Antrieb $\Delta$	Abtrieb $\nabla$	Getriebemitte [A]
414F204	ohne AB	○ 6 mm	○ 8 mm	-
414F205	mit AB	○ 6 mm	○ 8 mm	-
414F608	ohne AB	⚙ 9,9 mm	○ 7 mm	28,7 mm
414F648	mit AB	⚙ □ RAL 7035	○ 7 mm	55,5 mm

# 414F2.. | Schneckengetriebe 3:1

Einsatzgebiet: **Screens, Volants**

max. Abtriebsdrehmoment	<b>3,5 Nm</b>
Untersetzung	<b>3:1</b>
Wirkungsgrad	<b>0,42</b>

### Merkmale

- Geringe Einbaumaße
- Ohne Endanschlag (AB)

### Hinweis

- Freilauf und Ösenverlängerungen auf Anfrage
- Dieses GEIGER Markisengetriebe ist mit ovaler Zinköse, ovaler oder runder Kunststofföse in verschiedenen RAL-Farben erhältlich

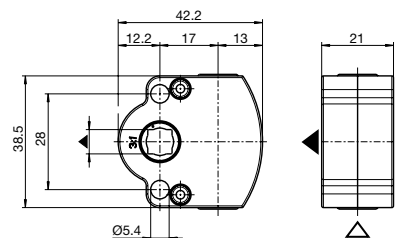
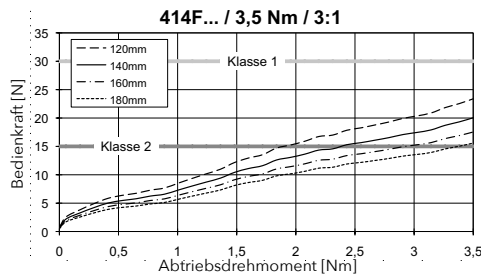

Art.-Nr.	Antrieb $\Delta$	Abtrieb $\nabla$	Befestigung	Getriebemitte [A]
414F220	○ 6 mm	○ 7 mm	Ø 5,4 mm TK28	-
414F225	⚙ □ RAL 7035	○ 7 mm	M6 TK28	45,0 mm
414F226	⚙ □ RAL 9016	○ 7 mm	M6 TK28	45,0 mm
414F229	⚙ ■ RAL 9005	○ 7 mm	M6 TK28	45,0 mm

TK = Teilkreis-Durchmesser

# 416F... | Schneckengetriebe 7:1

Einsatzgebiet: **Gelenkarm-, Fallarm- und Fenstermarkisen**

max. Abtriebsdrehmoment	<b>20 Nm</b>
Untersetzung	<b>7:1</b>
Wirkungsgrad	<b>0,44</b>

### Merkmale

- Mit oder ohne Gehäuseaufnahme (Bund) lieferbar
- Mit Endanschlag (AB) nach max. 15 Umdrehungen (auch ohne Endanschlag lieferbar)

### Hinweis

- Farben und Antriebswellen auf Anfrage
- Dieses GEIGER Markisengetriebe ist mit ovaler Zinköse, ovaler oder runder Kunststofföse in verschiedenen RAL-Farben erhältlich

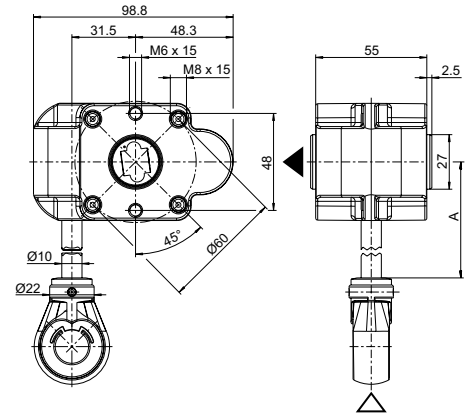
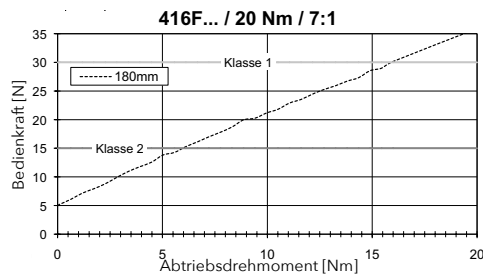

Art.-Nr.	Farbe	Endanschlag (AB)	Antrieb $\triangle$	Abtrieb $\nabla$	Befestigung	Getriebemitte [A]
416F001	<input checked="" type="checkbox"/> blank	ohne AB	Zink	13 mm	M6+M8 o. Bund	35,5 mm
416F301	<input type="checkbox"/> RAL 7035	mit AB	<input type="checkbox"/> RAL 7035	13 mm	M6+M8 mit Bund	35,5 mm
416F305	<input type="checkbox"/> RAL 9010	mit AB	<input type="checkbox"/> RAL 9016	13 mm	M6+M8 mit Bund	35,5 mm
416F308	<input type="checkbox"/> RAL 9006	mit AB	<input type="checkbox"/> RAL 7035	13 mm	M6+M8 mit Bund	35,5 mm

# 417F... | Schneckengetriebe 13:1

Einsatzgebiet: **Gelenkarm- und Fallarmmarkisen**

max. Abtriebsdrehmoment	<b>27 Nm</b>
Untersetzung	<b>13:1</b>
Wirkungsgrad	<b>0,43</b>

### Merkmale

- Mit oder ohne Gehäuseaufnahme (Bund) lieferbar
- Ohne Endanschlag (AB)

### Hinweis

- Farben und Antriebswellen auf Anfrage
- Dieses GEIGER Markisengetriebe ist mit ovaler Zinköse, ovaler oder runder Kunststofföse in verschiedenen RAL-Farben erhältlich

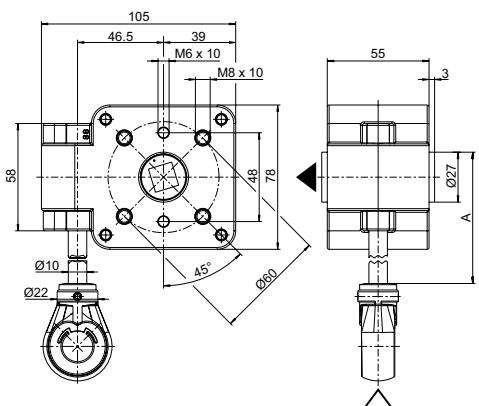
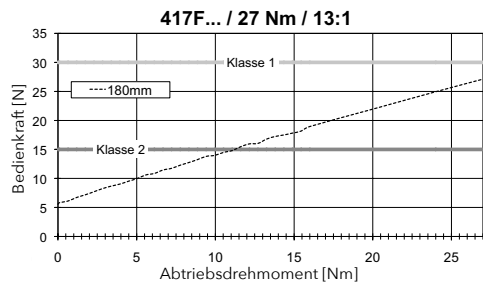

Art.-Nr.	Farbe	Antrieb $\triangle$	Abtrieb $\nabla$	Befestigung	Getriebemitte [A]
417F300	<input type="checkbox"/> RAL 9010	<input type="checkbox"/> RAL 9016	13 mm	M6+M8 mit Bund	36,5 mm
417F327	<input type="checkbox"/> RAL 7035	<input type="checkbox"/> RAL 7035	13 mm	M6+M8 mit Bund	36,5 mm

# 417F5.. | Schneckengetriebe 13:1

Einsatzgebiet: **Gelenkarm-, Fallarm- und Fenstermarkisen**

max. Abtriebsdrehmoment	<b>27 Nm</b>
Untersetzung	<b>13:1</b>
Wirkungsgrad	<b>0,38</b>

### Merkmale

- Ohne Gehäuseaufnahme (Bund)
- Ohne Endanschlag (AB)

### Hinweis

- Weitere Farben und Artikel auf Anfrage

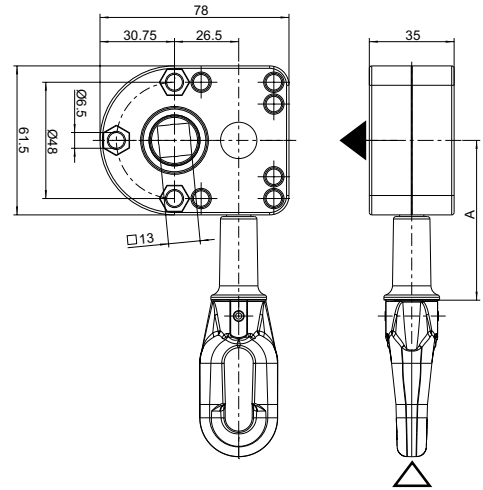
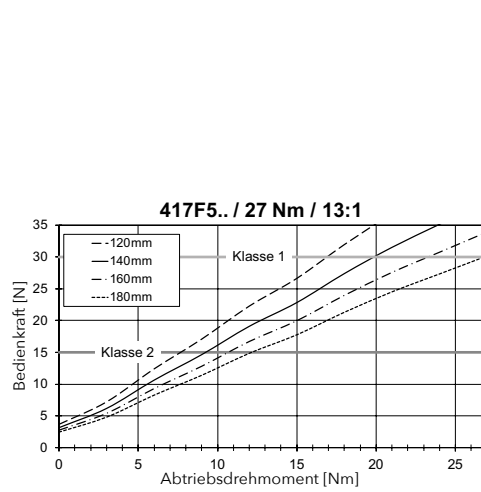

Art.-Nr.	Farbe	Antrieb $\Delta$	Abtrieb $\nabla$	Befestigung	Getriebemitte [A]
417F501	□ RAL 9010	⊗ □ RAL 9016	○ 13 mm	ohne Bund	38,0 mm
417F502	□ RAL 9010	⊗ □ RAL 9016	○ 13 mm	ohne Bund	65,5 mm
417F503	■ RAL 7035	⊗ ■ RAL 7035	○ 13 mm	ohne Bund	65,5 mm

# 418F... | Schneckengetriebe 7:1

Einsatzgebiet: **Gelenkarm-, Fallarm- und Fenstermarkisen**

max. Abtriebsdrehmoment	<b>20 Nm</b>
Untersetzung	<b>7:1</b>
Wirkungsgrad	<b>0,42</b>

### Merkmale

- Der starke Markisen-Klassiker
- Mit oder ohne Gehäuseaufnahme (Bund) lieferbar
- Ohne Endanschlag (AB)

### Hinweis

- Farben und Antriebswellen auf Anfrage
- Auch mit ovaler Öse erhältlich. Weitere Artikel auf Anfrage.

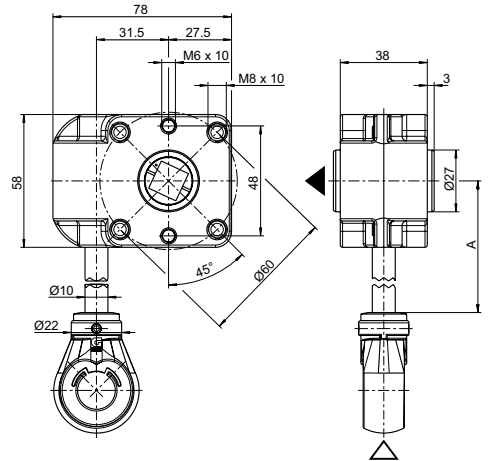
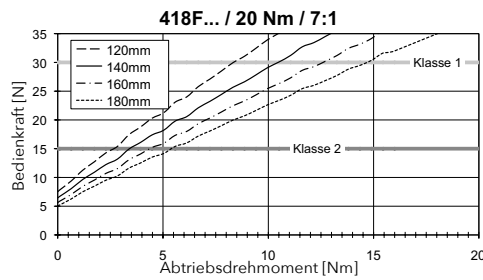

Art.-Nr.	Farbe	Antrieb $\Delta$	Abtrieb $\nabla$	Befestigung	Getriebemitte [A]
418F300	RAL 7035	RAL 7035	13 mm	M6+M8 mit Bund	36,5 mm
418F301	RAL 9016	RAL 9016	13 mm	M6+M8 mit Bund	36,5 mm
418F302	RAL 9010	RAL 9016	13 mm	M6+M8 mit Bund	36,5 mm
418F312	RAL 8019	RAL 9005	13 mm	M6+M8 mit Bund	36,5 mm
418F604	RAL 9010	RAL 9016	13 mm	M6+M8 mit Bund	36,5 mm
418F624	RAL 7035	RAL 7035	13 mm	M6+M8 mit Bund	36,5 mm

# 418F5.. | Schneckengetriebe 9:1

Einsatzgebiet: **Gelenkarm-, Fallarm- und Fenstermarkisen**

max. Abtriebsdrehmoment	<b>16 Nm</b>
Untersetzung	<b>9:1</b>
Wirkungsgrad	<b>0,34</b>

## Merkmale

- Mit oder ohne Gehäuseaufnahme (Bund) lieferbar
- Ohne Endanschlag (AB)

## Hinweis

- Farben und Antriebswellen auf Anfrage

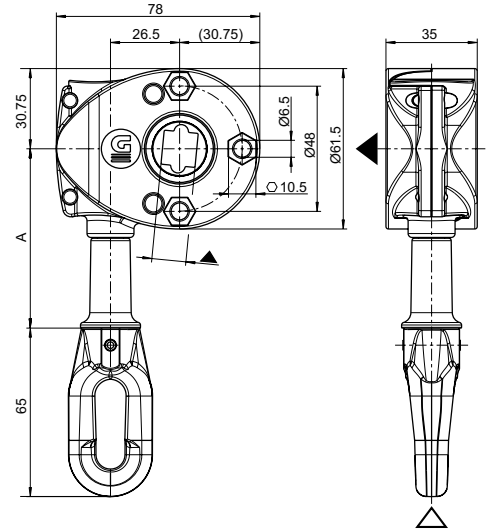
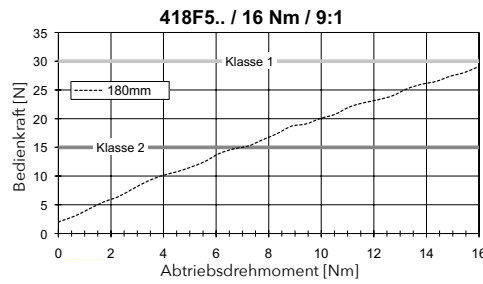

Art.-Nr.	Farbe	Antrieb $\Delta$	Abtrieb $\nabla$	Getriebemitte [A]
418F500	<input type="checkbox"/> RAL 9010	<input type="checkbox"/> RAL 9016	<input type="checkbox"/> 13 mm	41,0 mm
418F501	<input type="checkbox"/> RAL 9010	<input type="checkbox"/> RAL 9016	<input type="checkbox"/> 13 mm	68,5 mm
418F502	<input type="checkbox"/> RAL 9010	<input type="checkbox"/> RAL 9016	<input type="checkbox"/> 13 mm	98,5 mm
418F510	<input type="checkbox"/> RAL 7035	<input type="checkbox"/> RAL 7035	<input type="checkbox"/> 13 mm	41,0 mm
418F511	<input type="checkbox"/> RAL 7035	<input type="checkbox"/> RAL 7035	<input type="checkbox"/> 13 mm	68,5 mm
418F512	<input type="checkbox"/> RAL 7035	<input type="checkbox"/> RAL 7035	<input type="checkbox"/> 13 mm	98,5 mm

## 418F3.. | Freilauf für 70er Rundnut-Welle

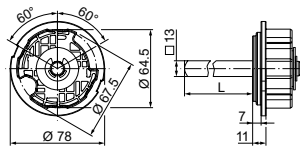

### Merkmale

- Freilauf für 70er Rundnut-Welle
- Für Schneckenradgetriebe 418F...
- Verhindert falsches Aufwickeln des Behangs
- Weitere Längen des 4-Kant-Stabs auf Anfrage

Art.-Nr.	Antrieb $\Delta$	Abtrieb $\nabla$	Bemerkung
418F362	■ 13 mm, L = 69 mm	Ø 66,5 mm	Freilauf links
418F363	■ 13 mm, L = 69 mm	Ø 66,5 mm	Freilauf rechts

## 418F3.. | Freilauf für 78er Rundnut-Welle

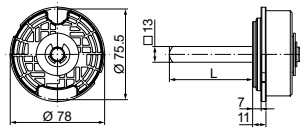

### Merkmale

- Freilauf für 78er Rundnut-Welle
- Für Schneckenradgetriebe 418F...
- Verhindert falsches Aufwickeln des Behangs
- Weitere Längen des 4-Kant-Stabs auf Anfrage

Art.-Nr.	Antrieb $\Delta$	Abtrieb $\nabla$	Bemerkung
418F369	■ 13 mm, L = 45 mm	Ø 75,5 mm	Freilauf links
418F370	■ 13 mm, L = 45 mm	Ø 75,5 mm	Freilauf rechts
418F364	■ 13 mm, L = 69 mm	Ø 75,5 mm	Freilauf links
418F365	■ 13 mm, L = 69 mm	Ø 75,5 mm	Freilauf rechts

## 421F5.. | Schneckengetriebe 5,33:1

Einsatzgebiet: Fallarmmarkisen, Markisoletten, Senkrechtmarkisen

max. Abtriebsdrehmoment	<b>7,5 Nm</b>
Untersetzung	<b>5,33:1</b>
Wirkungsgrad	<b>0,40</b>

### Merkmale

- Ohne Endanschlag (AB)
- Gehäuse und Schneckenrad aus Zinkdruckguß
- Durchgehendes Innenprofil am Antrieb und Abtrieb

### Hinweis

- Farbige Ausführungen auf Anfrage
- Ausführungen mit Verlängerung, montiertem Kreuzgelenk, Zink- oder Kunststofföse oder 8 mm-4-Kant-Adapter auf Anfrage

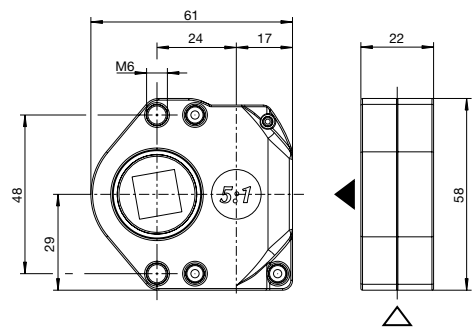
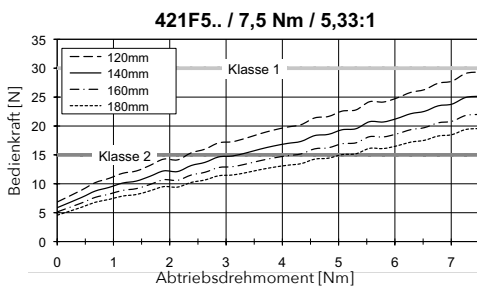

Art.-Nr.	Antrieb $\Delta$	Abtrieb $\nabla$
421F504	○ 6 mm	○ 13 mm
421F542	○ 7 mm	○ 13 mm

# 421F5.. | Schneckengetriebe 5,33:1 mit Endanschlag

Einsatzgebiet: Fallarmmarkisen, Markisoletten, Senkrechtmarkisen

max. Abtriebsdrehmoment	<b>7,5 Nm</b>
Untersetzung	<b>5,33:1</b>
Wirkungsgrad	<b>0,40</b>

## Merkmale

- Mit Endanschlag (AB)
- Gehäuse aus Zinkdruckguß, Schneckenrad aus Stahl
- Durchgehendes Innenprofil am Antrieb und Abtrieb
- In drei unterschiedlichen Gehäuseformen lieferbar

## Hinweis

- Farbige Ausführungen auf Anfrage
- Ausführungen mit Verlängerung, montiertem Kreuzgelenk, steckbarem Kurbelsystem, Zink- oder Kunststofföse oder 8 mm-4-Kant-Adapter auf Anfrage

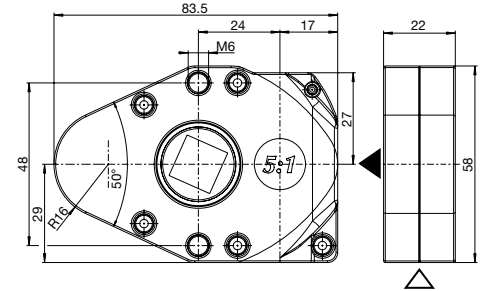
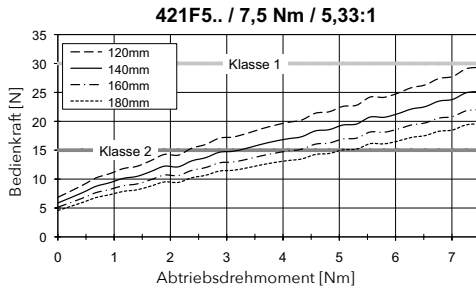

Gehäuseform A (TK 48 mm)

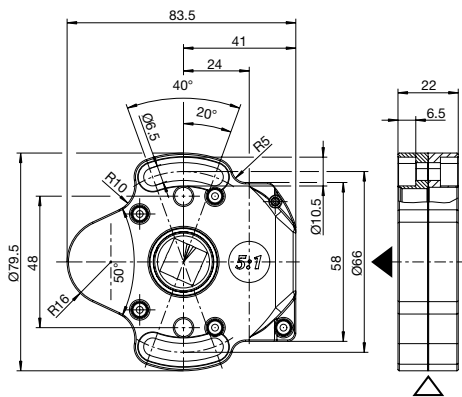

Gehäuseform B (TK 66 mm)

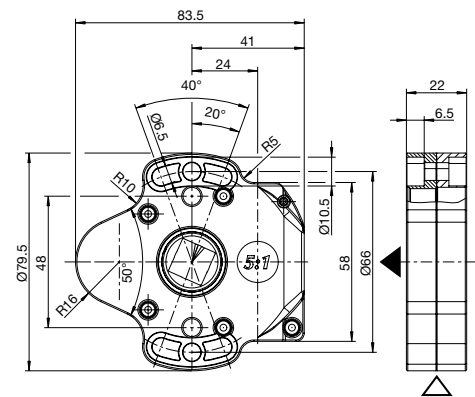

Gehäuseform C (TK 66 mm mit Fixierung)

## Optionen für Schneckengetriebe 5,33:1 mit Endanschlag

<b>Antrieb</b>	⊕ 6 mm und ⊕ 7 mm, durchgehendes Innenprofil
<b>Abtrieb</b>	⊕ oder ⊕ 13 mm und ⊕ 16 mm, durchgehendes Innenprofil
<b>Teilkreis-Ø</b>	48 mm, 66 mm und 66 mm mit Fixierung
<b>Farben</b>	blank oder pulverbeschichtet

## Gehäuseform A

Art.-Nr.	Antrieb △	Abtrieb ▼
421F556	⊕ 6 mm	⊕ 16 mm
421F557	⊕ 7 mm	⊕ 16 mm
421F558	⊕ 7 mm	⊕ 13 mm
421F559	⊕ 6 mm	⊕ 13 mm

## Gehäuseform B

Art.-Nr.	Antrieb △	Abtrieb ▼
421F552	⊕ 6 mm	⊕ 16 mm
421F553	⊕ 7 mm	⊕ 16 mm
421F554	⊕ 7 mm	⊕ 13 mm

## Gehäuseform C

Art.-Nr.	Antrieb △	Abtrieb ▼
421F561	⊕ 6 mm	⊕ 16 mm
421F562	⊕ 7 mm	⊕ 16 mm
421F563	⊕ 7 mm	⊕ 13 mm
421F564	⊕ 6 mm	⊕ 13 mm

# 421F8.. | Schneckengetriebe 8:1

Einsatzgebiet: **Fallarmmarkisen, Markisoleetten, Senkrechtmarkisen**

max. Abtriebsdrehmoment	<b>20 Nm</b>
Untersetzung	<b>8:1</b>
Wirkungsgrad	<b>0,39</b>

### Merkmale

- Ohne Endanschlag (AB)
- Gehäuse aus Zinkdruckguss
- Schnecke und Schneckenrad aus Stahl
- Durchgehendes Innenprofil am Antrieb und Abtrieb

### Hinweis

- Farbige Ausführungen auf Anfrage
- Ausführungen mit Verlängerung, montiertem Kreuzgelenk, Zink- oder Kunststofföse oder 8 mm-4-Kant-Adapter auf Anfrage

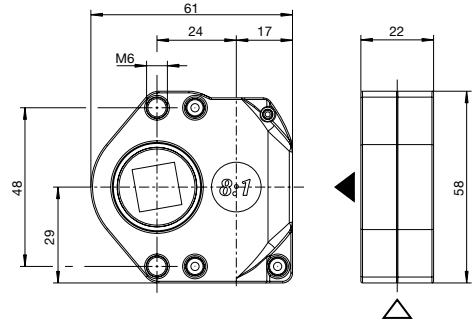
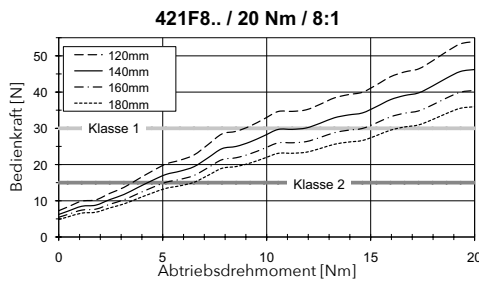

Art.-Nr.	Antrieb $\triangle$	Abtrieb $\nabla$
421F804	6 mm	13 mm
421F842	7 mm	13 mm
421F892	7 mm	10 mm

# 421F8.. | Schneckengetriebe 8:1 mit Endanschlag

Einsatzgebiet: Fallarmmarkisen, Markisoletten, Senkrechtmarkisen

max. Abtriebsdrehmoment	<b>20 Nm</b>
Untersetzung	<b>8:1</b>
Wirkungsgrad	<b>0,39</b>

## Merkmale

- Mit Endanschlag (AB)
- Gehäuse aus Zinkdruckguß, Schneckenrad aus Stahl
- Durchgehendes Innenprofil am Antrieb und Abtrieb
- In drei unterschiedlichen Gehäuseformen lieferbar

## Hinweis

- Farbige Ausführungen auf Anfrage
- Ausführungen mit Verlängerung, montiertem Kreuzgelenk, steckbarem Kurbelsystem, Zink- oder Kunststofföse oder 8 mm-4-Kant-Adapter auf Anfrage

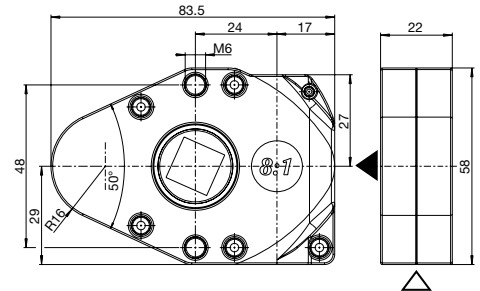
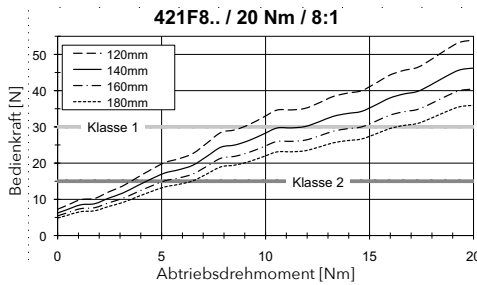

Gehäuseform A (TK 48 mm)

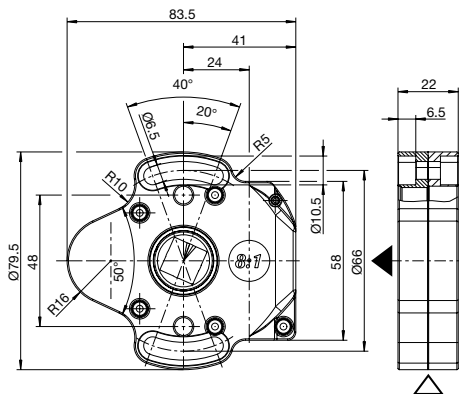

Gehäuseform B (TK 66 mm)

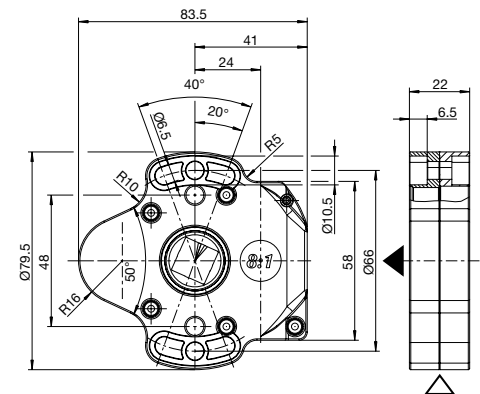

Gehäuseform C (TK 66 mm mit Fixierung)

## Optionen für Schneckengetriebe 8:1 mit Endanschlag

<b>Antrieb</b>	○ 6 mm und ○ 7 mm, durchgehendes Innenprofil
<b>Abtrieb</b>	○ oder ⚙ 13 mm und ⚙ 16 mm, durchgehendes Innenprofil
<b>Teilkreis-Ø</b>	48 mm, 66 mm und 66 mm mit Fixierung
<b>Farben</b>	blank oder pulverbeschichtet

## Gehäuseform A

Art.-Nr.	Antrieb △	Abtrieb ▼
421F855	○ 6 mm	⚙ 16 mm
421F856	○ 7 mm	⚙ 16 mm
421F857	○ 7 mm	○ 13 mm
421F861	○ 6 mm	○ 13 mm

## Gehäuseform B

Art.-Nr.	Antrieb △	Abtrieb ▼
421F851	○ 6 mm	⚙ 16 mm
421F853	○ 7 mm	○ 13 mm

## Gehäuseform C

Art.-Nr.	Antrieb △	Abtrieb ▼
421F862	○ 6 mm	⚙ 16 mm
421F863	○ 7 mm	⚙ 16 mm
421F864	○ 7 mm	○ 13 mm
421F865	○ 6 mm	○ 13 mm

## 426F1.. | Schneckengetriebe 2,6:1

Einsatzgebiet: **Screens, Volants**

max. Abtriebsdrehmoment	<b>1,5 Nm</b>
Untersetzung	<b>2,6:1</b>
Wirkungsgrad	<b>0,37</b>

### Merkmale

- Gehäuse aus Zinkdruckguss
- Schnecke aus Sondermessing
- Schneckenrad aus Vergütungsstahl
- Bremsfeder aus Federstahl
- Ohne Endanschlag (AB)

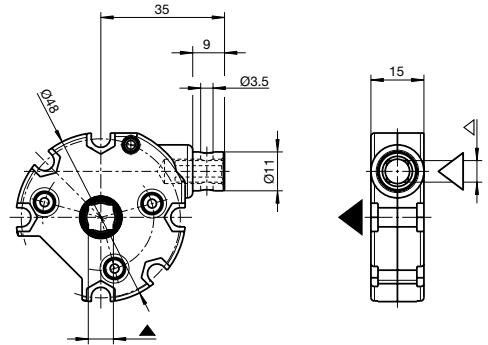
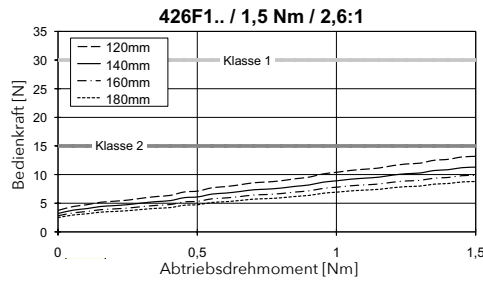

Art.-Nr.	Antrieb $\triangle$	Abtrieb $\nabla$
426F100	6 mm	7 mm
426F101	6 mm	7 mm

## 426F6.. | Schneckengetriebe 2,8:1

Einsatzgebiet: **Screens, Volants**

max. Abtriebsdrehmoment	<b>2 Nm</b>
Untersetzung	<b>2,8:1</b>
Wirkungsgrad	<b>0,38</b>

### Merkmale

- Geringe Einbaumaße (nur 15 mm breit) für beengte Platzverhältnisse
- Ohne Endanschlag (AB)
- Durchgehendes Innenprofil am Antrieb und Abtrieb

### Hinweis

- Auch mit ovaler Öse und Ösenverlängerungen erhältlich. Weitere Artikel auf Anfrage.
- Alternativ auch mit montiertem Kreuzgelenk

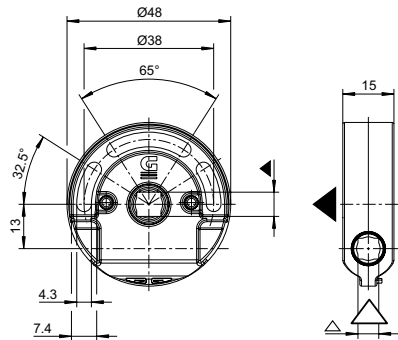
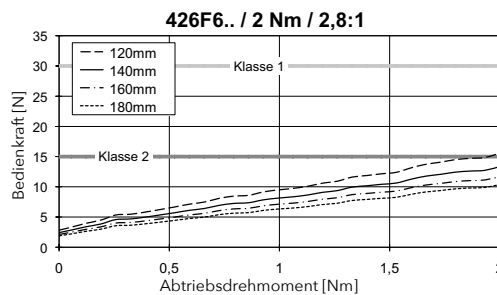

Art.-Nr.	Antrieb $\triangle$	Abtrieb $\nabla$
426F600	6 mm	7 mm
426F604	7 mm	7 mm
426F611	6 mm	7 mm
426F615	6 mm	6 mm

## 426F7.. | Schneckengetriebe 3,5:1

Einsatzgebiet: **Screens, Volants**

max. Abtriebsdrehmoment	<b>4 Nm</b>
Untersetzung	<b>3,5:1</b>
Wirkungsgrad	<b>0,40</b>

### Merkmale

- Geringe Einbaumaße (nur 15 mm breit) für beengte Platzverhältnisse
- Ohne Endanschlag (AB)
- Durchgehendes Innenprofil am Antrieb und Abtrieb

### Hinweis

- Auch mit ovaler Öse und Ösenverlängerungen erhältlich. Weitere Artikel auf Anfrage.
- Alternativ auch mit montiertem Kreuzgelenk

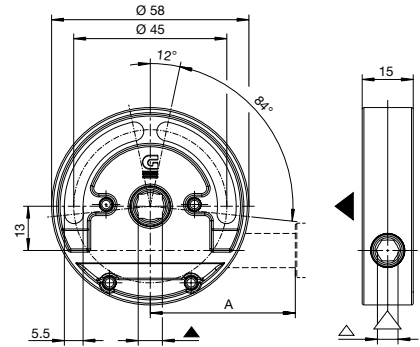
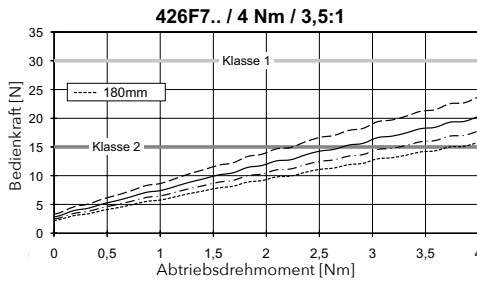

Art.-Nr.	Antrieb $\Delta$	Abtrieb $\nabla$	Getriebemitte [A]
426F700	○ 6,0 mm	○ 7 mm	-
426F701	⊘ 9,9 mm Ø16 mm	○ 7 mm	37
426F702	⊘ 9,9 mm, Ø16 mm	○ 7 mm	43

## 462F... | Kegelaradgetriebe 2,7:1

Einsatzgebiet: **Screens, Volants**

max. Abtriebsdrehmoment	<b>6 Nm</b>
Untersetzung	<b>2,7:1</b>
Wirkungsgrad	<b>0,69</b>

### Merkmale

- Links und rechts einbaubar bei gleichbleibender Drehrichtung
- Nur für Gelenklager-Antrieb geeignet
- Kupplungsstück zur Verwendung eines 8 mm-4-Kant, siehe 462F093
- Ohne Endanschlag (AB)

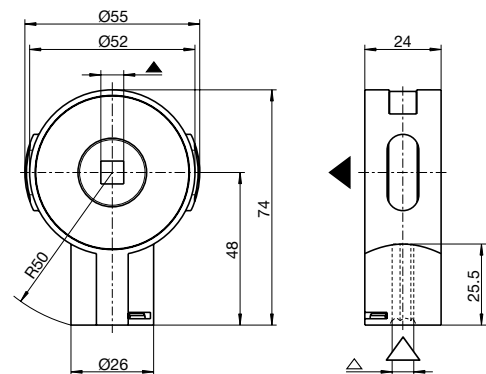
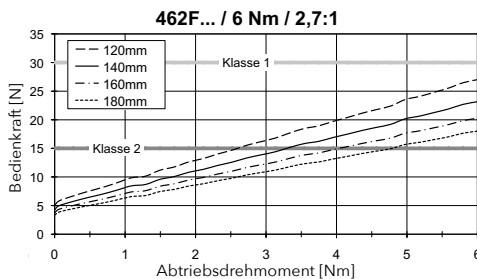

Art.-Nr.	Endanschlag (AB)	Antrieb $\Delta$	Abtrieb $\nabla$
462F007	ohne AB	○ 6 mm	○ 12 mm
462F013	ohne AB	○ 6 mm	○ 10,2 mm
462F021	ohne AB	○ 6 mm	○ 14 mm

## 462F075 | Getriebehalter

### Merkmale

- Aus Kunststoff

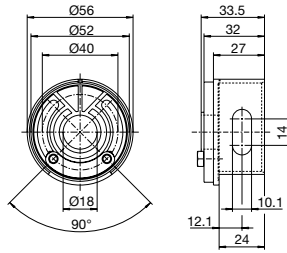

Art.-Nr.	Material	Befestigung
462F075	Kunststoff	schwenkbar

## 462F093 | Kupplungsstück für Getriebe 462F...

### Merkmale

- Innen-8 mm- oder 6 mm-4-Kant für Gelenklager-Antrieb
- Außen-6 mm-6-Kant
- Aus Stahl
- Verzinkt

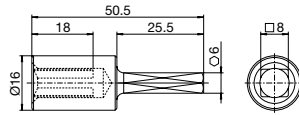

Art.-Nr.	Antrieb	Abtrieb
462F093	○ 8 mm	● 6 mm

## 462F080 | Kupplungsstück

### Merkmale

- Aus Zinkdruckguss

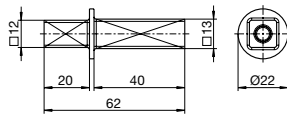

Art.-Nr.	Antrieb	Abtrieb
462F080	■ 12 mm	■ 13 mm

# 482F... | Neigungsverstellgetriebe

Einsatzgebiet: **Gelenkarmmarkisen**



## Merkmale

- Lieferung als kompletter Montagesatz (ohne Verbindungswelle)
- Weitere Farben auf Anfrage
- Für alle 40 x 40 mm Tragrohre mit 2 bzw. 2,5 mm Wandstärke
- Verstellung durch Kurbeltrieb
- Voreinstellung 7°, Schwenkbereich 55°
- Einfache und schnelle Montage, Montageanleitung auf Anfrage
- Auch mit ovaler Öse erhältlich. Weitere Artikel auf Anfrage.

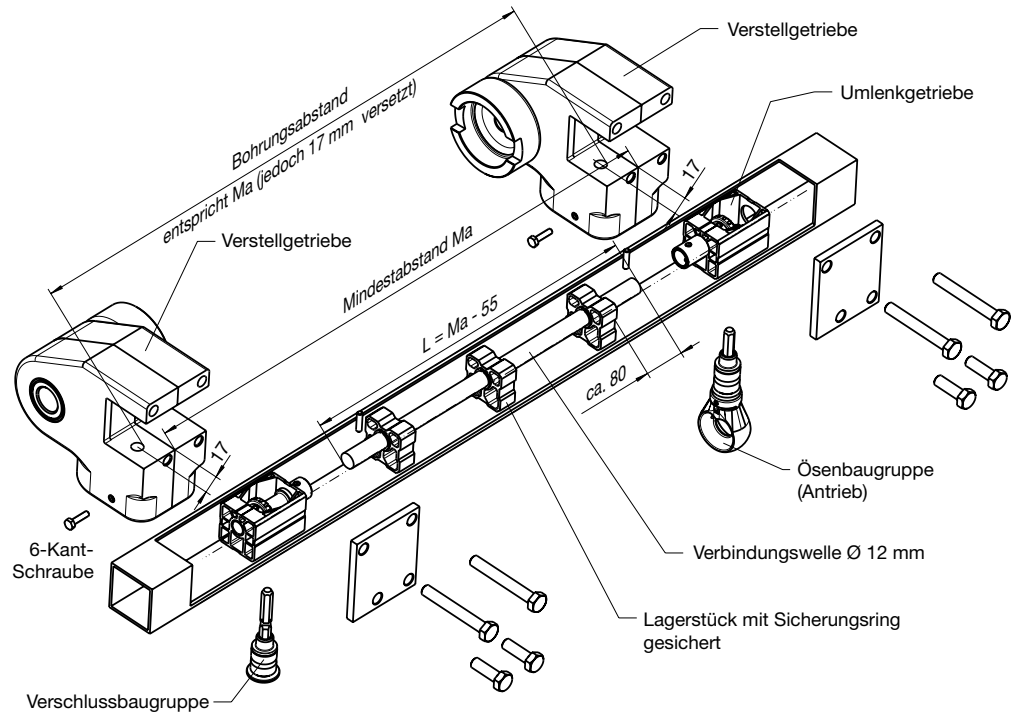

Art.-Nr.	Farbe	Endanschlag (AB)	Antrieb $\Delta$
482F131	<input type="checkbox"/> RAL 9010	55°	<input type="checkbox"/> RAL 9016
482F150	<input type="checkbox"/> RAL 9006	55°	<input type="checkbox"/> RAL 7035
482F156	<input type="checkbox"/> RAL 7035	55°	<input type="checkbox"/> RAL 7035
482F157	<input type="checkbox"/> RAL 9016	55°	<input type="checkbox"/> RAL 9016
482F212	<input checked="" type="checkbox"/> blank	55°	<input type="checkbox"/> RAL 7035

## Umlenkgetriebe 430F5..

Universell einsetzbares Umlenkgetriebe für eine Vielzahl von Anwendungen.

Das kompakte Getriebe ist mit zwei oder drei An- und Abtrieben erhältlich. Dabei kann jedes Innenprofil als An- oder Abtrieb genutzt werden. Das Gehäuse aus Zinkdruckguss ist rostfrei. Die langlebigen Zahnräder aus Stahl sind standardmäßig in Buchsen aus Kunststoff gelagert. Eine Befestigungsplatte mit 2 Bohrungen (Teilkreis Ø 51,5 mm) ist optional verfügbar.

Durch hochwertige Materialien, sehr robust und verschleißfrei, bieten sie die gewohnte GEIGER Qualität mit dem größtmöglichen Bedienkomfort.

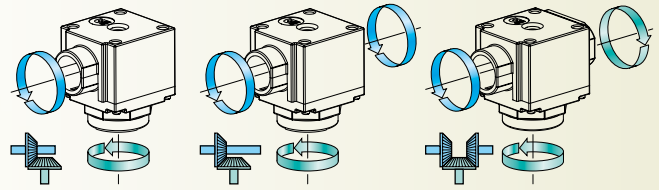

Umlenkgetriebe mit einem Antrieb und einem Abtrieb.

Ein durchgängiger Abtrieb ermöglicht den Antrieb von z.B. zwei Jalousien mit gleicher Drehrichtung.

Umlenkgetriebe mit einem Antrieb und zwei Abtrieben bzw. zwei Antrieben und einem Abtrieb.

## 430F5.. | Umlenkgetriebe

max. Abtriebsdrehmoment	<b>6 Nm</b>
Übersetzung	<b>1:1 1,5:1 1:1,5</b>
Wirkungsgrad	<b>0,83</b>

### Merkmale

- Gehäuse aus Zinkdruckguss, Verzahnung aus Stahl
- Lagerstellen mit Kunststoff ausgebuchst
- Mit einem Antrieb und einem Abtrieb

### Hinweis

- Andere Antrieb-/Abtrieb-Kombinationen auf Anfrage
- Auch als Umlenkgetriebe für Notbedienung lieferbar (max. 10 Nm)

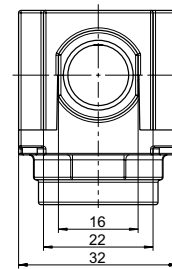
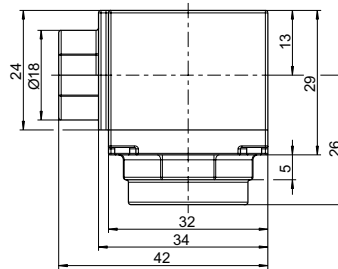

Art.-Nr.	An-/Abtriebsprofil	Übersetzung	An-/Abtrieb(e)
430F550	○ 7mm	1 : 1	2
430F551	○ 7mm	1,5 : 1	2
430F552	○ 7mm	1 : 1,5	2

### Merkmale

- Wie vor, jedoch mit einem Antrieb und zwei Abtrieben bzw. zwei Antrieben und einem Abtrieb

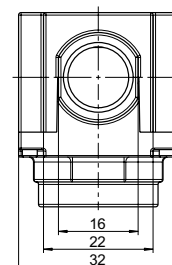
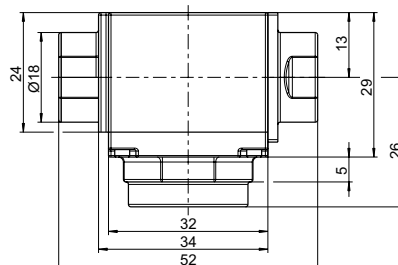

Art.-Nr.	An-/Abtriebsprofil	Übersetzung	An-/Abtrieb(e)
430F553	○ 7mm	1 : 1	3
430F554	○ 7mm	1,5 : 1	3
430F555	○ 7mm	1 : 1,5	3

## 430F503 | Befestigungsplatte

### Merkmale

- Inkl. Senkschraube (M6 x 16 mm, verzinkt, mit Schraubensicherung) zur Befestigung am Getriebe
- Zur waagerechten und senkrechten Montage
- Geeignet für Umlenkgetriebe 430F5..

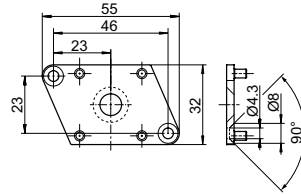

Art.-Nr.

430F503

## 511F9.. | Kurbelgestänge



### Merkmale

- 2-teiliges Gestänge aus Stahl (bestehend aus Haken und Kurbelrohr)
- Pulverbeschichtet (RAL 7035 oder RAL 9010)
- In verschiedenen Längen lieferbar, Ausladung 180 mm
- 1-teilige Griffhülsen aus hochfestem Kunststoff passend zur Kurbelfarbe
- Markisenkurbel mit herkömmlichem Haken für ovale Ösen

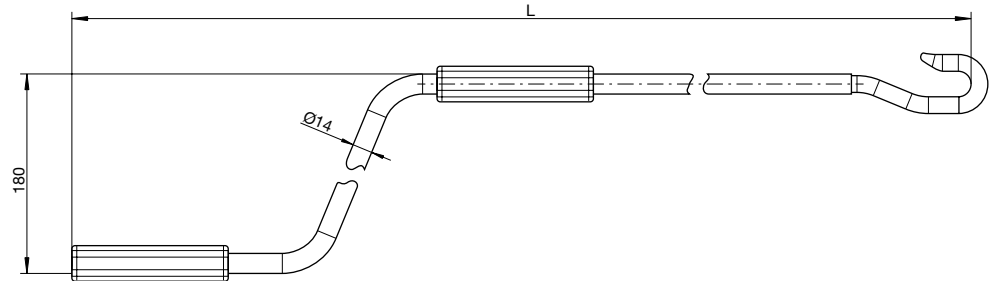

Art.-Nr.	Farbe	Länge [L]	Hülsenart	Hülsenfarbe
511F950	<input type="checkbox"/> RAL 7035	1000 mm	vielkant	<input type="checkbox"/> grau
511F951	<input type="checkbox"/> RAL 7035	1200 mm	vielkant	<input type="checkbox"/> grau
511F952	<input type="checkbox"/> RAL 7035	1400 mm	vielkant	<input type="checkbox"/> grau
511F953	<input type="checkbox"/> RAL 7035	1600 mm	vielkant	<input type="checkbox"/> grau
511F954	<input type="checkbox"/> RAL 7035	1800 mm	vielkant	<input type="checkbox"/> grau
511F955	<input type="checkbox"/> RAL 7035	2000 mm	vielkant	<input type="checkbox"/> grau
511F957	<input type="checkbox"/> RAL 7035	2400 mm	vielkant	<input type="checkbox"/> grau
511F970	<input type="checkbox"/> RAL 9010	1000 mm	vielkant	<input type="checkbox"/> weiß
511F971	<input type="checkbox"/> RAL 9010	1200 mm	vielkant	<input type="checkbox"/> weiß
511F972	<input type="checkbox"/> RAL 9010	1400 mm	vielkant	<input type="checkbox"/> weiß
511F973	<input type="checkbox"/> RAL 9010	1600 mm	vielkant	<input type="checkbox"/> weiß
511F974	<input type="checkbox"/> RAL 9010	1800 mm	vielkant	<input type="checkbox"/> weiß
511F975	<input type="checkbox"/> RAL 9010	2000 mm	vielkant	<input type="checkbox"/> weiß
511F976	<input type="checkbox"/> RAL 9010	2200 mm	vielkant	<input type="checkbox"/> weiß
511F977	<input type="checkbox"/> RAL 9010	2400 mm	vielkant	<input type="checkbox"/> weiß

## 512F... | Kurbelgestänge



### Merkmale

- 3-teiliges Gestänge aus Stahl (bestehend aus Haken, Rohr und Kurbel)
- Verzinkt oder pulverbeschichtet
- In verschiedenen Längen lieferbar, Ausladung 180 mm
- Kugelhaken aus Zinkdruckguß, vernickelt
- 2-teilige Griffhülsen aus hochfestem Kunststoff (schwarz, eckig)
- Die Markisen-Kurbel mit Köpfchen für runde Kunststoffösen

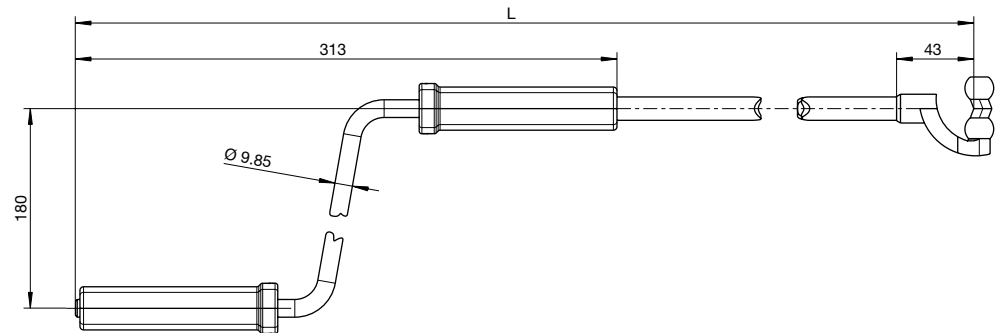

Art.-Nr.	Farbe	Länge [L]	Hülsenart	Hülsenfarbe
512F010	■ verzinkt	1000 mm	2-teilig	■ schwarz
512F011	■ verzinkt	1200 mm	2-teilig	■ schwarz
512F012	■ verzinkt	1400 mm	2-teilig	■ schwarz
512F013	■ verzinkt	1600 mm	2-teilig	■ schwarz
512F014	■ verzinkt	1800 mm	2-teilig	■ schwarz
512F015	■ verzinkt	2000 mm	2-teilig	■ schwarz
512F016	■ verzinkt	2200 mm	2-teilig	■ schwarz
512F230	□ RAL 9010	1000 mm	2-teilig	■ schwarz
512F231	□ RAL 9010	1200 mm	2-teilig	■ schwarz
512F232	□ RAL 9010	1400 mm	2-teilig	■ schwarz
512F233	□ RAL 9010	1600 mm	2-teilig	■ schwarz
512F234	□ RAL 9010	1800 mm	2-teilig	■ schwarz
512F235	□ RAL 9010	2000 mm	2-teilig	■ schwarz
512F236	□ RAL 9010	2200 mm	2-teilig	■ schwarz
512F250	■ RAL 7035	1000 mm	2-teilig	■ schwarz
512F251	■ RAL 7035	1200 mm	2-teilig	■ schwarz
512F252	■ RAL 7035	1400 mm	2-teilig	■ schwarz
512F253	■ RAL 7035	1600 mm	2-teilig	■ schwarz
512F254	■ RAL 7035	1800 mm	2-teilig	■ schwarz
512F255	■ RAL 7035	2000 mm	2-teilig	■ schwarz
512F256	■ RAL 7035	2200 mm	2-teilig	■ schwarz

## 418E2.. | Zink- und Kunststoffösen

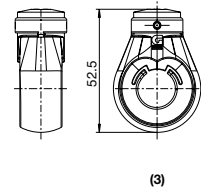
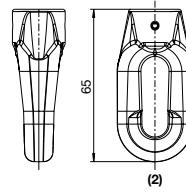
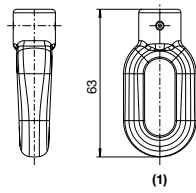

## Ovale Zink-Öse (1)

Art.-Nr.	Farbe	Material	Innenprofil	Querbohrung
418K001	☒ blank	☐ Zink	Ø 10 mm	4 mm
418K002	☒ blank	☐ Zink	Ø 12 mm	4 mm
420K003	☒ blank	☐ Zink	Ø 16 mm	4 mm

## Ovale Kunststoff-Öse mit Bohrung Ø 12 mm (2)

Art.-Nr.	Farbe	Material	Innenprofil	Querbohrung
418E210	☐ RAL 9016	Kunststoff	Ø 12 mm	4 mm
418E211	☐ RAL 9005	Kunststoff	Ø 12 mm	4 mm
418E212	☐ RAL 7035	Kunststoff	Ø 12 mm	4 mm

## Ovale Kunststoff-Öse mit Innen 6-Kant (auch für Ø 10 mm) (2)

Art.-Nr.	Farbe	Material	Innenprofil	Querbohrung
418E230	☐ RAL 9016	Kunststoff	○ 10 mm	4 mm
418E231	☐ RAL 9005	Kunststoff	○ 10 mm	4 mm
418E232	☐ RAL 7035	Kunststoff	○ 10 mm	4 mm

## Runde Kunststoff-Öse mit Bohrung Ø 12 mm (3)

Art.-Nr.	Farbe	Material	Innenprofil	Querbohrung
418E110	☐ RAL 9016	Kunststoff	Ø 12 mm	4,1 mm
418E111	☐ RAL 9005	Kunststoff	Ø 12 mm	4,1 mm
418E112	☐ RAL 7035	Kunststoff	Ø 12 mm	4,1 mm

## Runde Kunststoff-Öse mit Innen-6-Kant (auch für Ø 10 mm) (3)

Art.-Nr.	Farbe	Material	Innenprofil	Querbohrung
418E130	☐ RAL 9016	Kunststoff	○ 10 mm	4,1 mm
418E131	☐ RAL 9005	Kunststoff	○ 10 mm	4,1 mm
418E132	☐ RAL 7035	Kunststoff	○ 10 mm	4,1 mm

## Runde Kunststoff-Öse mit Innen-6-kant 7 mm (3)

Art.-Nr.	Farbe	Material	Innenprofil	Querbohrung
418E170	☐ RAL 9016	Kunststoff	○ 7 mm	3 mm
418E171	☐ RAL 9005	Kunststoff	○ 7 mm	3 mm
418E172	☐ RAL 7035	Kunststoff	○ 7 mm	3 mm

## Runde Kunststoff-Öse für Neigungsverstellgetriebe (3)

Art.-Nr.	Farbe	Material	Innenprofil	Querbohrung
418E140	☐ RAL 9016	Kunststoff	○ 10 mm	3 mm
418E141	☐ RAL 9005	Kunststoff	○ 10 mm	3 mm
418E142	☐ RAL 7035	Kunststoff	○ 10 mm	3 mm

## 418E18. | Sicherungsring für Kunststoff-Ösen



### Merkmale

- Zur Sicherung der Kunststofföse durch einfaches Drehen (in Verbindung mit Sicherungsstift 418E120)

Art.-Nr.	Farbe
418E180	<input type="checkbox"/> RAL 9016
418E181	<input checked="" type="checkbox"/> RAL 9005
418E182	<input type="checkbox"/> RAL 7035

## 418E120 | Mitnehmerstift für Kunststoff-Ösen



### Merkmale

- Zur Sicherung der Kunststofföse in der Antriebswelle (nur in Verbindung mit Sicherungsring 418E18. einsetzbar)

Art.-Nr.	Material	Außen-Ø	Länge	Oberfläche
418E120	Nirosta	4 mm	22 mm	<input checked="" type="checkbox"/> blank

## 506N418-1 | Spiralspannstift



### Merkmale

- Zur Sicherung der Rohrverbindung

Art.-Nr.	Material	Außen-Ø	Länge	Oberfläche
506N418-1	Stahl	4 mm	18 mm	<input type="checkbox"/> verzinkt

---

**Gerhard Geiger GmbH & Co. KG**  
Schleifmühle 6 | D-74321 Bietigheim-Bissingen  
T +49 (0) 7142 9380 | F +49 (0) 7142 938 230  
info@geiger.de | www.geiger.de

**GEIGER**  
**ANTRIEBSTECHNIK**