

GEIGER

ANTRIEBSTECHNIK

Motore tubolare:

GEIGER SOLIDline

Sistema di comando motore:

GEIGER VariousWireless (GU45..F01)

per persiane avvolgibile, tende a rullo e tende da sole a bracci

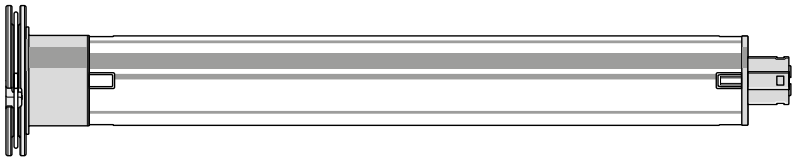

IT

Istruzioni originali di installazione
e funzionamento

IT

Indice

1. Informazioni generali	2
2. Garanzia	2
3. Campo di applicazione	3
4. Istruzioni di sicurezza	3
5. Istruzioni di sicurezza per l'installazione	4
6. Istruzioni di installazione.....	5
7. Informazioni per l'elettricista	6
8. Messa in servizio.....	6
9. Inizializzazione del trasmettitore	7
10. Registrazione dei punti di fine corsa / Posizione intermedie.....	8
11. Registrazione dei punti di fine corsa	9
12. Programmazione della posizione intermedia	13
13. Comando raggruppato.....	13
14. Disattivazione della funzione corto raggio	14
15. Regolazione dei fine corsa su Tende da Sole con bracci snodati.....	15
16. Trasmettitori.....	17
17. A partire dalle posizioni di fine corsa.....	17
18. Riconoscimento di ostacolo	18
19. Correzione della posizione di fine corsa.....	18
20. Dati tecnici	18
21. Cosa fare se... ..	19
22. Manutenzione	19
23. Avvertenze sullo smaltimento.....	19
24. Dichiarazione di conformità	20

1. Informazioni generali

Gentile Cliente,

acquistando questo motore, Lei ha scelto un prodotto di qualità della GEIGER. La ringraziamo molto per la Sua decisione e per la fiducia accordataci.

Prima di mettere in funzione questo dispositivo, La preghiamo di leggere ed osservare le seguenti istruzioni di sicurezza, allo scopo di prevenire pericoli ed evitare danni a persone o cose.

Queste istruzioni di installazione e funzionamento contengono importanti informazioni per l'installatore, l'elettricista e l'utente. Si prega di trasmettere queste istruzioni se si trasferisce il prodotto. Queste istruzioni devono essere conservate dall'utente.

2. Garanzia

In caso di installazione scorretta e contraria alle istruzioni qui presenti e/o modifiche costruttive, la garanzia legale e contrattuale per danni a cose e di affidabilità del prodotto decade.

3. Campo di applicazione

I motori tubolari della serie SOLIDline (GU45..F01) con finecorsa elettronico sono previsti esclusivamente per il funzionamento di persiane avvolgibile, tende a rullo e tende da sole a bracci.

I motori non possono essere utilizzati per il funzionamento di griglie avvolgibili, porte di garage, mobili e strumenti di sollevamento.

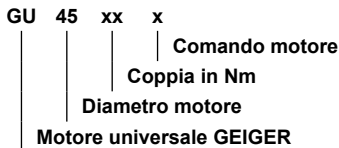

4. Istruzioni di sicurezza



ATTENZIONE: importanti istruzioni di sicurezza. Per la sicurezza personale, è importante seguire queste istruzioni. Si prega di conservare queste istruzioni per riferimenti futuri.

- ▶ Non permettere ai bambini di giocare con i comandi fissi. Tenere i telecomandi lontano dalla portata dei bambini.
- ▶ L'installazione deve essere controllata periodicamente per accertare l'assenza di equilibrio precario, segni di usura o cavi e molle danneggiati.
- ▶ Osservare attentamente il sistema di protezione solare in movimento e tenere le persone lontano finché non si è completamente chiuso.
- ▶ Quando si utilizza lo sblocco manuale con il sistema di protezione solare aperto, si prega di essere prudenti in quanto può cadere giù velocemente se le molle o i nastri si staccano o sono rotti.
- ▶ Non utilizzare il dispositivo se in prossimità si stanno effettuando operazioni quali, ad esempio, la pulizia della finestra.
- ▶ Scollegare dalla rete elettrica il dispositivo comandato automaticamente se in prossimità si stanno effettuando operazioni quali, ad esempio, la pulizia della finestra.
- ▶ Durante il funzionamento osservare la zona di pericolo.
- ▶ Non utilizzare l'installazione se nella zona di pericolo ci sono persone od oggetti.
- ▶ Spegnerne immediatamente le installazioni danneggiate fino alla loro riparazione.
- ▶ Spegnerne l'unità durante le operazioni di manutenzione e pulizia.
- ▶ Punti di schiacciamento e di taglio devono essere evitati e messi in sicurezza.
- ▶ Questo dispositivo può essere utilizzato da bambini dagli 8 anni in su e da persone le cui capacità fisiche, sensoriali o mentali siano ridotte, o che non hanno esperienza o competenza solamente se questi operano sotto supervisione o sono stati istruiti sull'uso del dispositivo e se comprendono i possibili pericoli derivanti. I bambini non sono autorizzati a giocare con il dispositivo. La pulizia e la manutenzione non devono essere eseguite da bambini.
- ▶ Il livello di pressione sonora stimato è inferiore a 70 dB (A).
- ▶ Scollegare il dispositivo dalla rete elettrica per la manutenzione e la sostituzione delle parti. Se il motore viene scollegato tramite una spina, l'utente deve essere in grado di controllare - da qualsiasi luogo a cui ha accesso - che la spina sia staccata. Se questo non è possibile - a causa della struttura o dell'installazione - lo scollegamento dalla rete elettrica deve essere assicurato tramite blocco nella posizione di scollegamento (ad esempio, un isolatore).
- ▶ Il motore tubolare può diventare molto caldo durante l'uso prolungato. Quando si lavora sull'unità, non toccare il motore prima che si sia raffreddato.

5. Istruzioni di sicurezza per l'installazione



ATTENZIONE: importanti istruzioni di sicurezza. Seguire tutte le istruzioni di installazione, in quanto un'installazione scorretta può causare lesioni gravi.

- ▶ Durante il montaggio del motore senza alcuna protezione meccanica delle parti mobili e del tubo che possono surriscaldarsi, il motore deve essere installato ad un'altezza di almeno 2,5 m dal suolo o da un altro livello che consenta l'accesso al dispositivo.
- ▶ Prima di cominciare l'installazione del motore, si devono rimuovere tutti i cavi non necessari e si deve mettere da parte tutta l'attrezzatura non necessaria al collegamento alla rete elettrica.
- ▶ L'elemento di azionamento del rilascio manuale deve essere montato ad un'altezza inferiore a 1,8 m.
- ▶ Se il motore è comandato da un interruttore o un pulsante, questo deve essere montato entro il raggio visuale del motore. L'interruttore o il pulsante non deve essere posizionato in prossimità di parti in movimento. L'altezza di installazione deve essere di almeno 1,5 m dal pavimento.
- ▶ I dispositivi di comando fissi devono essere installati in modo da risultare facilmente visibili.
- ▶ In caso di dispositivi che si estendono orizzontalmente, si deve rispettare una distanza orizzontale di almeno 0,4 m tra la parte completamente estesa e qualsiasi altro elemento fisso.
- ▶ La velocità nominale e la coppia nominale del motore devono essere compatibili con il dispositivo.
- ▶ Gli accessori di montaggio utilizzati devono essere compatibili con la coppia nominale selezionata.
- ▶ Per l'installazione del motore, sono necessarie una buona conoscenza tecnica e buone capacità meccaniche. Un'installazione scorretta può causare lesioni gravi. Il lavoro elettrico deve essere eseguito da un elettricista qualificato in conformità con le norme locali vigenti.
- ▶ Utilizzare solo cavi di collegamento adatti alle condizioni ambientali e che soddisfano i requisiti di costruzione (vedere il catalogo accessori).
- ▶ Se il dispositivo non è dotato di un cavo di collegamento e di una spina, o di altri mezzi per scollegarlo dalla rete elettrica con un'apertura di contatto su ogni polo secondo le condizioni della categoria di sovratensione III per lo scollegamento completo, deve essere incorporato un dispositivo di scollegamento di questo tipo nell'installazione elettrica fissa secondo le regole di cablaggio.
- ▶ Non montare i cavi di collegamento in prossimità di superfici calde.
- ▶ Una spina per lo scollegamento del motore dalla rete elettrica deve essere accessibile dopo l'installazione.
- ▶ Cavi di collegamento danneggiati devono essere sostituiti da cavi di collegamento GEIGER dello stesso tipo.
- ▶ Il dispositivo deve essere montato come descritto nelle istruzioni di installazione. I fissaggi non devono essere effettuati con adesivi, in quanto sono considerati inaffidabili.

6. Istruzioni di installazione



Prima del fissaggio, è necessario controllare la resistenza della superficie in muratura.



Prima di iniziare l'installazione, controllare il motore per assicurarsi che non vi siano danni visibili come crepe o cavi scoperti.



Attenzione: se risulta necessario avvitare / rivettare il rullo avvolgitore all'adattatore, la misura di dove fare il foro deve essere presa dall'estremità del rullo al centro dell'adattatore e segnata sul rullo.

Quando si inserisce nel rullo, il motore tubolare non deve subire colpi e non deve essere lasciato cadere dentro al rullo.

Durante la foratura del rullo avvolgitore, non forare mai nella parte in cui si trova il motore tubolare!

Montaggio negli avvolgibili:

Das Motorlager auf den vorhandenen Stehbolzen oder im Fissare il supporto motore sul tirante disponibile o sul fianco.

Con un adapter e calotta adeguato infilare nell'albero il motore a battuta dell'adapter nell'albero.

Sul lato opposto infilare la capsula a rullo.

Infilare l'albero con il motore sul supporto.

Sul lato opposto estrarre la capsula a rullo finché il perno non si inserisce nel cuscinetto a sfere.

Avvitare la capsula a rullo con l'albero.

Avvitare l'albero con il trascinatori.

Fissare la protezione avvolgibile sull'albero.

In alternativa: utilizzare lamiere di fissaggio per elementi facciata. Infilare il motore. Il supporto viene agganciato a scatto. Per allentare girare l'anello elastico.

Installazione negli tende e screens:

Inserire il motore con un adattatore e calotta idoneo nel rullo fino al completo inserimento.

Fissare il supporto motore al supporto della tenda. Fissare il motore, insieme con il rullo, al supporto motore. Quindi bloccarli insieme.

A seconda della testa motore selezionata, possono essere utilizzati diversi sistemi di fissaggio:

- Posizionare il motore con il perno quadro nel supporto a stella e bloccare con la copiglia.
- Posizionare il motore nel supporto motore esistente e bloccare.
- Posizionare il motore su un supporto motore compatibile col sistema a clip e bloccare con la molla.



Il motore GEIGER SOLIDline è adatto per rulli avvolgitori con diametro a partire da 50 mm!

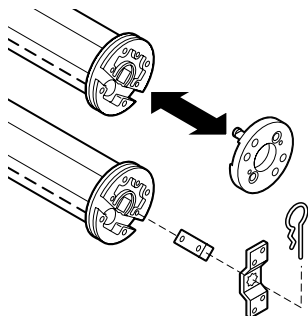
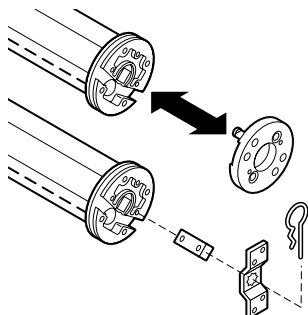
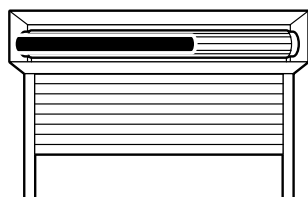
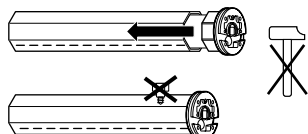

7. Informazioni per l'elettricista



Attenzione: importanti istruzioni per l'installazione. Si prega di seguire le istruzioni, poiché un'errata installazione può causare la distruzione del motore e dei pulsanti di regolazione del dispositivo.

Le operazioni con i morsetti di servizio possono essere realizzate solo da un elettricista qualificato.

I motori con fine corsa elettronici possono essere collegati in parallelo. In questo caso non si deve superare il carico massimo dell'unità di commutazione.

Quando si cambia la direzione di marcia, la commutazione deve essere effettuata tramite una posizione di OFF.

Quando si cambia la direzione di marcia, il tempo di commutazione deve essere di almeno 0,5 s.

Con una rete trifase, si prega di utilizzare lo stesso conduttore esterno per comandare le direzioni SU e GIÙ.

I cavi in PVC non sono adatti per installazioni all'aperto o esposte a prolungati elevati livelli di radiazioni UV. Questi cavi non devono essere utilizzati se sono suscettibili di toccare parti metalliche che possono riscaldarsi fino a temperature superiori ai 70°C.

I cavi di collegamento con connettori a spina della ditta Hirschmann sono testati e approvati con attacchi della ditta Hirschmann.

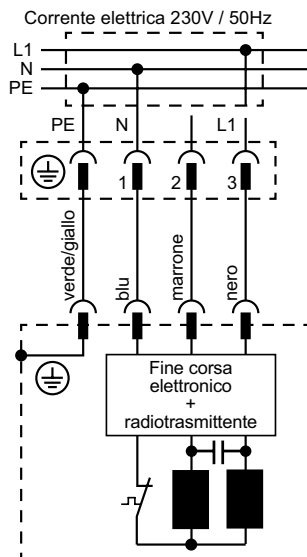

8. Messa in servizio

Definizione di „corto raggio“:

Distanza tra il trasmettitore e il comando motore:
max. 15 cm

oppure

tenere il trasmettitore direttamente sul cavo di collegamento del motore. Il cavo di collegamento del motore funge così da „antenna“ fino ad una distanza di 3 metri.

Definizione di „lungo raggio“:

Distanza tra il trasmettitore e il comando motore: min.
1,5 metri

oppure

distanza tra il trasmettitore e il cavo di collegamento del motore: min. 0,5 metri.

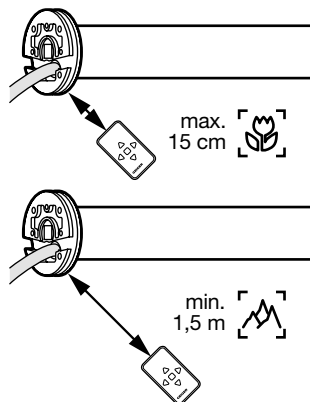

Attivazione del modo di inizializzazione:

Inserire la rete.

Il motore compie un breve movimento di sollevamento e di abbassamento (1 x "click-click").

Dopo ogni interruzione dell'alimentazione di tensione il modo di inizializzazione può essere attivato entro un periodo di 30 min.

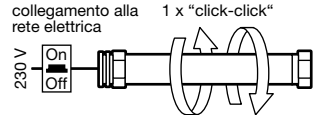

Il modo di inizializzazione è necessario per trasmettere il trasmettitore, ossia per poter registrare nuovamente i punti di fine corsa.

Nel campo vicino premere il tasto di sollevamento o di abbassamento e tenere premuto per circa 3 secondi fino a conferma del motore (1 x "click-click").



Se entro 60 secondi non avviene alcuna operazione il modo di inizializzazione viene disattivato! Il motore ritorna nel modo normale (3 x „click-click“).

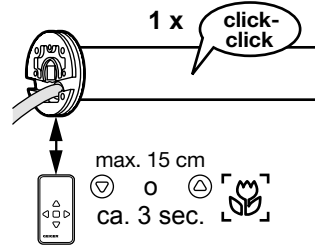

9. Inizializzazione del trasmettitore



La modalità di apprendimento deve essere attivata in primo luogo per programmare / cancellare la programmazione del telecomando.

Nel campo vicino premere il tasto sollevamento o abbassamento per circa 1 secondo. Il motore conferma (1 x "click-click").

Il trasmettitore è inizializzato nel motore!

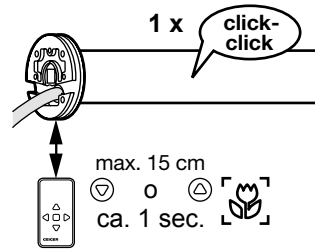

Cancellazione dei trasmettitori inizializzati



Per inizializzare/cancellare il trasmettitore è necessario attivare prima il modo di inizializzazione.

A distanza ravvicinata, premere il tasto SU o GIÙ e tenerlo premuto per circa 5 secondi. Il motore reagisce immediatamente (1 x "clic-clic"). Quindi premere nuovamente il tasto SU o GIÙ e tenerlo premuto per altri 5 secondi fino a quando il motore conferma il trasmettitore con (1 x "clic-clic").

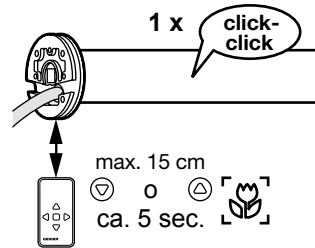

Fare attenzione: possono essere cancellati complessivamente anche tutti i trasmettitori inizializzati, anche i sensori. La cancellazione di un solo trasmettitore non è possibile.

10. Registrazione dei punti di fine corsa / Posizione intermedie

	Sono possibili i seguenti tipi di montaggio:	Persiane avvolgibili:	Tende da Sole:
A	Punto di fine corsa superiore ed inferiore con fermo	Spiaggiale con fermo e con sicurezza antisollevamento	–
B	Punto di fine corsa superiore liberamente regolabile/punto di fine corsa inferiore con fermo	Spiaggiale senza fermo e senza sicurezza antisollevamento	–
C	Punto di fine corsa superiore con fermo/punto di fine corsa inferiore liberamente regolabile	Spiaggiale con fermo ma senza sicurezza di antisollevamento	Se i bracci possono essere utilizzati come fermo
D	Punto di fine corsa superiore ed inferiore liberamente regolabile	Spiaggiale senza fermo e senza sicurezza antisollevamento	Se non possono essere utilizzati fermi



Per registrare i punti di fine corsa attivare prima il modo di inizializzazione (vedi pagina 7)!

Attivazione del modo di registrazione punti di fine corsa:

Nel campo lontano premere e tenere premuto il tasto di sollevamento o di abbassamento, fino a conferma del motore (1 x "click-click").



L'abbinamento dei tasti per sollevamento e/o abbassamento avviene automaticamente in base al tipo di montaggio, durante o dopo la conclusione della programmazione dei punti di fine corsa.

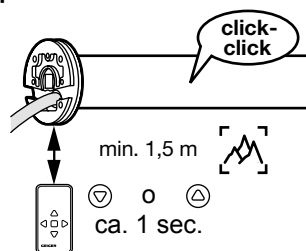

Modifica / Cancellazione dei punti di battuta

La modifica / Cancellazione dei punti di battuta ha luogo riprogrammando i punti di battuta (vedi capitolo „Inizializzazione punti di battuta“).



Per registrare i punti di battuta attivare prima il modo di inizializzazione (vedi pagina 7)!

11. Registrazione dei punti di fine corsa

Variante A: Punto di fine corsa superiore ed inferiore con fermo

Punto di fine corsa superiore:

Nel campo lontano tenere premuto il tasto di sollevamento o di abbassamento finché gli avvolgibili hanno raggiunto il punto di fine corsa superiore e il motore si disinserisce automaticamente.

Il punto di fine corsa superiore è memorizzato.

I tasti di sollevamento e di abbassamento sono abbinati al rispettivo senso di rotazione del motore!

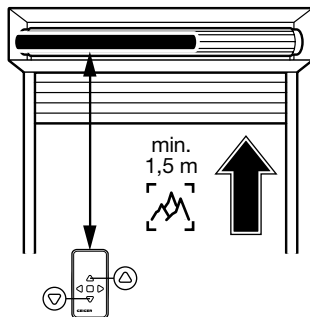

Punto di fine corsa inferiore:

Nel campo lontano premere e tenere premuto il tasto di abbassamento, finché gli avvolgibili in sospensione hanno raggiunto il punto di fine corsa inferiore e il motore si disinserisce automaticamente.

Il motore conferma (1 x "click-click").

Il punto di fine corsa inferiore è adesso memorizzato.



La programmazione si è conclusa e il motore è passato nel modo di funzionamento normale.

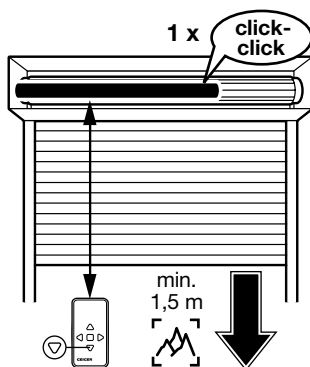

Variante B: Posizione fine corsa superiore liberamente regolabile / fine corsa inferiore con fermo

Punto di fine corsa superiore:

Nel campo lontano premere e tenere premuto Il tasto di sollevamento o di abbassamento, finché l'avvolgibile ha raggiunto la posizione di fine corsa superiore desiderata. Eventuali rettifiche sono possibili con il tasto di sollevamento e/o di abbassamento.

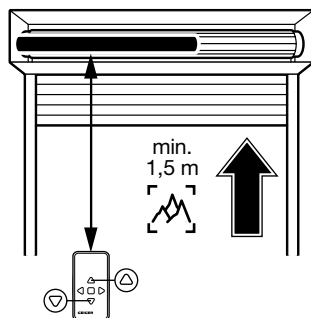

Memorizzare il punto di fine corsa superiore:

Nel campo vicino premere il tasto di sollevamento e di abbassamento per ca. 1 secondo. Il motore conferma (1 x "click-click").

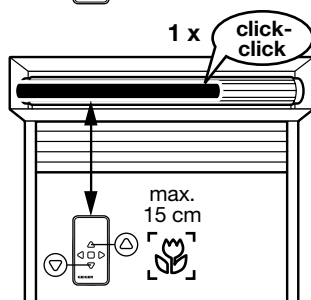

Punto di battuta inferiore:

Nel campo lontano premere e tenere premuto il tasto di sollevamento o abbassamento, finché l'avvolgibile non raggiunge il punto di battuta inferiore e dopo un breve movimento ascensionale il motore si disinserisce automaticamente.

Il motore conferma (1 x "click-click").

Il punto di battuta inferiore adesso è memorizzato.

I tasti di sollevamento e di abbassamento sono abbinati al rispettivo senso di rotazione del motore!

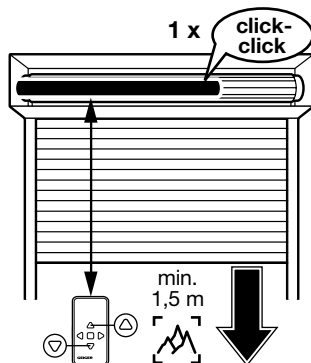

La programmazione si è conclusa e il motore è passato nel modo di funzionamento normale.

Variante C: Punto fine corsa superiore con fermo / punto fine corsa inferiore liberamente regolabile

Punto di fine corsa superiore:

Nel campo lontano premere e tenere premuto Il tasto di sollevamento o di abbassamento, finché l'avvolgibile ha raggiunto la posizione di fine corsa superiore desiderata ed il motore si disinserisce automaticamente.

Il punto di fine corsa superiore adesso è memorizzato!

I tasti di sollevamento e di abbassamento sono abbinati al rispettivo senso di rotazione del motore!

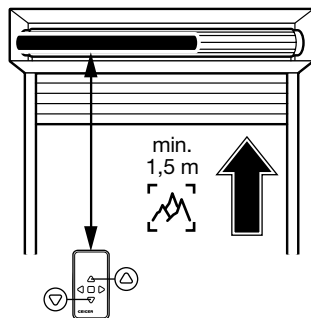

Punto di fine corsa inferiore:

Nel campo lontano premere e tenere premuto il tasto di abbassamento, finché l'avvolgibile raggiunge il punto di fine corsa inferiore desiderato. Eventuali rettifiche sono possibili con il tasto di sollevamento e/o di abbassamento.

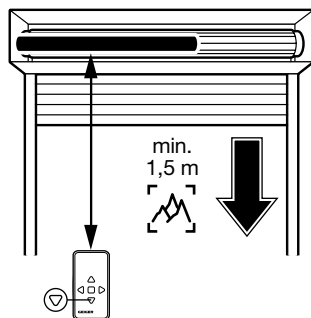

Memorizzare il punto di battuta inferiore:

Nel campo vicino premere il tasto di sollevamento o di abbassamento per ca. 1 secondo. Il motore conferma (1 x „click-click“).



La programmazione si è conclusa e il motore é passato nel modo di funzionamento normale.

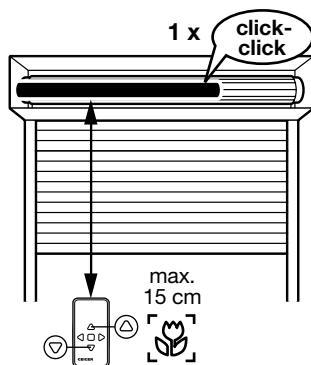

Variante D: Punto fine corsa superiore ed inferiore liberamente regolabile

Punto di fine corsa superiore:

Nel campo lontano premere e tenere premuto il tasto di sollevamento o di abbassamento, finché l'avvolgibile raggiunge il punto di fine corsa superiore desiderato. Eventuali rettifiche sono possibili con il tasto di sollevamento e/o di abbassamento.

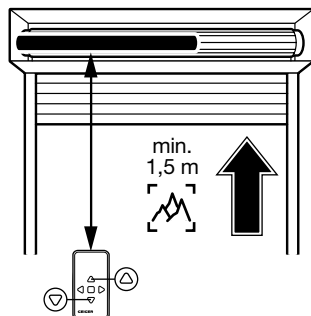

Memorizzare il punto di fine corsa superiore:

Nel campo vicino premere il tasto di sollevamento o di abbassamento per ca. 1 secondo. Il motore conferma (1 x "click-click").

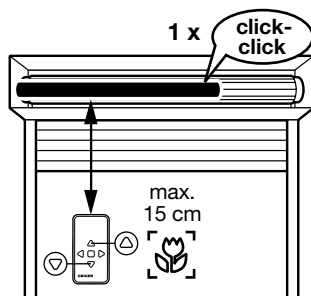

Punto di fine corsa inferiore:

Nel campo lontano premere e tenere premuto il tasto di sollevamento o di abbassamento, finché l'avvolgibile raggiunge il punto di fine corsa inferiore desiderato. Eventuali rettifiche sono possibili con il tasto di sollevamento e/o di abbassamento.

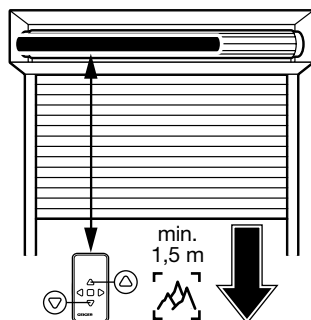

Memorizzare il punto di fine corsa inferiore:

Nel campo vicino premere il tasto di sollevamento o di abbassamento per ca. 1 secondo. Il motore conferma (1 x "click-click"). I tasti di sollevamento e di abbassamento sono abbinati al rispettivo senso di rotazione del motore!

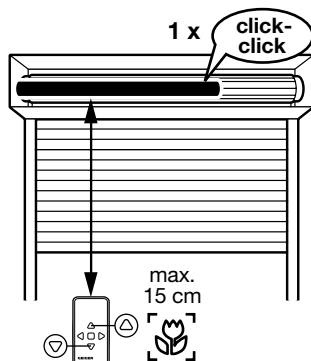

12. Programmazione della posizione intermedia

Azionare la tenda da qualsiasi posizione fino alla posizione di fine corsa desiderata, fermare con il tasto stop o con il tasto della direzione opposta e tenerlo premuto per circa 3 secondi fino a quando il motore risponde (1 x „click-click“). Quindi rilasciare il tasto.

La posizione intermedia ora è memorizzata.

Modifica della posizione intermedia

Vedere „Programmazione della posizione intermedia“ e selezionare una nuova posizione intermedia.

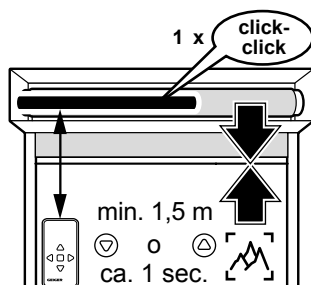

Cancellazione della posizione intermedia

Fermare la tenda da un movimento SU o GIÙ e tenere il tasto premuto per circa 5 secondi. Il motore risponde con 1 x „click-click“ dopo 3 secondi, fino a quando il motore conferma la cancellazione (3 x „click-click“).

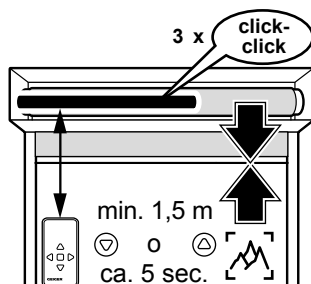

13. Comando raggruppato

(Vedere anche il paragrafo „Programmazione / cancellazione della programmazione del telecomando“)

1. Azionare insieme la tenda A e la tenda B con un telecomando a un canale.

Tende A + B

1. Premere il tasto per 3 secondi a corto raggio per attivare la modalità di apprendimento della tenda A.
2. Premere il tasto per 1 secondo a corto raggio per programmare il trasmettitore della tenda A.
3. Premere il tasto per 3 secondi a corto raggio per attivare la modalità di apprendimento della tenda B.
4. Premere il tasto per 1 secondo a corto raggio per programmare il trasmettitore della tenda B.

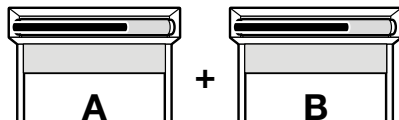
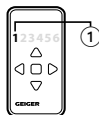

Stessa operazione per tre o più tende.

IT

2. Comando individuale o raggruppato della tenda A + tenda B con un trasmettitore a 6 canali.

Tenda A

1. Premere il tasto per 3 secondi a corto raggio per attivare la modalità di apprendimento della tenda A.
2. Premere il tasto per 1 secondo a corto raggio per programmare il trasmettitore della tenda A.

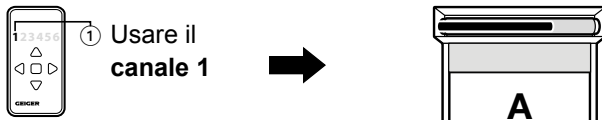

Tenda B

1. Premere il tasto per 3 secondi a corto raggio per attivare la modalità di apprendimento della tenda B.
2. Premere il tasto per 1 secondo a corto raggio per programmare il trasmettitore della tenda B.

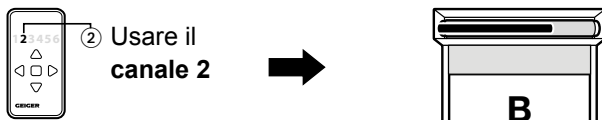

Tende A + B

1. Premere il tasto per 3 secondi a corto raggio per attivare la modalità di apprendimento della tenda A.
2. Premere il tasto per 1 secondo a corto raggio per programmare il trasmettitore della tenda A.
3. Premere il tasto per 3 secondi a corto raggio per attivare la modalità di apprendimento della tenda B.
4. Premere il tasto per 1 secondo a corto raggio per programmare il trasmettitore della tenda B.

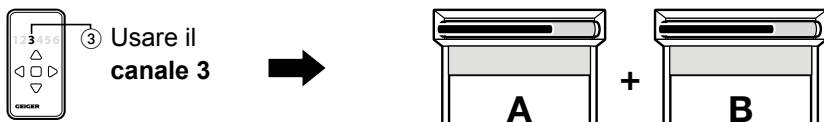

14. Disattivazione della funzione corto raggio

Se due motori sono installati in modo tale che entrambi si attivano a corto raggio, vi è la possibilità di disattivare la funzione corto raggio in uno dei due motori.



Il prerequisito è che i motori devono essere assegnati a diverse coppie di tasti.

Per disattivare la funzione corto raggio, azionare la tenda selezionata fino alla posizione di fine corsa superiore, premere il tasto SU e tenerlo premuto per circa 5 secondi fino a quando il motore conferma (2 x „click-click“). Il motore deve essere brevemente scollegato dalla rete elettrica per attivare la funzione corto raggio.

15. Regolazione dei fine corsa su Tende da Sole con bracci snodati

Variante C: Punto fine corsa superiore con fermo / punto fine corsa inferiore liberamente regolabile

Punto di fine corsa superiore:

Nel campo lontano premere e tenere premuto Il tasto di sollevamento o di abbassamento, finché l'avvolgibile ha raggiunto la posizione di fine corsa superiore desiderata ed il motore si disinserisce automaticamente.

Il punto di fine corsa superiore adesso è memorizzato!

I tasti di sollevamento e di abbassamento sono abbinati al rispettivo senso di rotazione del motore!

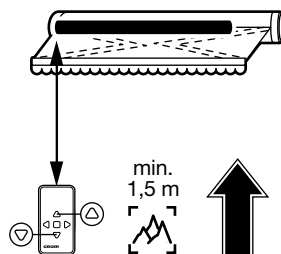

Punto di fine corsa inferiore:

Nel campo lontano premere e tenere premuto il tasto di abbassamento o sollevamento, finché l'avvolgibile raggiunge il punto di fine corsa inferiore desiderato.

Eventuali rettifiche sono possibili con il tasto di sollevamento e/o di abbassamento.

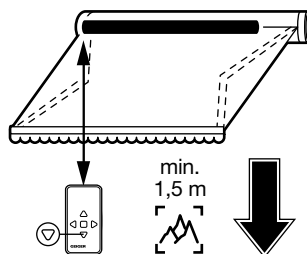

Memorizzare il punto di battuta inferiore:

Nel campo vicino premere il tasto di sollevamento o di abbassamento per ca. 1 secondo. Il motore conferma (1 x „click-click“).



La programmazione si è conclusa e il motore é passato nel modo di funzionamento normale.

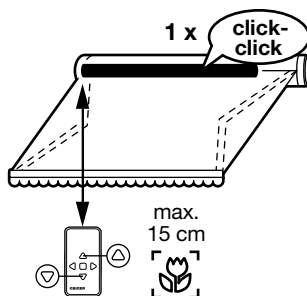

Variante D: Punto fine corsa superiore ed inferiore liberamente regolabile

Punto di fine corsa superiore:

Nel campo lontano premere e tenere premuto il tasto di sollevamento o di abbassamento, finché l'avvolgibile raggiunge il punto di fine corsa superiore desiderato. Eventuali rettifiche sono possibili con il tasto di sollevamento e/o di abbassamento.

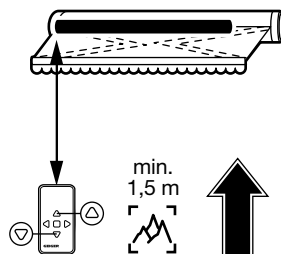

Memorizzare il punto di fine corsa superiore:

Nel campo vicino premere il tasto di sollevamento o di abbassamento per ca. 1 secondo Il motore conferma (1 x "click-click").

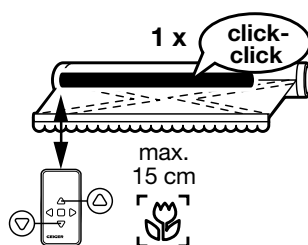

Punto di fine corsa inferiore:

Nel campo lontano premere e tenere premuto il tasto di sollevamento o di abbassamento, finché l'avvolgibile raggiunge il punto di fine corsa inferiore desiderato. Eventuali rettifiche sono possibili con il tasto di sollevamento e/o di abbassamento.

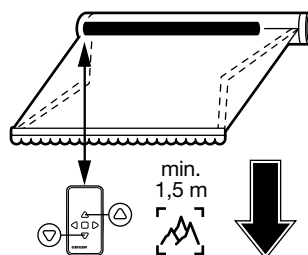

Memorizzare il punto di battuta inferiore:

Nel campo vicino premere il tasto di sollevamento o di abbassamento per ca. 1 secondo. Il motore conferma (1 x "click-click").

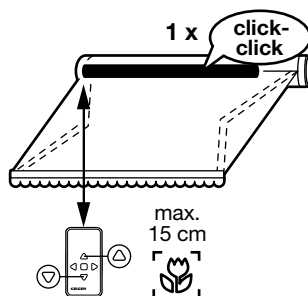

La programmazione si è conclusa e il motore è passato nel modo di funzionamento normale.

16. Trasmettitori

È possibile programmare fino a un massimo di tre diversi trasmettitori. Il motore può quindi essere una parte di tre gruppi indipendenti. Inoltre, è possibile programmare due sensori.

In caso di tre trasmettitori già presenti, se si tenta di programmare un quarto, il terzo trasmettitore verrà cancellato e quello nuovo lo sostituirà.

In caso di due sensori già presenti, se si tenta di programmare un terzo, il secondo sensore verrà cancellato e quello nuovo lo sostituirà.

Esempio:

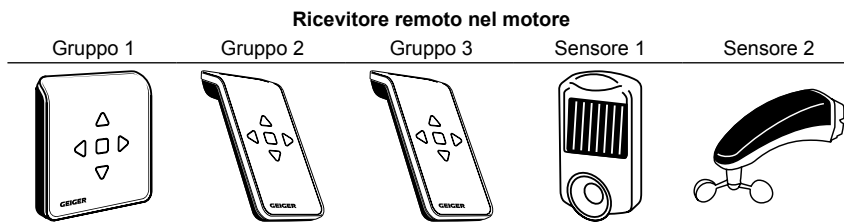

Programmazione da corto raggio / lungo raggio

Nel ricevitore remoto del motore è integrato un rilevatore di prossimità, che riconosce se un comando remoto viene effettuato da una grande distanza = lungo raggio (almeno 1,5 metri dal comando motore e 0,5 metri dal cavo del motore) o nelle vicinanze dell'antenna = corto raggio (massimo 15 cm di distanza e direttamente sul cavo di collegamento del motore).



Attenzione: in caso di ricevitori remoti o cavi di collegamento del motore uno vicino all'altro, i codici potrebbero involontariamente essere trasferiti ad altri ricevitori remoti.

Raccomandazione:

I motori azionati tramite una diversa coppia di tasti o tramite un diverso trasmettitore, dovrebbero essere scollegati dall'alimentazione durante il funzionamento iniziale.

Con i trasmettitori a mano e da parete della serie LC, le prime 6 cifre sono configurabili. Gli interruttori DIP n° 7, 8 e 9 non hanno funzioni.

17. A partire dalle posizioni di fine corsa

Nessuna posizione intermedia è stata programmata

A partire dalle posizioni di fine corsa, è sufficiente una breve pressione del tasto nella corrispondente direzione di movimento.

Per arrestare il movimento, è sufficiente una breve pressione del tasto della direzione opposta, o „stop“. Se nel sistema di protezione solare è integrato un sensore sole-vento, le posizioni di fine corsa vengono raggiunte in modo automatico (sole-on).

Una posizione intermedia è stata programmata

A partire dalle posizioni di fine corsa, il tasto corrispondente alla corretta direzione di movimento deve essere premuto per **almeno 1,5 secondi**.

Con una breve pressione del tasto di **meno di 1,5 secondi**, viene raggiunta la **posizione intermedia**.

Per arrestare il movimento, è sufficiente una breve pressione del tasto nella direzione opposta.

Se nel sistema di protezione solare è integrato un sensore sole-vento, la posizione di fine corsa intermedia viene raggiunta in modo automatico (sole-on).

IT

18. Riconoscimento di ostacolo

Dopo aver insegnato al motore una posizione definitiva (variante A o C), in futuro il motore si fermerà prima di raggiungere la posizione definitiva – per evitare un carico meccanico della tende. Un controllo o una eventuale rettificata, verrà fatto ogni 5, 20 e poi ogni 50 cicli. Con ogni percorso di seguito senza interruzione da posizione finale a posizione finale sarà regolata la coppia del motore. Così eventuali cambiamenti lenti del dispositivo causati dal invecchiamento, sporcizia, freddezza o calore saranno presi in considerazione.

Questo processo sarà effettuato indipendentemente di entrambi direzioni. Se un processo (sù) sarà bloccato a causa di un ostacolo, il motore disinserisce automaticamente. Dopo verrà provato più volte di proseguire il processo in direzione del ostacolo.

Conseguentemente la direzione verso l'ostacolo sarà bloccata. Per sbloccare bisogna di attivare la direzione opposta per un pò di tempo. Vouldire: per sbloccare la posizione in direzione del ostacolo bisogna di disattivare il riconoscimento del ostacolo.

19. Correzione della posizione di fine corsa

In futuro il motore si fermerà prima della battuta superiore, per evitare un carico meccanico del avvolgibile.

Un controllo/eventuale rettificata delle posizioni finali sarà effettuato dopo 5, 20 e poi ogni 50 cicli.

Se l'avvolgibile sarà allungato a causa di calore, la lunghezza sarà corretta con il prossima controllo delle posizioni finali.

Se si dovrebbe cambiare il modo dell'avvolgimento e battere contro il fermo, questo sarà corretto immediatamente. Inoltre il contatore delle posizioni finali verrà resettato.

20. Dati tecnici

Dati tecnici del motore tubolare SOLIDline-SOC (GU45..)					
	GU4510	GU4520	GU4530	GU4540	GU4550
Tensione	230 V~/50 Hz				
Corrente	0,47 A	0,63 A	0,8 A	1,0 A	1,0 A
Cos Phi (cosφ)	>0,95				
Corrente di spunto (fattore)	x 1,2				
Potenza	105 W	140 W	180 W	220 W	220 W
Coppia	10 Nm	20 Nm	30 Nm	40 Nm	50 Nm
Velocità	16 rpm	16 rpm	16 rpm	16 rpm	12 rpm
Grado di protezione	IP 44				
Lunghezza totale¹⁾	519,5 mm	549,5 mm	569,5 mm	589,5 mm	589,5 mm
Modalità di funzionamento	S2 4 min	S2 5 min	S2 4 min	S2 4 min	S2 4 min
Livello di pressione sonora²⁾	39 dB(A)	41 dB(A)	41 dB(A)	43 dB(A)	-
Diametro	45 mm				
Peso	ca. 1,90 kg	ca. 2,20 kg	ca. 2,40 kg	ca. 2,70 kg	ca. 2,70 kg
Umidità ambientale	luogo secco e senza condensa				
Temperatura ambiente	T = -15°C .. +70°C				

¹⁾ SOLIDline-COM + 0,5 mm

²⁾ I dati relativi al livello medio di pressione sonora sono da intendersi solamente come guida. I valori sono stati determinati dalla GEIGER ad una distanza di 1 m, con un motore a velocità ideale e mediati su 10 secondi. Non c'è riferimento a nessun test standard specifico.

Soggetto a modifiche tecniche

21. Cosa fare se...

Problema	Soluzione
Il motore non funziona.	<ul style="list-style-type: none">• Spina non inserita. Controllare il collegamento alla rete elettrica.• Controllare l'eventuale presenza di danni sul cavo di collegamento.• Controllare l'impianto elettrico ed eventualmente farlo controllare da un elettricista.
Invece della direzione verso l'alto, il motore fa scorrere la tenda verso il basso.	<ul style="list-style-type: none">• Non è stato rispettato l'ordine delle posizioni di fine corsa. Impostare nuovamente i fine corsa.
Il trasmettitore non funziona.	<ul style="list-style-type: none">• Controllare la batteria.• Si è innescato il sensore di vento. Provare di nuovo allo scadere del tempo di interruzione del sensore di vento.• Cancellazione involontaria del trasmettitore. Effettuare di nuovo la programmazione.
Dopo aver funzionato molte volte, il motore si ferma e non risponde più ai comandi.	<ul style="list-style-type: none">• Il motore si è surriscaldato e si è spento. Riprovare dopo un tempo di raffreddamento di circa 15 min.
Il motore non funziona più automaticamente.	<ul style="list-style-type: none">• Il meccanismo di comando automatico di sole è stato spento.• Si è innescato il sensore di vento. Provare di nuovo allo scadere del tempo di interruzione del sensore di vento.• Cancellazione involontaria del telecomando. Effettuare di nuovo la programmazione.
Il motore non reagisce ai comandi effettuati a corto raggio.	<ul style="list-style-type: none">• Avvicinarsi il più possibile alla testa motore o al cavo di collegamento.• Sostituire le batterie nel trasmettitore.• Il corto raggio è disattivato. Per attivare il corto raggio, scollegare il motore dall'alimentazione per circa 3 secondi• Il tempo della modalità di apprendimento (30 minuti) è stato superato. Provare di nuovo allo scadere del tempo di interruzione del sensore di vento.

22. Manutenzione

Il motore non ha bisogno di manutenzione.

23. Avvertenze sullo smaltimento

Riciclaggio dei materiali di imballaggio

I materiali di imballaggio possono essere riciclati. Si raccomanda di smaltirli correttamente allo scopo di proteggere l'ambiente. È possibile contattare il Comune di appartenenza per ricevere ulteriori informazioni sui servizi offerti in merito.

Smaltimento di apparecchi elettrici ed elettronici

I dispositivi elettrici o elettronici e le batterie non possono essere smaltiti insieme ai normali rifiuti domestici. Per ulteriori informazioni sul corretto smaltimento e riciclaggio, informarsi sulle norme locali vigenti.

24. Dichiarazione di conformità

GEIGER
ANTRIEBSTECHNIK

Dichiarazione di conformità UE

Gerhard Geiger GmbH & Co. KG
Antriebstechnik
Schleifmühle 6
D-74321 Bietigheim-Bissingen

Denominazione prodotto:

Motori per veneziane, persiane avvolgibili e tende da sole

Denominazione tipo:

GJ56., GR45., GU45., GSI56., GB35., GB45., GB59..

Direttiva applicate:

2006/42/EG
2014/53/EU
2011/65/EU+(EU)2015/863+(EU)2017/2102
(EU)2023/826

Norme applicate:

EN 60335-1:2012
EN 60335-1:2012/AC:2014
EN 60335-1:2012/A11:2014
EN 60335-1:2012/A13:2017
EN 60335-1:2012/A1:2019
EN 60335-1:2012/A14:2019
EN 60335-1:2012/A2:2019
EN 60335-1:2012/A15:2021
EN 60335-1:2012/A16:2023

EN 60335-2-97:2006+A11:2008+A2:2010+A12:2015
EN 62233:2008+Ber.1:2008+Cor.:2008

EN IEC 55014-1:2021
EN IEC 55014-2:2021
EN IEC 61000-3-2:2019+EN IEC 61000-3-2:2019/A1:2021
EN 61000-3-3:2013+EN 61000-3-3:2013/A1:2019+EN 61000-3-3:2013/A2:2022

ETSI EN 301 489-1 V2.2.3 (2019-11)
ETSI EN 301 489-3 V2.1.1(2019-03)
ETSI EN 300 220-2 V3.2.1 (2018-06)

Rappresentante autorizzato per i dati tecnici:

Gerhard Geiger GmbH & Co. KG

Indirizzo:

Schleifmühle 6, D-74321 Bietigheim-Bissingen

Bietigheim-Bissingen, addì 19.05.2025

Roland Kraus (Direttore generale)

100W0519it - 0025

Gerhard Geiger GmbH & Co. KG

Schleifmühle 6 | D-74321 Bietigheim-Bissingen
Phone +49(0)7142 9383 | Fax +49(0)7142 938 230 | info@geiger.de | www.geiger.de
Sitz Bietigheim-Bissingen | Amtsgericht Stuttgart HRA 300591 | USt-IdNr. DE145002146
Komplementär: Geiger Verwaltungs-GmbH | Sitz Bietigheim-Bissingen | Amtsgericht Stuttgart HRB 300481
Geschäftsführer: Roland Kraus, Dr. Bertram Melzig-Thiel | WEEE-Reg.-Nr. DE47902323

IT Per questioni tecniche rivolgersi al numero **+49 (0) 7142 938 333.**

GEIGER
ANTRIEBSTECHNIK

Gerhard Geiger GmbH & Co. KG
Schleifmühle 6 | D-74321 Bietigheim-Bissingen
T +49 (0) 7142 9380 | F +49 (0) 7142 938 230
info@geiger.de | www.geiger.de

