

Moteur tubulaire :

GEIGER-SOLIDline-55

Commande du moteur :

GEIGER-SoftZeroWireless-55 (GU45..F02)

Pour stores de façade, screens et ZIP screens

GEIGER-SoftWireless-55 (GU45..F02)

Pour stores latéraux

FR Manuel d'utilisation

FR

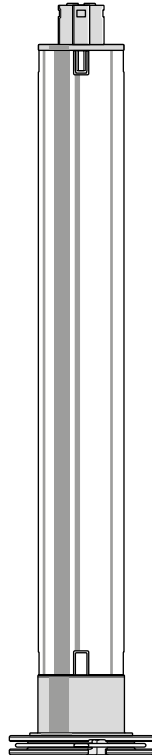

Index des contenus

1. Généralités	4
2. Garantie	4
3. Consignes de sécurité	4
4. Utilisation conforme	5
5. Instructions de montage.....	6
6. Mise en service	6
7. Programmation/Suppression du code radio	7
8. Réglage des positions de fin de course	8
9. Déconnexion de la fonctionnalité de détection de proximité	9
10. Fonctionnement du store latéral	9
11. GEIGER-Powertronic	9
12. Description des fonctions du moteur radio commandé	11
13. Codes radio.....	11
14. Détection d'obstacle	12
15. Correction des positions de fin de course.....	13
16. Caractéristiques techniques	14
17. Indications pour les électriciens qualifiés.....	14
18. Guide de dépannage	15
19. Recyclage.....	16
20. Déclaration de conformité.....	16

FR

Particularités techniques du GEIGER-SoftZeroWireless-55 et GEIGER-SoftWireless-55

Moteur radio pour stores de façade et stores latéraux

- Le moteur GEIGER-SoftZeroWireless-55 permet de piloter les stores de façade, les screens et les ZIP screens
- La commande GEIGER-SoftWireless-55 est conçue exclusivement pour le fonctionnement des stores latéraux.

Sécurité

- Fermeture sécurisée du caisson par déconnexion du couple de rotation

Protection de la toile

- Système GEIGER de minimalisation de la force de fermeture (fonction automatique)
 - GEIGER-Powertronic (fonction manuelle : degré de force motrice)
- ... pour que la toile reste durablement dans un bel état.

Compensation de la longueur

- Les éventuelles modifications de la longueur de la toile sont détectées et compensées

Détection d'obstacles

- Détection active d'obstacles lors de l'extension de l'installation
- Protection de l'installation lors de la rétraction

Contrôle de trajectoire GEIGER

- Le système moderne de commande électronique surveille le couple de rotation de l'installation et fournit au moteur exactement la force nécessaire respectivement au point d'inflexion, lors du réglage et à la fermeture.

FR

1. Généralités

Cher Client,

En achetant un de nos moteurs tubulaires, vous avez choisi un produit de qualité de la maison GEIGER.

Nous vous remercions de votre choix et de la confiance que vous placez en nous.

Avant de mettre en fonction ce mécanisme, lisez avec attention les consignes de sécurité qui suivent. Elles ont pour but de prévenir les risques et d'éviter les dommages corporels et matériels.

Veillez conserver ce manuel d'utilisation

- ▶ **Pour tous types de stores de façade, stores latéraux, screens et ZIP screens**
- ▶ **Les mécanismes sont connectables en parallèle.**
- ▶ **Convient à tous les produits radio commandés GEIGER.**
- ▶ **Identification automatique de l'installation à droite ou à gauche.**

2. Garantie

La garantie légale et contractuelle couvrant les défauts matériels et la responsabilité du fabricant s'éteint en cas d'installation qui n'est pas conforme à ce manuel d'utilisation et /ou tout changement structurel.

3. Consignes de sécurité



ATTENTION: Consignes de sécurité importantes pour l'utilisateur.

Le non-respect de ces consignes peut causer de sérieuses blessures.

- ▶ **À moins d'avoir été supervisées ou d'avoir reçu les instructions d'usage de la personne responsable de leur sécurité, les personnes (y compris des enfants) aux capacités physiques, sensorielles ou mentales réduites, ou manquant d'expérience ou de connaissance, ne doivent pas utiliser cet appareil.**
- ▶ **Les enfants doivent être surveillés afin de s'assurer qu'ils ne jouent pas avec l'appareil.**
- ▶ **Contrôler régulièrement le parfait équilibre, l'absence d'usure et d'endommagements du système de protection solaire.**
- ▶ **Les câbles de branchement endommagés doivent être remplacés par des câbles de branchement GEIGER du même type.**
- ▶ **Pendant l'emploi garder le périmètre de sécurité.**
- ▶ **Ne pas employer le dispositif s'il y a des personnes ou des objets dans le périmètre de sécurité.**
- ▶ **Tout système endommagé doit impérativement être arrêté jusqu'à sa remise en état.**
- ▶ **Si des travaux d'entretien ou de nettoyage doivent être effectués sur l'installation proprement dite, mettre à l'arrêt le système.**
- ▶ **Éliminez ou sécuriser les points d'écrasement et de cisaillement.**
- ▶ **En utilisant le mécanisme de déclenchement manuel quand les systèmes de protection solaire sont ouverts, faire attention puisqu'il peut tomber à toute vitesse si les ressorts sont brisés ou relâchés.**
- ▶ **Ne pas utiliser le dispositif si l'on doit par exemple nettoyer des vitres à proximité.**
- ▶ **En cas d'interventions à proximité du dispositif il faut le déconnecter du réseau d'alimentation.**



ATTENTION : Consignes de sécurité importantes pour l'installateur.

Suivez toutes les instructions de montage, car un montage mal effectué peut être à l'origine de blessures graves.

- ▶ Le raccordement doit être effectué par un électricien qualifié conformément à la réglementation locale en vigueur.
- ▶ Le branchement au réseau du moteur tubulaire doit être accessible après l'installation.
- ▶ En cas de montage du moteur tubulaire sans aucune protection mécanique des éléments mobiles, le moteur tubulaire doit être placé à une hauteur minimum de 2,5 m au-dessus du sol ou de toute autre surface, qui donne l'accès au dispositif.
- ▶ Avant d'installer le moteur tubulaire retirer tous les câbles inutiles et désactiver l'ensemble des dispositifs non nécessaires pour sa commande.
- ▶ Si le moteur tubulaire est commandé à l'aide d'un interrupteur ou d'un bouton-poussoir, ils doivent être placés de manière à être visibles du moteur tubulaire. Ils ne doivent pas être placés près des éléments mobiles et ils doivent être installés au minimum 1,5 m au-dessus du plancher. Si l'appareil est équipé sans prise de raccordement (STAS3K) dans le câble de raccordement, ou d'autres dispositifs pour le connecter au réseau par des contacts d'au moins 3 mm sur chaque pôle, un système de séparation doit être incorporé dans l'installation électrique existante conformément aux dispositions de câblage.
- ▶ Les dispositifs fixes de commande doivent être placés bien visiblement.
- ▶ Il faut faire attention au juste dimensionnement du dispositif.

Nous recommandons la procédure suivante:

1. Instructions de montage(chapitre 5)..... page 6
2. Mise en service(chapitre 6)..... page 6
3. Programmation du code radio(chapitre 7)..... page 7
4. Réglage des fins de course(chapitre 8)..... page 8

4. Utilisation conforme

Les moteurs tubulaires de la série **SOLIDline ..55** munis du système **SoftZero-Wireless-55** sont conçus pour le fonctionnement de stores de façade, screens et ZIP screens.

La commande moteur **SoftWireless-55** est conçue uniquement pour le fonctionnement des stores latéraux.

Si les moteurs tubulaires sont employés de façon différente ou si leur on apporte des changements qui n'ont pas été approuvés par GEIGER, nous déclinons toute responsabilité sur les biens, les personnes et tous les autres dommages qui peuvent en résulter.

FR

5. Instructions de montage

Avant le montage, il faut vérifier la consistance de la maçonnerie et du sous-sol.



Attention : si le tube est vissé/riveté avec l'embout, il faut mesurer la distance entre l'extrémité du tube jusqu'au centre de l'embout et reporter cette mesure sur le tube.

En perçant l'arbre d'enroulement, **ne forez jamais** à proximité du moteur tubulaire!

Quand on insère le moteur tubulaire dans l'arbre d'enroulement, **il ne faut ni l'enfoncer avec force ni le laisser tomber à l'intérieur.**

Installation dans le stores de façade et le screen :

Insérer le moteur dans l'arbre d'enroulement avec l'adaptateur et l'embout adéquat jusqu'au bout.

Fixer le palier au store banne.

Insérer et enclencher le moteur avec l'arbre d'enroulement dans le palier.

Selon la tête moteur sélectionnée, plusieurs modèles de fixation peuvent être utilisés :

- Placer le moteur avec la tige carrée dans le logement en forme d'étoile et fixer avec une goupille
- Placer le moteur dans le palier existant et fixer
- Placer le moteur dans le palier clipsable adéquat et fixer avec un ressort ou un levier rotatif

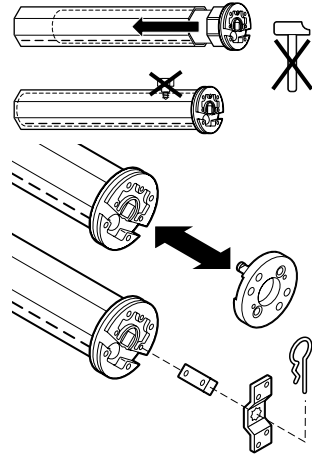

6. Mise en service

Définition «courte distance» :

Distance de l'émetteur du boîtier de commande du moteur: 15 cm maximum,

ou

tenir directement l'émetteur sur le câble de branchement du moteur. Le câble de branchement du moteur fait fonction d'«antenne» jusqu'à 3 m de distance.

Définition «longue distance» :

Distance de l'émetteur du boîtier de commande du moteur: 1,5 m minimum,

et

distance de l'émetteur du câble de branchement du moteur: 0,5 m minimum.

Branchez le moteur tubulaire sur le réseau électrique.

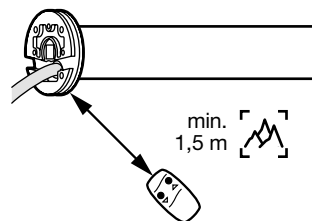
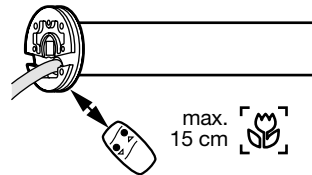

Mettez le réseau sous tension.

Le moteur effectue une brève saccade.

Après chaque coupure de courant le mode de programmation peut être activé pendant 30 minutes.

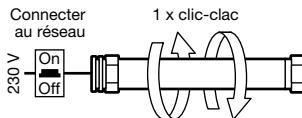

⚠ Le mode de programmation est nécessaire pour transmettre le code radio ou bien pour positionner la fin de cours.

Activation du mode de programmation

En «courte distance» appuyez sur la touche Montée ou Descente pour environ 3 secondes, jusqu'à ce que le moteur confirme la programmation en effectuant une saccade.

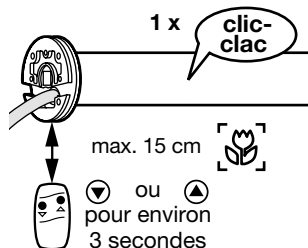

⚠ Si aucun réglage n'est effectué pendant 60 secondes, le mode de programmation sera désactivé! Le moteur rentre en régime normal (3 saccades).

7. Programmation/Suppression du code radio

⚠ Le mode de programmation doit être activé pour programmer/supprimer les codes radio.

En «courte distance» appuyez sur la touche Montée ou Descente pendant environ 1 seconde. Le moteur confirme en effectuant une saccade.

Le code radio a été inséré!

Le mode de programmation est achevé.

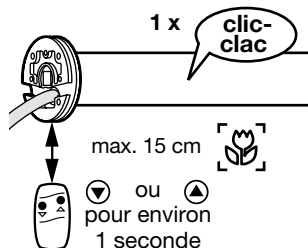

Suppression du code radio

⚠ Le mode de programmation doit être activé pour programmer / supprimer les codes radio.

En «courte distance» appuyez sur la touche Montée ou Descente pendant environ 5 secondes. Le moteur confirme en effectuant une saccade (1 x „clic-clac“).

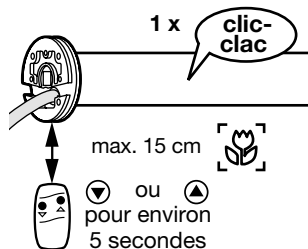

⚠ Attention : Une suppression individuelle d'un seul code radio n'est pas possible. Tous les codes radio (codes capteur radio également) sont toujours supprimés ensemble.

FR

8. Réglage des positions de fin de course



Condition préalable: Une butée doit exister dans la position supérieure de fin de course, assurant la déconnexion du couple de rotation (par exemple sur le caisson).



Pour le réglage des fins de course, il faut d'abord activer le mode de mémorisation (voir chapitre 7) !

Activer le mode réglage des fins de course:

A longue distance, appuyez sur la touche Lever ou Descendre jusqu'à confirmation par le moteur (1 x bruit „clac-clac“).

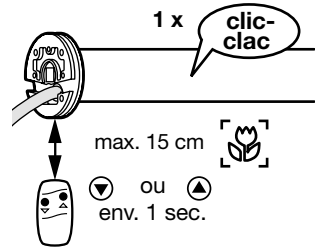

Attention ! L'affectation correcte des touches Lever resp. Descendre s'effectue automatiquement après la programmation des positions de fin de course.

Programmation fin de course inférieure



Il faut d'abord procéder à la programmation de la position inférieure de fin de course.

A longue distance, appuyez sur la touche Lever ou Descendre, gardez-la enfoncée jusqu'à ce que l'installation ait atteint la position inférieure voulue. Des corrections par la touche Lever ou Descendre sont possibles.

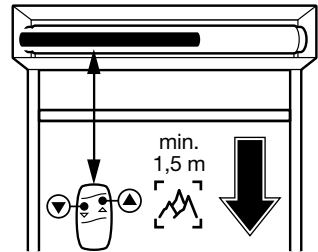

Mémoriser la position inférieure de fin de course :

A proximité directe, appuyez sur la touche Lever ou Descendre pendant environ 1 seconde, jusqu'à confirmation par le moteur (1 x bruit „clac-clac“).

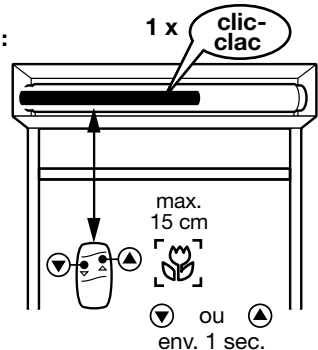

Programmation fin de course supérieure

A longue distance, appuyez sur la touche Lever ou Descendre pendant environ 3 secondes, jusqu'à l'arrêt et fermeture automatique de l'installation.

Dès que le caisson est fermé, le moteur s'arrête automatiquement, la position supérieure de fin de course est alors mémorisée. Le moteur confirme (1 x bruit „clac-clac“). Les touches Lever et Descendre sont maintenant attribuées au sens de rotation correspondant du moteur!

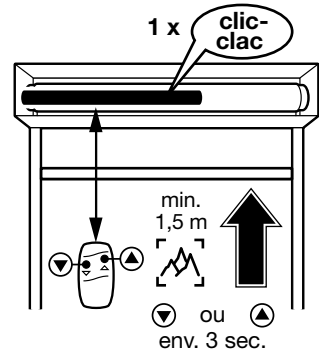

Le mode de programmation est achevé.



Pour finir, effectuez au moins un essai pour que le système électronique du moteur puisse calculer automatiquement les valeurs seuils de la déconnexion du couple de rotation.

9. Déconnexion de la fonctionnalité de détection de proximité

Dans le cas où deux moteurs sont montés de telle sorte que les deux s'enclenchent, il y a la possibilité de déconnecter la fonctionnalité de détection de proximité sur l'un des deux.



Condition préalable : les moteurs doivent être assignés à des paires de touches différentes!

Pour déconnecter la fonctionnalité de détection de proximité, déplacez le tablier souhaité en position haute, appuyez sur la touche Montée et maintenez-la pour environ 5 secondes jusqu'à la confirmation du moteur (2 x „clac-clac“).

Pour connecter la fonctionnalité de détection de proximité, le moteur doit être coupé du réseau pour un bref instant.

10. Fonctionnement du store latéral

Après l'arrêt de la toile en position finale extérieure, le store doit être rétracté jusqu'à déconnexion du moteur par détection de couple. Une tension optimale de la toile est ainsi garantie.

11. GEIGER-Powertronic

Le système GEIGER-Powertronic permet à l'opérateur de varier le processus de fermeture du store assuré par le moteur. L'opérateur peut augmenter ou réduire la force appliquée par le moteur pour assurer la fermeture, ce qui influe sur le comportement du caisson lors de la fermeture. Une augmentation de la force de fermeture provoque une fermeture plus solide tout en sollicitant davantage la toile, tandis qu'une réduction de la force permet une fermeture plus douce et réduit la contrainte exercée sur la toile.

Niveaux réglables de la force de fermeture : niveau 0 à 7

Réglage standard départ usine GEIGER : niveau 0



Attention: L'augmentation manuelle de la force de fermeture (p.ex. du niveau 0 vers le niveau 7) entraîne une sollicitation accrue de la toile du store.

Dans quel cas faut-il utiliser la GEIGER-Powertronic ?

- Si le processus de fermeture doit être optimisé afin d'épargner la toile..

Quand est-ce que la GEIGER-Powertronic peut être utilisée ?

- A tout moment, c'est-à-dire lors de la première mise en service et à tout moment ultérieur.

Quels moyens auxiliaires sont nécessaires ?

- Un émetteur radio GEIGER, après mémorisation selon chapitre 7.

Remarques :

- L'activation de la GEIGER-Powertronic n'a aucune influence sur les positions de fin de course.
- Avant d'activer la GEIGER-Powertronic, procédez d'abord à la mémorisation des positions de fin de course et effectuez une course complète de référence.

Activer la GEIGER-Powertronic :

1. A proximité directe, appuyez sur la touche Lever ou Descendre et gardez-la enfoncée pendant environ 3 secondes, jusqu'à confirmation par le moteur (1 x bruit „clac-clac“).

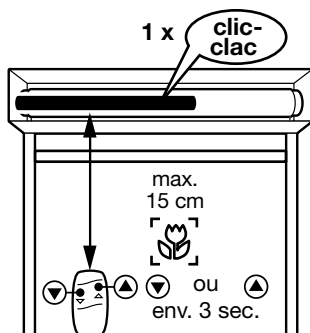

2. A longue distance, appuyez sur la touche Lever ou Descendre pendant environ 1 seconde, jusqu'à confirmation par le moteur (1 x bruit „clac-clac „).

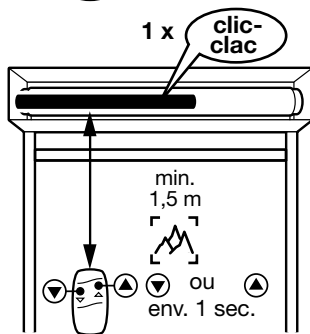

3. A proximité directe, appuyez sur la touche Lever ou Descendre et gardez-la enfoncée pendant environ 3 secondes, jusqu'à confirmation par le moteur (1 x bruit „clac-clac“).

Maintenant, la force appliquée peut être augmentée ou réduite par graduations en utilisant les touches Lever ou Descendre.

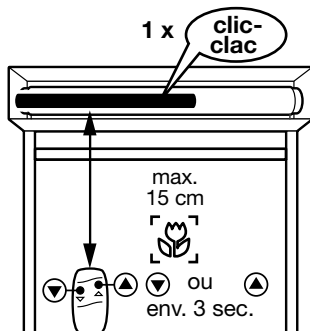

4. Si la force voulue est atteinte, appuyez sur l'une des touches Lever ou Descendre pendant environ 1 seconde à proximité directe. Le moteur fonctionne maintenant en régime normal (confirmation 1 x „clac-clac“).

Le mode de programmation est achevé.



Si le niveau de force le plus haut ou le plus bas possible est atteint et si vous essayez malgré tout d'augmenter ou de réduire encore la force appliquée, le moteur répond par un avertissement acoustique (2 x bruit „clac-clac“).

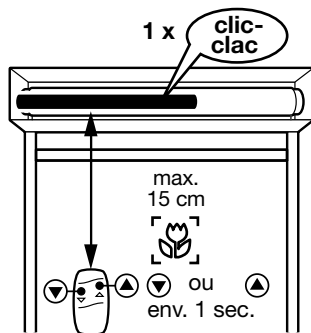

Si aucune activation ne suit dans les 60 secondes, le mode de mémorisation sera désactivé. Le niveau de force actuellement sélectionné est alors validé!

12. Description des fonctions du moteur radio commandé

À leur livraison, tous les récepteurs et les émetteurs GEIGER sont équipés d'un «code GEIGER» + + + + - +, à l'aide duquel le moteur peut être utilisé tout de suite; ce code facilite même le montage du tablier sur l'axe d'enroulement.



Pour des raisons de sécurité le code GEIGER doit être changé par un code individuel. Cela est réalisé de façon automatique dès que l'on programme pour la première fois le code individuel. (voir chapitre 7 : programmation/suppression du code radio)

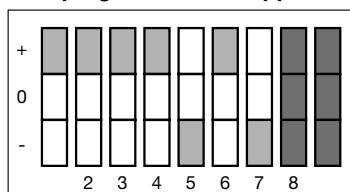

„Code GEIGER“

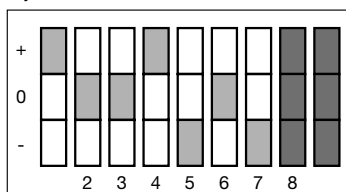

Code individuel (exemple)

Les interrupteurs DIP 8 et 9 n'ont aucune fonction !

Pour la description et le montage lisez, s'il vous plait, le manuel d'utilisation de la télécommande et de l'émetteur.

FR





13. Codes radio

Il est possible de mémoriser jusqu'à trois codes radio différents. Par conséquent, le moteur peut appartenir à trois groupes différents et indépendants les uns par rapport aux autres. En plus, deux codes radio peuvent être mémorisés pour les détecteurs.

Si trois codes radio ont déjà été mémorisés, la tentative de mémorisation d'un quatrième code entraîne la suppression du troisième code, qui sera remplacé par le nouveau code.

De même, si deux codes radio pour détecteur ont déjà été mémorisés, la tentative de mémorisation d'un troisième code entraîne la suppression du deuxième code détecteur, qui sera remplacé par le nouveau code.

Exemple :

Récepteur dans le moteur				
Groupe 1 Code	Groupe 2 Code	Groupe 3 Code	Capteur 1 Code	Capteur 2 Code
+ 0 0 + - 0 -	+ + + 0 0 + +	+ - + + - + +	+ - + + - + +	+ + + - - + +
				

Vous pouvez noter ci-dessous les codes radio qui sont mémorisés :

Groupe 1 Groupe 2 Groupe 3 Capteur 1 Capteur 2

□ □ □ □ □ □ □ □ □ □ □ □ □ □ □ □ □ □ □ □ □ □ □ □ □ □ □ □ □ □ □ □ □ □ □ □ □ □ □ □

Programmation à proximité/à longue distance

Le récepteur radio du moteur est équipé d'un détecteur de proximité, capable de repérer si un émetteur est activé à une certaine distance = longue distance (au moins 1,5 m de distance par rapport au moteur resp. 0,5 m par rapport au câble d'alimentation du moteur), ou s'il se trouve tout près de l'antenne = proximité directe (distance maximale 15 cm resp. directement sur le câble).



Attention : Si des récepteurs radio ou des câbles d'alimentation de moteur se trouvent tout près l'un à côté de l'autre, la transmission involontaire de codes vers un récepteur qui n'est pas visé est possible.

Recommandation :

Coupez provisoirement du réseau les moteurs qui doivent être commandés par une autre paire de touches ou un autre code.

14. Détection d'obstacle

Le couple de rotation nécessaire est mémorisé si, après programmation préalable, un premier déroulement complet et ininterrompu du store, d'une position de fin de cours vers l'autre, a été effectué.

Lors de chaque déroulement complet et ininterrompu du store d'une position de fin de course vers l'autre qui suit, le couple de rotation nécessaire est automatiquement recalculé. Les altérations lentes de l'installation, dues à l'âge, à l'encrassement, au froid ou à la chaleur sont ainsi automatiquement prises en compte.

Si un mouvement vers le haut ou le bas est bloqué par un obstacle, le moteur s'arrête et effectue un bref mouvement de retour (pas de mouvement de retour avec la SoftWireless-55).

Le sens de la marche dans lequel l'obstacle a été détecté reste bloqué.

Le blocage est levé si le moteur a été activé en sens inverse pour une courte durée. La présence d'un obstacle nécessite donc un déverrouillage avant que le sens de la marche concerné puisse être à nouveau activé.



La détection d'obstacle étant particulièrement sensible, il est essentiel de calculer avec soin le couple du moteur selon la taille de l'installation.

16. Caractéristiques techniques

Caractéristiques techniques des tubes motorisés SOLIDline (GU45..)				
	GU4503/55	GU4506/55	GU4509/55	GU4512/55
Tension nominale	230 V~/50 Hz	230 V~/50 Hz	230 V~/50 Hz	230 V~/50 Hz
Courant	0,47 A	0,63 A	0,8 A	1,0 A
Cos Phi (cosφ)	>0,95	>0,95	>0,95	>0,95
Courant d'appel (facteur)	x 1,2	x 1,2	x 1,2	x 1,2
Puissance nominale	105 W	140 W	180 W	220 W
Couple de serrage	3 Nm	6 Nm	9 Nm	12 Nm
Vitesse de rotation	55 1/min	55 1/min	55 1/min	55 1/min
Degré de protection	IP 44	IP 44	IP 44	IP 44
Longueur totale¹⁾	515,5 mm	545,5 mm	565,5 mm	585,5 mm
Mode opérationnel	S2 4 min	S2 5 min	S2 4 min	S2 4 min
Diamètre	45 mm	45 mm </td <td>45 mm</td> <td>45 mm</td>	45 mm	45 mm
Poids	environ 1,9 kg	environ 2,2 kg	environ 2,4 kg	environ 2,7 kg

¹⁾ SOLIDline-KS: +1 mm / SOLIDline-COM/-SIC + 4,5 mm / SOLIDline-SOC: + 4 mm

Sous réserves de modifications techniques



17. Indications pour les électriciens qualifiés



Attention! Un montage mal effectué ou une erreur de raccordement peuvent être à l'origine de blessures graves.

Plusieurs **SOLIDline SoftZeroWireless-55/ SOLIDline SoftWireless-55** peuvent fonctionner en parallèle.

Les appareils utilisés à l'extérieur ou exposés de façon prolongée aux rayons ultraviolets ne doivent pas être équipés de câbles en PVC.

Ces câbles ne doivent pas être utilisés s'ils risquent d'entrer en contact avec des pièces métalliques dont la température dépasse les 100°C.

Les câbles de raccordement avec les prises de type STAS 3K de la Société Hirschmann ou bien de type GLS/3+PE de la Société Phoenix Mecano ne doivent être utilisés qu'avec la contreprise Hirschmann STAK 3K.

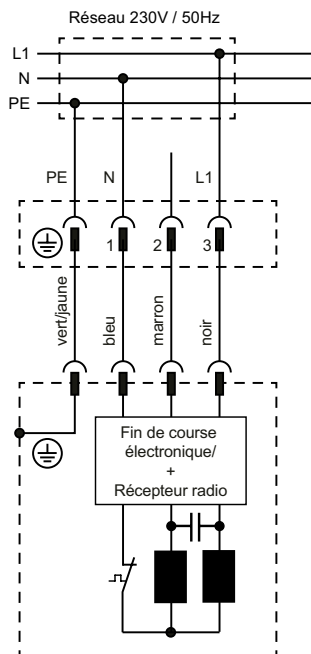

18. Guide de dépannage

Problème	Solution
Pas de brève saccade lors de la mise en marche du moteur.	<ul style="list-style-type: none">• Moteur déconnecté. Veuillez vérifier la connexion par fiche.• Vérifier les dommages éventuels aux bornes de connexion.• Contrôlez la tension réseau et faites vérifier la cause de la panne par un électricien qualifié.
L'émetteur manuel ne fonctionne pas.	<ul style="list-style-type: none">• Vérifiez la batterie.• Le capteur vent a déclenché un temps de blocage. Essayez à nouveau après la durée de repos du vent.• Le code radio a été annulé par erreur. Renouveler la programmation (voir chapitre 7)
Après plusieurs navigations le moteur ne marche pas et ne réagit pas.	<ul style="list-style-type: none">• Le moteur était trop chaud et il s'est éteint.• Essayez à nouveau après un temps de refroidissement de 15 min. environ.
Le moteur ne marche plus automatiquement.	<ul style="list-style-type: none">• L'automatisme soleil s'est éteint.• Le capteur vent s'est déclenché. Essayez à nouveau après la durée de repos du vent.• Le code radio a été annulé par erreur. Renouveler la programmation (voir chapitre 7)
Le moteur ne réagit pas en courte distance.	<ul style="list-style-type: none">• Rapprochez le plus possible l'émetteur manuel de la tête de moteur.• Changez les piles de l'émetteur manuel.• La courte distance est désactivée. Pour la réactiver, déconnecter le moteur de l'alimentation électrique pendant 3 secondes environ.
Le moteur s'arrête entre les deux fins de course.	<ul style="list-style-type: none">• Le moteur a détecté un obstacle. Après élimination de l'obstacle, le moteur doit être activé en sens inverse pour une courte durée ce qui débloque le sens de marche souhaité.

FR

19. Recyclage

Recyclage des matériaux d'emballage

Les matériaux d'emballage sont des matières premières et donc réutilisables.

Dans l'intérêt de la protection de l'environnement, veuillez adopter les méthodes de collecte sélective conformément aux prescriptions en vigueur dans votre pays.

Recyclage des appareils électriques et électroniques

Ni les appareils électroniques ni les batteries ne doivent être jetés avec les ordures ménagères. Informez vous sur les systèmes de recyclage ou de mise au rebut prévus par les règlements en vigueur dans votre pays.

20. Déclaration de conformité

Nous déclarons que ce produit satisfait aux exigences essentielles et aux directives. Il peut être utilisé dans tous les Etats membres de l'Union Européenne tout comme en Suisse sans enregistrement préalable. La déclaration de conformité de ce produit peut être consultée sur notre site : www.geiger-antriebstechnik.de.

FR

Pour toutes questions techniques veuillez nous contacter au: +49 (0) 7142 938-300.



Gerhard Geiger GmbH & Co. KG

Schleifmühle 6

D-74321 Bietigheim-Bissingen

Téléphone: +49 (0) 7142 938-0

Téléfax: +49 (0) 7142 938-230

www.geiger-antriebstechnik.de

info@geiger-antriebstechnik.de