

GEIGER

ANTRIEBSTECHNIK

Moteur tubulaire:

GEIGER SOLIDline

Commande du moteur:

SOLIDline Easy Radio (GU45...-F11)

pour volets roulants, stores et stores banne à bras articulés

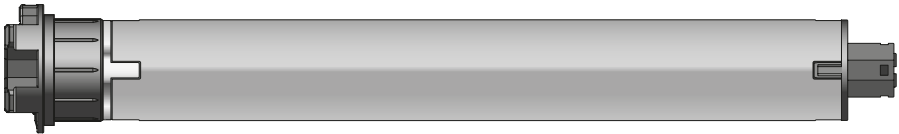

FR

Notice originale de montage
et d'utilisation

FR

Index des contenus

1. Généralités	2
2. Garantie	2
3. Utilisation conforme	3
4. Consignes de sécurité.....	3
5. Consignes de sécurité pour le montage.....	4
6. Instructions de montage	5
7. Information pour l'électricien	6
8. Connexion de l'interrupteur de réglage.....	7
9. Réglage des fins de course / Volet roulant.....	8
10. Réglage des fins de course/ store bannes à bras articulés	10
11. Passage au fonctionnement radio	11
12. Première mise en service de la télécommande	11
13. Modification d'une position finale en mode radio	12
14. Autres fonctions	12
15. Détection d'obstacle.....	14
16. Correction des fins de course	14
17. Guide de dépannage.....	14
18. Maintenance	14
19. Déclaration de conformité.....	15
20. Caractéristiques techniques.....	16
21. Recyclage	16

FR

1. Généralités

Cher Client,

En achetant un de nos moteurs, vous avez choisi un produit de qualité de la maison GEIGER. Nous vous remercions de votre choix et de la confiance que vous placez en nous.

Avant de mettre en fonction ce moteur, lisez avec attention les consignes de sécurité qui suivent. Elles ont pour but de prévenir les risques et d'éviter les dommages corporels et matériels.

Les instructions de montage et d'utilisation contiennent d'importantes informations pour le monteur, l'électricien et l'utilisateur. Garder ce document pendant toute la durée de vie du produit. Le transmettre à tout propriétaire ou utilisateur ultérieur du produit.

2. Garantie

La garantie légale et contractuelle couvrant les défauts matériels et la responsabilité du fabricant s'éteint en cas d'installation non conforme à ces instructions de montage et d'utilisation et /ou tout changement structurel.

3. Utilisation conforme

Les moteurs tubulaires de la série **SOLIDline (GU45...-F11)** avec fin de course électronique sont conçus pour le fonctionnement des volets roulants, des stores bannes et des screens. Les moteurs ne doivent pas être utilisés pour la manœuvre de portes et grilles de garage, meubles et appareils de lavage.

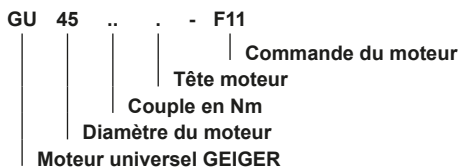

4. Consignes de sécurité



ATTENTION : Consignes de sécurité importantes. Le non-respect de ces consignes peut causer de sérieuses blessures.

- ▶ Ne pas laisser les enfants jouer avec les dispositifs de commandes fixes. Mettre les dispositifs de télécommande hors de portée des enfants.
- ▶ Contrôler régulièrement le parfait équilibre, l'absence d'usure et, le cas échéant, tout endommagement au niveau des câbles et des ressorts.
- ▶ Surveiller la protection solaire en mouvement et tenir les personnes à distance jusqu'à ce que la protection solaire soit complètement fermée.
- ▶ En utilisant l'interrupteur avec la protection solaire en position ouverte, rester vigilant car elle peut tomber à toute vitesse si les ressorts ou les bandes sont brisés ou relâchés.
- ▶ Ne pas utiliser le dispositif si des travaux doivent être effectués à proximité, comme par exemple le nettoyage des vitres.
- ▶ Déconnecter le dispositif commandé automatiquement du réseau d'alimentation si des travaux doivent être effectués à proximité, comme par exemple le nettoyage des vitres.
- ▶ Observer la zone de danger pendant le fonctionnement du dispositif.
- ▶ Ne pas employer le dispositif si des personnes ou des objets se situent dans la zone de danger.
- ▶ En cas de dommages il est impératif d'immobiliser le dispositif jusqu'à sa remise en état.
- ▶ Lors de travaux d'entretien ou de nettoyage, il est impératif de mettre à l'arrêt le dispositif.
- ▶ Éliminer ou sécuriser les points d'écrasement et de cisaillement.
- ▶ Cet appareil peut être utilisé par des enfants de plus de 8 ans et des personnes aux capacités physiques, sensorielles ou mentales réduites, ou manquant d'expérience ou de connaissance, s'ils peuvent bénéficier d'une surveillance ou d'instructions préalables concernant le bon usage de l'appareil et s'ils sont à même de mesurer les risques potentiels liés à l'utilisation de l'appareil.
- ▶ Le niveau de pression acoustique est inférieur à 70 dB(A).
- ▶ Le dispositif doit être déconnecté du réseau d'alimentation lors de travaux d'entretien ou lors du remplacement de pièces.
Si le dispositif est déconnecté en débranchant une prise, l'utilisateur doit toujours pouvoir contrôler – peu importe sa position – que la prise est bien retirée.
Si cela n'est pas possible – en raison du type de construction ou de l'installation – le débranchement doit être effectué par verrouillage en position débouchée (par exemple isolateur).
- ▶ Le tube du moteur peut devenir très chaud lors d'une utilisation prolongée. Lors de travaux sur le dispositif, veiller à laisser le tube suffisamment refroidir avant d'y toucher.

FR

5. Consignes de sécurité pour le montage



ATTENTION: Consignes de sécurité importantes. Respecter toutes les instructions de montage, car un montage mal effectué peut être à l'origine de blessures graves.

- ▶ En cas de montage du moteur sans aucune protection mécanique des éléments mobiles ou du tube du moteur qui risque de devenir très chaud, le moteur doit être placé à une hauteur minimum de 2,5 m au-dessus du sol ou de toute autre surface, qui donne accès au moteur.
- ▶ Avant d'installer le moteur, retirer tous les câbles inutiles et désactiver l'ensemble des dispositifs non nécessaires à sa commande.
- ▶ L'interrupteur doit être monté à une hauteur inférieure à 1,8 m.
- ▶ Si le moteur est commandé à l'aide d'un interrupteur ou d'un bouton-poussoir, ceux-ci doivent être placés de manière à être visibles du dispositif. Ils ne doivent pas être placés à proximité d'éléments mobiles. La hauteur de l'installation doit être au moins de 1,5 m au-dessus du sol.
- ▶ Les dispositifs fixes de commande doivent être placés de façon visible.
- ▶ En cas de dispositifs à extension horizontale, une distance horizontale d'au moins 0,4 m doit être respectée entre la partie entraînée complètement étendue et toute autre partie fixe.
- ▶ La vitesse nominale et le couple nominal du moteur doivent être compatibles avec le dispositif.
- ▶ Le matériel de montage utilisé doit être conçu pour le couple nominal sélectionné.
- ▶ De bonnes connaissances techniques et de bonnes compétences en mécanique sont nécessaires pour installer le dispositif. Une mauvaise installation peut entraîner des blessures graves. Les travaux électriques doivent être effectués par un électricien qualifié conformément aux réglementations locales en vigueur.
- ▶ N'utiliser que des câbles de raccordement adaptés aux conditions environnementales et répondant aux exigences relatives à la construction (voir catalogue d'accessoires).
- ▶ Si l'appareil n'a pas de câble de raccordement, ni de fiche ou d'autres dispositifs pour le déconnecter du réseau avec ouverture des contacts sur chaque pôle pour garantir la déconnexion totale selon les conditions de la catégorie III de surtension, un système de déconnexion doit être intégré dans l'installation électrique fixe conformément aux règles de câblage.
- ▶ Ne pas monter les câbles de raccordement à proximité de surfaces chaudes.
- ▶ Le branchement au réseau du moteur doit être accessible après l'installation.
- ▶ Les câbles de raccordement endommagés doivent être remplacés par des câbles de raccordement GEIGER du même type.
- ▶ La fixation de l'appareil doit être effectuée selon les instructions de montage. Ne pas utiliser de colle, cette méthode se révélant peu fiable.

6. Instructions de montage



Avant le montage, il faut vérifier la consistance de la maçonnerie et du sous-sol.



Avant l'installation, veuillez vérifier les câbles et assurez-vous que le moteur n'est pas endommagé.



Attention : si le tube est vissé/riveté avec l'embout, il faut mesurer la distance entre l'extrémité du tube jusqu'au centre de l'embout et reporter cette mesure sur le tube.

En perçant l'arbre d'enroulement, **ne forez jamais** à proximité du moteur tubulaire!

Quand on insère le moteur tubulaire dans l'arbre d'enroulement, **il ne faut ni l'enfoncer avec force ni le laisser tomber à l'intérieur.**

Montage dans le volet roulant :

Fixer le support du moteur soit à l'aide de goujons soit dans la joue.

Introduire le moteur dans le tube d'enroulement avec un adaptateur/embout adéquat jusqu'à la butée de l'adaptateur.

Insérer l'embout du côté opposé.

Insérer le tube d'enroulement avec le moteur sur le support clipsable ou le support tournant. Du côté opposé, retirez l'embout jusqu'à ce que le boulon rentre dans le roulement à billes.

Visser l'embout (côté opposé à la manœuvre) au tube d'enroulement.

Visser le tube d'enroulement avec l'embout (côté manœuvre).

Fixer le tablier du volet roulant au tube d'enroulement.

Alternative : utiliser les plaques de fixation pour volets rénovation. Fixer le moteur. Le support s'enclenche. Pour le retirer, il suffit de tourner l'anneau ressort.

Montage dans le store banne et le screen :

Introduire le moteur dans le tube d'enroulement avec un adaptateur/embout adéquat jusqu'à la butée de l'adaptateur.

Fixer le palier moteur au store banne.

Insérer le moteur avec le tube d'enroulement sur le palier et le fixer.

Selon la tête moteur sélectionnée, plusieurs modèles de fixation peuvent être utilisés :

- Placer le moteur avec la tige carrée dans le logement en forme d'étoile et fixer avec une goupille
- Placer le moteur dans le palier existant et fixer
- Placer le moteur dans le palier clipsable adéquat et fixer avec un ressort ou un levier rotatif



Le moteur GEIGER SOLIDline est conçu pour des tubes à partir de 50 mm de diamètre.

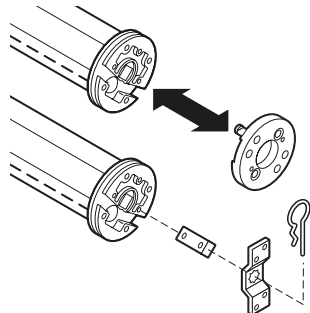
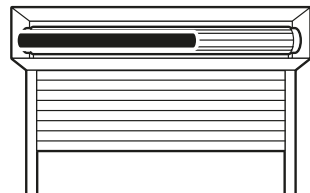
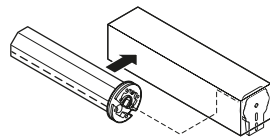
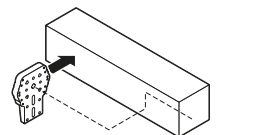
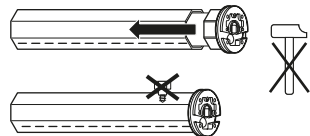

FR

7. Information pour l'électricien



Attention : consignes d'exécution importantes. Respecter toutes les consignes, car une exécution incorrecte peut entraîner la destruction de l'entraînement et du dispositif de commutation.

Les travaux sur les bornes de service ne doivent être effectués que par un électricien qualifié. Les entraînements avec fin de course électronique peuvent être connectés en parallèle. En cas de connexion en parallèle, il convient de respecter la charge maximale du dispositif de commutation. La commutation lors du changement de sens de rotation doit s'effectuer via une extension. Le temps de commutation lors du changement de sens de rotation doit être d'au moins 0,5 s.

Dans les réseaux triphasés, le même conducteur extérieur doit être utilisé pour commander le levage et l'abaissement.

Les câbles en PVC ne conviennent pas aux appareils utilisés à l'extérieur ou exposés à un rayonnement UV élevé pendant une période prolongée. Ces câbles ne doivent pas être utilisés s'ils sont susceptibles d'entrer en contact avec des pièces métalliques dont la température dépasse 70 °C.

Les câbles de raccordement avec connecteurs de la société Hirschmann ont été testés et homologués avec des connecteurs de la société Hirschmann.

Afin d'éviter tout dysfonctionnement dû au couplage, la longueur du câble d'alimentation (référence NYM) entre l'actionneur/commutateur et le moteur ne doit pas dépasser 100 m pour les moteurs à coupure électronique en fin de course.

Schéma de raccordement câblé



Schéma de raccordement mode radio



FR

8. Connexion de l'interrupteur de réglage

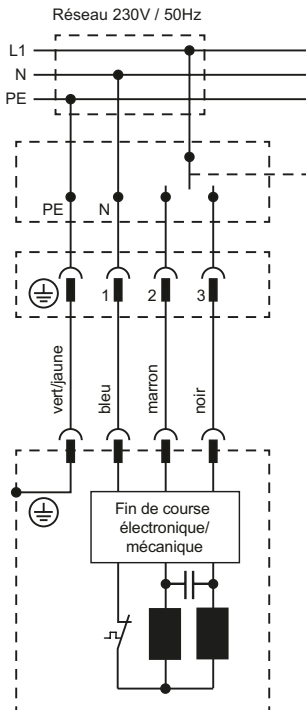
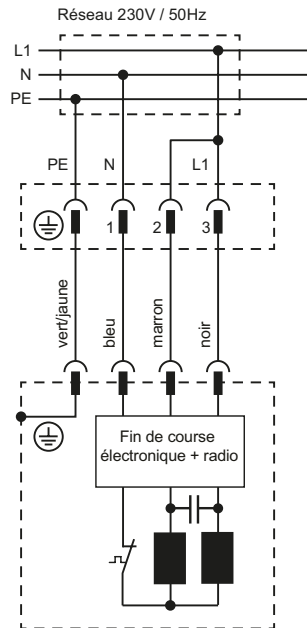

Pour le réglage des fins de course des moteurs de la série SOLIDline, il est possible d'utiliser tout interrupteur de réglage disposant d'une touche de programmation ou permettant la commande simultanée des touches HAUT/BAS. Dans ce cas, les touches HAUT/BAS doivent être activées simultanément à la place de la touche de programmation.

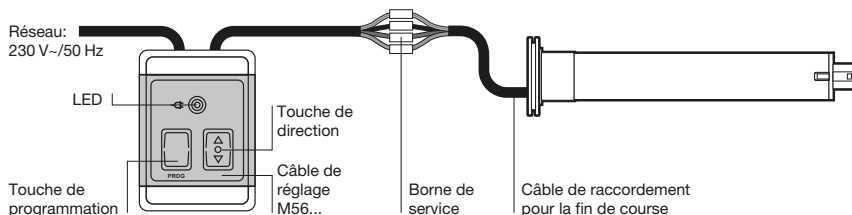

Raccorder le câble de réglage au câble de raccordement du moteur (voir diagramme au dos de l'interrupteur de réglage). L'attribution des touches indiquant la direction dépend du sens dans lequel le moteur a été installé. Brancher ensuite le câble de réglage sur le réseau 230V.

Numéro de référence de l'interrupteur de réglage GEIGER

M56F152	Avec borne de service (D) 5 fils, compatibilité SMI
M56F153	Avec borne de service (CH) 5 fils, compatibilité SMI
M56F154	Avec borne de service (D) 4 fils

9. Réglage des fins de course / Volet roulant

Différents types de montage sont possibles :		Le volet roulant est équipé de :	Le store banne est équipé de :
A	Fins de course supérieure et inférieure avec butée	Lame finale avec stoppeur/ avec verrous automatiques	–
B	Fin de course supérieure libre / fin de course inférieure avec butée	Lame finale sans stoppeur/ avec verrous automatiques	–
C	Fin de course supérieure avec butée / fin de course inférieure libre	Lame finale avec stoppeur/ sans verrous automatiques	Si les bras peuvent servir de butée
D	Fins de course supérieure et inférieure libres	Lame finale sans stoppeur/ sans verrous automatiques	Si les butées ne sont pas utilisées

Modifier/supprimer les fins de course

On peut modifier ou supprimer les fins de course en les programmant à nouveau (voir chapitre: « Réglage des fins de course »).

Variante A : fins de course supérieure et inférieure avec butée

Pour activer le mode de programmation des fins de course, appuyer sur la touche PROG ou appuyer simultanément sur les touches HAUT et BAS jusqu'à ce que le moteur confirme (1 x clac). Ce mode de programmation est indiqué par une brève saccade (marche, arrêt, marche) lors de chaque commande de déplacement.

Fin de course supérieure :

Appuyer sur la touche montée ou descente jusqu'à ce que le tablier atteigne la butée supérieure et que le moteur s'arrête automatiquement.

La fin de course supérieure est enregistrée.

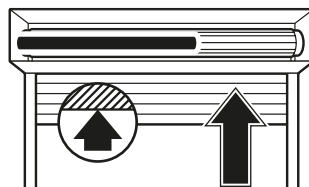

Fin de course inférieure :

Appuyer sur la touche montée ou descente jusqu'à ce que le tablier atteigne la butée inférieure et que le moteur s'arrête automatiquement.

La fin de course inférieure est enregistrée.

La programmation est terminée et le moteur retourne en mode normal.

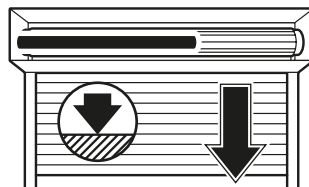

Variante B : fin de course supérieure libre / fin de course inférieure avec butée

Pour activer le mode de programmation des fins de course, appuyer sur la touche PROG ou appuyer simultanément sur les touches HAUT et BAS jusqu'à ce que le moteur confirme (1 x clac). Ce mode de programmation est indiqué par une brève saccade (marche, arrêt, marche) lors de chaque commande de déplacement.

Fin de course supérieure :

Appuyer sur la touche montée ou descente jusqu'à ce que le tablier atteigne la fin de course supérieure sélectionnée. Des corrections sont possibles en utilisant les touches montée/ descente.

Appuyer sur la touche programmation ou simultanément sur les touches montée/descente jusqu'à ce que le moteur confirme par un signal audible (2 x clic-clac).

La fin de course supérieure est enregistrée.

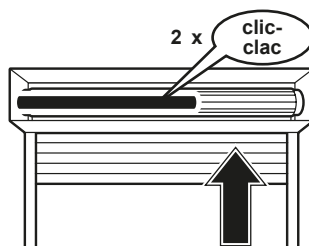

Fin de course inférieure :

Appuyer sur la touche montée ou descente jusqu'à ce que le tablier atteigne la butée inférieure et que le moteur s'arrête automatiquement.

La fin de course inférieure est enregistrée.

La programmation est terminée et le moteur retourne en mode normal.

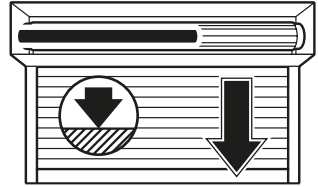

Variante C : fin de course supérieure avec butée / fin de course inférieure libre

Pour activer le mode de programmation des fins de course, appuyer sur la touche PROG ou appuyer simultanément sur les touches HAUT et BAS jusqu'à ce que le moteur confirme (1 x clac). Ce mode de programmation est indiqué par une brève saccade (marche, arrêt, marche) lors de chaque commande de déplacement.

Fin de course supérieure :

Appuyer sur la touche montée ou descente jusqu'à ce que le tablier atteigne la butée supérieure et que le moteur s'arrête automatiquement.

La fin de course supérieure est enregistrée.

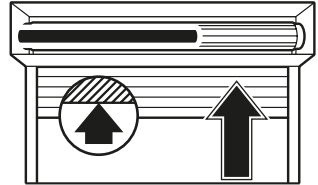

Fin de course inférieure :

Appuyer sur la touche montée ou descente jusqu'à ce que le tablier atteigne la fin de course inférieure sélectionnée. Des corrections sont possibles en utilisant les touches montée/ descente.

Appuyer sur la touche programmation ou simultanément sur les touches montée/descente jusqu'à ce que le moteur confirme par un signal audible (3 x clic-clac).

La fin de course inférieure est enregistrée.

La programmation est terminée et le moteur retourne en mode normal.

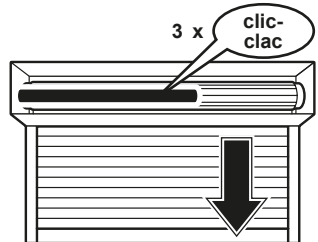

Variante D : fins de course supérieure et inférieure libres

Pour activer le mode de programmation des fins de course, appuyer sur la touche PROG ou appuyer simultanément sur les touches HAUT et BAS jusqu'à ce que le moteur confirme (1 x clac). Ce mode de programmation est indiqué par une brève saccade (marche, arrêt, marche) lors de chaque commande de déplacement.

Fin de course supérieure :

Appuyer sur la touche montée ou descente jusqu'à ce que le tablier atteigne la fin de course supérieure sélectionnée. Des corrections sont possibles en utilisant les touches montée/ descente.

Appuyer sur la touche programmation ou simultanément sur les touches montée/descente jusqu'à ce que le moteur confirme par un signal audible (2 x clic-clac).

La fin de course supérieure est enregistrée.

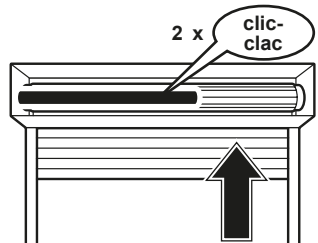

Fin de course inférieure :

Appuyer sur la touche montée ou descente jusqu'à ce que le tablier atteigne la fin de course inférieure sélectionnée. Des corrections sont possibles en utilisant les touches montée/ descente.

Appuyer sur la touche programmation ou simultanément sur les touches montée/descente jusqu'à ce que le moteur confirme par un signal audible (3 x clic-clac).

La fin de course inférieure est enregistrée.

La programmation est terminée et le moteur retourne en mode normal.

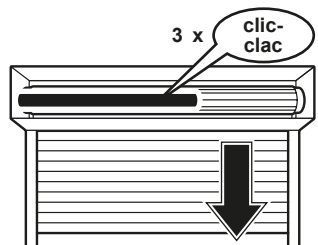

10. Réglage des fins de course/ store bannes à bras articulés

Variante C : fin de course supérieure avec butée / fin de course inférieure libre

Pour activer le mode de programmation des fins de course, appuyer sur la touche PROG ou appuyer simultanément sur les touches HAUT et BAS jusqu'à ce que le moteur confirme (1 x clac). Ce mode de programmation est indiqué par une brève saccade (marche, arrêt, marche) lors de chaque commande de déplacement.

Fin de course supérieure :

Appuyer sur la touche montée ou descente jusqu'à ce que le tablier atteigne la butée supérieure et que le moteur s'arrête automatiquement.

La fin de course supérieure est enregistrée.

Fin de course inférieure :

Appuyer sur la touche montée ou descente jusqu'à ce que le tablier atteigne la fin de course inférieure sélectionnée. Des corrections sont possibles en utilisant les touches montée/ descente.

Appuyer sur la touche programmation ou simultanément sur les touches montée/descente jusqu'à ce que le moteur confirme par un signal audible (3 x clic-clac).

La fin de course inférieure est enregistrée.

La programmation est terminée et le moteur retourne en mode normal.

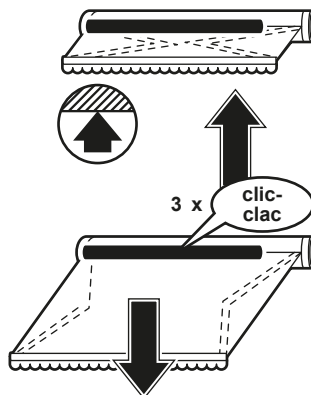

Variante D : fins de course supérieure et inférieure libres

Pour activer le mode de programmation des fins de course, appuyer sur la touche PROG ou appuyer simultanément sur les touches HAUT et BAS jusqu'à ce que le moteur confirme (1 x clac). Ce mode de programmation est indiqué par une brève saccade (marche, arrêt, marche) lors de chaque commande de déplacement.

Fin de course supérieure :

Appuyer sur la touche montée ou descente jusqu'à ce que le tablier atteigne la fin de course supérieure sélectionnée. Des corrections sont possibles en utilisant les touches montée/ descente.

Appuyer sur la touche programmation ou simultanément sur les touches montée/descente jusqu'à ce que le moteur confirme par un signal audible (2 x clic-clac).

La fin de course supérieure est enregistrée.

Fin de course inférieure :

Appuyer sur la touche montée ou descente jusqu'à ce que le tablier atteigne la fin de course inférieure sélectionnée. Des corrections sont possibles en utilisant les touches montée/ descente.

Appuyer sur la touche programmation ou simultanément sur les touches montée/descente jusqu'à ce que le moteur confirme par un signal audible (3 x clic-clac).

La fin de course inférieure est enregistrée.

La programmation est terminée et le moteur retourne en mode normal.

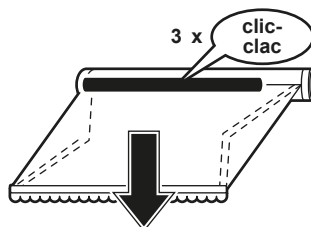
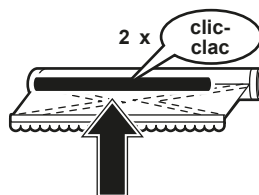

11. Passage au fonctionnement radio

1. À sa sortie d'usine, l'entraînement est livré avec un câble.
2. Les positions finales doivent être réglées avant de passer en mode radio.
3. L'entraînement n'accepte les signaux radio qu'après avoir été alimenté pendant au moins 30 secondes via les connexions 2 (marron) et 3 (noir) (voir « Schéma de raccordement mode radio » au chapitre 7).
4. Au bout de 20 secondes, l'entraînement réagit par 4 « clac-clac ». L'alimentation électrique doit être maintenue. Au bout des 30 secondes de double alimentation, l'entraînement passe automatiquement en mode radio et le conserve même après une coupure de courant.
5. Le mode radio ne peut être quitté qu'en modifiant le câblage (voir schéma de raccordement « câblé » au chapitre 7) (min. 3 sec. hors tension) et en effectuant au moins un déplacement via l'interrupteur.
6. Les actions qui concernent exclusivement la radio sont décrites aux chapitres 12 à 14 ou dans le mode d'emploi des composants radio. L'entraînement signale les acquittements des composants radio par un mouvement unique de montée/descente (1x « clic-clic »).
7. Une brève pression sur la touche de montée ou de descente met l'entraînement en mouvement de manière permanente jusqu'à sa position finale réglée. Le mouvement peut être arrêté en appuyant sur la touche d'arrêt ou sur la touche de direction du mouvement inverse.

12. Première mise en service de la télécommande

Programmation du premier émetteur

1. Raccorder l'entraînement à l'alimentation électrique. L'entraînement émet un clic (bref mouvement vers le HAUT et vers le BAS) et démarre en mode apprentissage.
2. **Pour les télécommandes multicanaux : sélectionner le canal souhaité.**
Appuyer simultanément sur les touches HAUT et BAS de la télécommande jusqu'à ce que l'entraînement émette un clic. La télécommande et l'entraînement sont alors reliés entre eux.

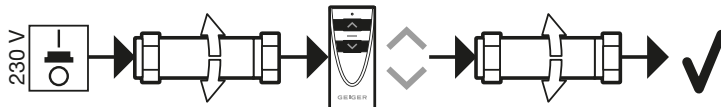

Modifier le sens de rotation de l'entraînement

1. Appuyez sur la touche PAIR pendant au moins 5 secondes. Le moteur émet un clic.
2. Appuyez sur la touche STOP pendant au moins 2 secondes. Le moteur émet un clic, le sens de rotation du moteur a été modifié.

Programmation d'un autre émetteur manuel

1. Appuyez pendant au moins 5 secondes sur la touche PAIR de la télécommande déjà programmée. L'entraînement émet un clic.
2. Appuyez pendant au moins 2 secondes sur la touche PAIR de la nouvelle télécommande à programmer. L'entraînement émet un clic, la nouvelle télécommande est programmée.

FR

13. Modification d'une position finale en mode radio

Les positions finales peuvent être modifiées manuellement en mode radio. Pour cela, une séquence de touches est nécessaire sur l'émetteur manuel ou mural. Une position finale peut ensuite être modifiée.

1. L'entraînement doit être en mouvement pour que le mode d'apprentissage des positions finales puisse être activé.
2. Ensuite, saisissez cette séquence sans interruption :



3. Déplacer dans la direction de la position finale souhaitée. L'entraînement interrompt brièvement le déplacement pour indiquer qu'il est en mode d'apprentissage.
4. La direction dans laquelle l'entraînement se déplace après l'interruption du déplacement* détermine la position finale à programmer (HAUT = position finale supérieure, BAS = position finale inférieure).
5. Une fois la position finale souhaitée atteinte, arrêter avec la touche opposée. Une correction fine est possible avec les touches HAUT et BAS.
6. Ensuite, se déplacer dans la direction opposée jusqu'à ce que 2 courtes interruptions indiquent que la dernière position a été enregistrée.
7. L'apprentissage est terminé.
8. Si nécessaire, répéter les points 1 à 7 pour l'autre position finale.

14. Autres fonctions

Suppression d'un émetteur manuel

1. Appuyez pendant au moins 5 secondes sur la touche PAIR de la télécommande que vous ne souhaitez pas supprimer. Le moteur émet un clic.
2. Appuyez pendant au moins 10 secondes sur la touche PAIR de la télécommande que vous souhaitez supprimer. Le moteur émet un clic, la télécommande a été supprimée.

Remplacement d'une télécommande perdue

1. Débranchez l'entraînement pendant au moins 2 secondes.
2. Rebranchez l'entraînement pendant 10 secondes.
3. Débranchez l'entraînement pendant au moins 2 secondes.
4. Rebranchez l'entraînement. L'entraînement émet un clic.
5. Si plusieurs moteurs qui ne doivent pas être commandés par la nouvelle télécommande émettent un clic, désélectionnez-les en appuyant sur la touche STOP de la télécommande correspondante. Les moteurs émettent un clic et quittent le mode d'apprentissage.
6. Appuyez pendant au moins 2 secondes sur la touche PAIR d'une nouvelle télécommande. Le moteur émet un clic, la nouvelle télécommande est programmée.



ATTENTION : la télécommande perdue est toujours enregistrée dans le module radio de l'entraînement. Si vous ne savez pas où se trouve cette télécommande, vous pouvez effacer toutes les télécommandes en réinitialisant le module radio à son état d'origine.

Réinitialisation du module radio à son état d'origine

1. Débranchez l'entraînement pendant au moins 2 secondes.
2. Rebranchez l'entraînement pendant 10 secondes.
3. Débranchez l'entraînement pendant au moins 2 secondes.
4. Rebranchez l'entraînement. L'entraînement émet un clic.
5. Si plusieurs entraînements émettent un clic et ne doivent pas être réinitialisés, désélectionnez-les en appuyant sur la touche STOP de la télécommande correspondante. Les moteurs émettent un clic et quittent le mode d'apprentissage.
6. Appuyez pendant au moins 7 secondes sur la touche PAIR d'une télécommande déjà programmée. Le moteur émet un clic après environ 2 secondes, puis un deuxième après environ 7 secondes. Le module radio du moteur est réinitialisé à son état de livraison.

Copie d'émetteurs manuels sans entraînement

Il est possible de copier les fonctions d'une télécommande (télécommande principale) sur une nouvelle télécommande. Cette opération doit être effectuée séparément pour chaque touche.

Préparer la nouvelle télécommande pour la réception.

1. Retirez le capot inférieur de la nouvelle télécommande. Appuyez brièvement sur le bouton PAIR à l'aide d'un trombone ou d'un objet similaire sur la nouvelle télécommande (A). La LED commence à clignoter.
2. Appuyez sur le bouton UP de la nouvelle télécommande (A) dans les 4 secondes et maintenez-le enfoncé. La LED s'allume en continu.

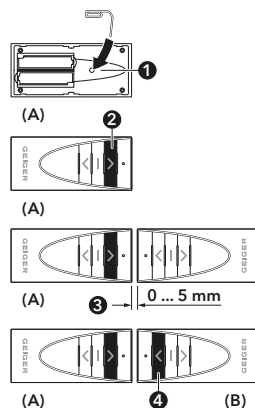

Transférer la touche vers un nouvel émetteur manuel

3. Maintenez la touche du nouvel émetteur manuel (A) enfoncée et alignez les faces avant des deux émetteurs manuels l'une par rapport à l'autre (distance max. 5 mm).
4. Appuyez sur la touche MONTÉE de l'émetteur manuel maître (B). Dès que la LED du nouvel émetteur manuel (A) s'assombrit, la copie de la touche MONTÉE est terminée et vous pouvez relâcher les deux touches.

Wiederholen Sie den Vorgang mit der STOPP- und der AB-Taste.

Formation de groupes avec la télécommande à écran

Plusieurs moteurs peuvent être regroupés sur un canal de la télécommande à écran.

Exemple:

L'entraînement 1 est programmé sur le canal 1, l'entraînement 2 sur le canal 2 et l'entraînement 3 sur le canal 3. Les 3 entraînements doivent être regroupés sur le canal 4.

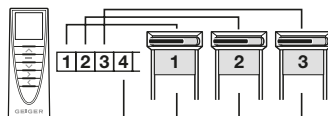

1. Sélectionnez le **canal 1**.
2. Appuyez sur la touche PAIR pendant au moins 5 secondes. L'entraînement émet un clic.
3. Sélectionnez la **chaîne 4**.
4. Appuyez sur la touche PAIR pendant au moins 5 secondes. L'entraînement émet un clic, le premier entraînement a été ajouté au groupe.
5. Sélectionnez le **canal 2**.
6. Appuyez sur la touche PAIR pendant au moins 5 secondes. L'entraînement émet un clic.
7. Sélectionnez la **chaîne 4**.
8. Appuyez sur la touche PAIR pendant au moins 5 secondes. L'entraînement émet un clic, le deuxième entraînement a été ajouté au groupe.
9. Sélectionnez le **canal 3**.
10. Appuyez sur la touche PAIR pendant au moins 5 secondes. L'entraînement émet un clic.
11. Sélectionnez la **chaîne 4**.
12. Appuyez sur la touche PAIR pendant au moins 5 secondes. L'entraînement émet un clic, le troisième entraînement a été ajouté au groupe.

Si l'entraînement 2 doit être supprimé du groupe, procédez comme suit:

1. Sélectionnez le **canal 2**.
2. Appuyez sur la touche PAIR pendant au moins 5 secondes. L'entraînement émet un clic.
3. Sélectionnez la **chaîne 4**.
4. Appuyez sur la touche PAIR pendant au moins 5 secondes. Tous les moteurs du groupe émettent un clic. Le moteur du canal 2 a été retiré du groupe.

FR

15. Détection d'obstacle

Quand on fait monter ou descendre le tablier pour la première fois après la programmation, on enregistre ainsi le couple nécessaire.

Ce couple va être réglé de façon automatique chaque fois que l'on fait un cycle complet d'ouverture et de fermeture du volet. C'est ainsi que l'on prend en compte les changements qui peuvent ralentir le tablier, tels que le vieillissement, l'encrassement, le froid ou le chaud.

Cette opération a lieu pour tous les deux sens de course, indépendamment l'un de l'autre. Dès que le moteur détecte une résistance à la montée, il s'arrête de lui-même puis il fait remonter le volet afin que l'obstacle soit dégagé. La direction de course où le moteur a rencontré l'obstacle est bloquée.

Elle va être débloquée si le moteur bouge pendant une période bien déterminée en direction opposée.

L'obstacle qui a fait arrêter le moteur doit être enlevé, puisqu'il pourrait à nouveau donner lieu à l'arrêt.

16. Correction des fins de course

En cas de programmation de la fin de course supérieure avec butée (variante **A** ou **C**) le moteur s'arrête dorénavant avant d'atteindre la butée pour éviter tout frottement mécanique sur le système de protection solaire. La vérification des fins de course, et si nécessaire leur correction, est effectuée après 5, 20 et ensuite tous les 50 cycles.

Si le tablier subit des variations naturelles à cause d'un changement de température, la correction sera effectuée dès le prochain recalage des fins de course.

Si le changement de la température modifie l'enroulement en faisant arrêter le tablier contre la butée, il y aura un recalage immédiat des fins de course. Le compteur des recalages des fins de course sera mis au zéro.

17. Guide de dépannage

Problème	Solution
Le moteur tubulaire ne fonctionne pas.	<ul style="list-style-type: none">• Le moteur n'est pas emboîté. Vérifiez le branchement emboîté.• Vérifier que la ligne de raccordement n'est pas endommagée.• Vérifiez la tension et faites appel à un électricien qualifié.
Le moteur fait monter le tablier au lieu de le faire descendre.	<ul style="list-style-type: none">• Les circuits de commande sont invertis. Inversez la position de circuits noir/brun.
Le moteur fonctionne uniquement dans un sens.	<ul style="list-style-type: none">• Le moteur a rejoint un point de fin de course. Faites-le marcher dans le sens opposé. Réajuster les fins de course si nécessaire.
Après de nombreuses descentes/montées le moteur s'arrête et ne réagit plus.	<ul style="list-style-type: none">• Le moteur a trop chauffé et s'est arrêté. Essayez à nouveau après l'avoir fait refroidir pour environ 15 minutes.

18. Maintenance

Le moteur ne nécessite aucun entretien.

19. Déclaration de conformité

GEIGER
ANTRIEBSTECHNIK

Déclaration de conformité UE

Gerhard Geiger GmbH & Co. KG
Antriebstechnik
Schleifmühle 6
D-74321 Bietigheim-Bissingen

Désignation du produit:

Moteur pour B.S.O., moteur pour volets roulants, moteur pour stores bannes

Désignation du type:

GJ56., GR45., GU45., GSI56., GB35., GB45., GB59..

Directives appliquées:

2006/42/EG
2014/53/EU
2011/65/EU+(EU)2015/863+(EU)2017/2102
(EU)2023/826

Normes appliquées:

EN 60335-1:2012
EN 60335-1:2012/AC:2014
EN 60335-1:2012/A11:2014
EN 60335-1:2012/A13:2017
EN 60335-1:2012/A1:2019
EN 60335-1:2012/A14:2019
EN 60335-1:2012/A2:2019
EN 60335-1:2012/A15:2021
EN 60335-1:2012/A16:2023

EN 60335-2-97:2006+A11:2008+A2:2010+A12:2015
EN 62233:2008+Ber.1:2008+Cor.:2008

EN IEC 55014-1:2021
EN IEC 55014-2:2021
EN IEC 61000-3-2:2019+EN IEC 61000-3-2:2019/A1:2021
EN 61000-3-3:2013+EN 61000-3-3:2013/A1:2019+EN 61000-3-3:2013/A2:2022

ETSI EN 301 489-1 V2.2.3 (2019-11)
ETSI EN 301 489-3 V2.1.1(2019-03)
ETSI EN 300 220-2 V3.2.1 (2018-06)

Responsable du dossier technique:

Gerhard Geiger GmbH & Co. KG

Adresse:

Schleifmühle 6, D-74321 Bietigheim-Bissingen

Bietigheim-Bissingen, le 19.05.2025

Roland Kraus (Direction générale)

10001518 8 0325

Gerhard Geiger GmbH & Co. KG

Schleifmühle 6 | D-74321 Bietigheim-Bissingen
Phone +49 (0) 7142 9380 | Fax +49 (0) 7142 938 230 | info@geiger.de | www.geiger.de
Stz Bietigheim-Bissingen | Amtsgericht Stuttgart HRA 300591 | USt-IdNr. DE145002146
Komplementär: Geiger Verwaltungs-GmbH | Stz Bietigheim-Bissingen | Amtsgericht Stuttgart HRB 300481
Geschäftsführer: Roland Kraus, Dr. Bertram Melzig-Thiel | WEEE-Reg.-Nr. DE47902323

FR

Les déclarations de conformité actuelles sont disponibles sur notre site www.geiger.de

20. Caractéristiques techniques

Caractéristiques techniques des tubes motorisés SOLIDline-SOC (GU45..)					
	GU4510	GU4520	GU4530	GU4540	GU4550
Tension	230 V~/50 Hz				
Courant	0,47 A	0,63 A	0,8 A	1,0 A	1,0 A
Cos Phi (cosφ)	>0,95				
Courant d'appel (facteur)	x 1,2				
Puissance	105 W	140 W	180 W	220 W	220 W
Couple	10 Nm	20 Nm	30 Nm	40 Nm	50 Nm
Nombre de tours	16 rpm	16 rpm	16 rpm	16 rpm	12 rpm
Type de protection	IP 44				
Longueur¹⁾	519,5 mm	549,5 mm	569,5 mm	589,5 mm	589,5 mm
Mode d'exploitation	S2 4 min	S2 5 min	S2 4 min	S2 4 min	S2 4 min
Niveau sonore moyen²⁾	39 dB(A)	41 dB(A)	41 dB(A)	43 dB(A)	-
Diamètre	45 mm				
Poids	env. 1,90 kg	env. 2,20 kg	env. 2,40 kg	env. 2,70 kg	env. 2,70 kg
Humidité ambiante	sec, sans condensation				
Température de stockage	T = -15°C .. +70°C				

¹⁾ SOLIDline-COM + 0,5 mm

²⁾ Les données sur le niveau sonore moyen ne sont fournies qu'à titre indicatif. Les valeurs sont déterminées par GEIGER à une distance de 1 m avec un moteur suspendu, tournant à vide, pour obtenir une valeur moyenne sur plus de 10 secondes. Ce test n'est basé sur aucune norme d'essai spécifique.

Sous réserves de modifications techniques. Vous trouverez sur le site www.geiger.de toutes informations utiles sur la plage de température ambiante des moteurs GEIGER.

21. Recyclage

Recyclage des matériaux d'emballage

Les matériaux d'emballage sont des matières premières et donc réutilisables.

Dans l'intérêt de la protection de l'environnement, veuillez adopter les méthodes de collecte sélective conformément aux prescriptions en vigueur dans votre pays.

Élimination des appareils électriques et électroniques.

Les appareils électriques et électroniques usagés doivent être collectés et éliminés séparément selon les règlements de l'Union Européenne.