

GEIGER

ANTRIEBSTECHNIK

Motore per Veneziane:

GEIGER GJ56.. E14-1002 con finecorsa elettronico
per veneziane esterne e ombreggiature per terrazze

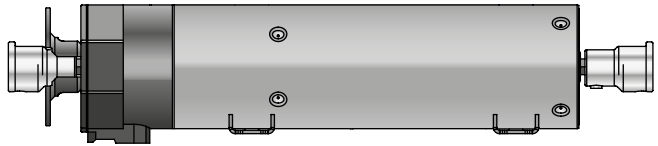

IT

Istruzioni originali di installazione
e funzionamento

IT

Indice

1. Informazioni generali	2
2. Garanzia	2
3. Destinazione d'uso	2
4. Istruzioni di sicurezza	3
5. Istruzioni di sicurezza per l'installazione	3
6. Istruzioni per l'installazione	4
7. Informazioni per il personale elettrico qualificato	5
8. Impostazione dei fine corsa	5
9. Attivare la modalità di programmazione:	6
10. Configurazione / Correzione della posizione finale inferiore o superiore	6
11. Ripristino delle impostazioni di fabbrica	6
12. Rilevamento di ostacoli e protezione antigelo	6
13. Cosa fare se... ..	7
14. Manutenzione	7
15. Dati tecnici	7
16. Avvertenze sullo smaltimento	7
17. Dichiarazione di conformità	8

1. Informazioni generali

Gentile Cliente,

acquistando questo motore, Lei ha scelto un prodotto di qualità della GEIGER. La ringraziamo molto per la Sua decisione e per la fiducia accordataci. Prima di mettere in funzione questo dispositivo, La preghiamo di leggere ed osservare le seguenti istruzioni di sicurezza, allo scopo di prevenire pericoli ed evitare danni a persone o cose.

Queste istruzioni di installazione e funzionamento contengono importanti informazioni per l'installatore, l'elettricista e l'utente. Si prega di trasmettere queste istruzioni se si trasferisce il prodotto. Queste istruzioni devono essere conservate dall'utente.

2. Garanzia

In caso di installazione scorretta e contraria alle istruzioni qui presenti e/o modifiche costruttive, la garanzia legale e contrattuale per danni a cose e di affidabilità del prodotto decade.

3. Destinazione d'uso

I motori della gamma **GJ56.. E14-1002** con finecorsa elettronico sono progettati esclusivamente per il funzionamento di tende alla veneziana e ombreggiature per terrazze.

I motori non possono essere utilizzati per il funzionamento di griglie avvolgibili, porte di garage, mobili e sollevamento strumenti.

4. Istruzioni di sicurezza



ATTENZIONE: importanti istruzioni di sicurezza. Per la sicurezza personale, è importante seguire queste istruzioni. Si prega di conservare queste istruzioni per riferimenti futuri.

- ▶ Non permettere ai bambini di giocare con i comandi fissi. Tenere i telecomandi lontano dalla portata dei bambini.
- ▶ L'installazione deve essere controllata periodicamente per accertare l'assenza di equilibrio precario, segni di usura o cavi e molle danneggiati.
- ▶ Osservare attentamente il sistema di protezione solare in movimento e tenere le persone lontano finché non si è completamente chiuso.
- ▶ Quando si utilizza lo sblocco manuale con il sistema di protezione solare aperto, si prega di essere prudenti in quanto può cadere giù velocemente se le molle o i nastri si staccano o sono rotti.
- ▶ Non utilizzare il dispositivo se in prossimità si stanno effettuando operazioni quali, ad esempio, la pulizia della finestra.
- ▶ Scollegare dalla rete elettrica il dispositivo comandato automaticamente se in prossimità si stanno effettuando operazioni quali, ad esempio, la pulizia della finestra.
- ▶ Durante il funzionamento osservare la zona di pericolo.
- ▶ Non utilizzare l'installazione se nella zona di pericolo ci sono persone od oggetti.
- ▶ Spegnerne immediatamente le installazioni danneggiate fino alla loro riparazione.
- ▶ Spegnerne l'unità durante le operazioni di manutenzione e pulizia.
- ▶ Punti di schiacciamento e di taglio devono essere evitati e messi in sicurezza.
- ▶ Questo dispositivo può essere utilizzato da bambini dagli 8 anni in su e da persone le cui capacità fisiche, sensoriali o mentali siano ridotte, o che non hanno esperienza o competenza solamente se questi operano sotto supervisione o sono stati istruiti sull'uso del dispositivo e se comprendono i possibili pericoli derivanti. I bambini non sono autorizzati a giocare con il dispositivo. La pulizia e la manutenzione non devono essere eseguite da bambini.
- ▶ Il livello di pressione sonora stimato è inferiore a 70 dB (A).
- ▶ Scollegare il dispositivo dalla rete elettrica per la manutenzione e la sostituzione delle parti.
Se il motore viene scollegato tramite una spina, l'utente deve essere in grado di controllare - da qualsiasi luogo a cui ha accesso - che la spina sia staccata. Se questo non è possibile – a causa della struttura o dell'installazione – lo scollegamento dalla rete elettrica deve essere assicurato tramite blocco nella posizione di scollegamento (ad esempio, un isolatore).
- ▶ Il motore tubolare può diventare molto caldo durante l'uso prolungato. Quando si lavora sull'unità, non toccare il motore prima che si sia raffreddato.

5. Istruzioni di sicurezza per l'installazione





ATTENZIONE: importanti istruzioni di sicurezza. Seguire tutte le istruzioni di installazione, in quanto un'installazione scorretta può causare lesioni gravi.

- ▶ Durante il montaggio del motore senza alcuna protezione meccanica delle parti mobili e del tubo che possono surriscaldarsi, il motore deve essere installato ad un'altezza di almeno 2,5 m dal suolo o da un altro livello che consenta l'accesso al dispositivo.
- ▶ Prima di cominciare l'installazione del motore, si devono rimuovere tutti i cavi non necessari e si deve mettere da parte tutta l'attrezzatura non necessaria al collegamento alla rete elettrica.
- ▶ L'elemento di azionamento del rilascio manuale deve essere montato ad un'altezza inferiore a 1,8 m.
- ▶ Se il motore è comandato da un interruttore o un pulsante, questo deve essere montato entro il raggio visuale del motore. L'interruttore o il pulsante non deve essere posizionato in prossimità di parti in movimento. L'altezza di installazione deve essere di almeno 1,5 m dal pavimento.

- ▶ I dispositivi di comando fissi devono essere installati in modo da risultare facilmente visibili.
- ▶ In caso di dispositivi che si estendono orizzontalmente, si deve rispettare una distanza orizzontale di almeno 0,4 m tra la parte completamente estesa e qualsiasi altro elemento fisso.
- ▶ La velocità nominale e la coppia nominale del motore devono essere compatibili con il dispositivo.
- ▶ Gli accessori di montaggio utilizzati devono essere compatibili con la coppia nominale selezionata.
- ▶ Per l'installazione del motore, sono necessarie una buona conoscenza tecnica e buone capacità meccaniche. Un'installazione scorretta può causare lesioni gravi. Il lavoro elettrico deve essere eseguito da un elettricista qualificato in conformità con le norme locali vigenti.
- ▶ Utilizzare solo cavi di collegamento adatti alle condizioni ambientali e che soddisfano i requisiti di costruzione (vedere il catalogo accessori).
- ▶ Se il dispositivo non è dotato di un cavo di collegamento e di una spina, o di altri mezzi per scollegarlo dalla rete elettrica con un'apertura di contatto su ogni polo secondo le condizioni della categoria di sovratensione III per lo scollegamento completo, deve essere incorporato un dispositivo di scollegamento di questo tipo nell'installazione elettrica fissa secondo le regole di cablaggio.
- ▶ Non montare i cavi di collegamento in prossimità di superfici calde.
- ▶ Una spina per lo scollegamento del motore dalla rete elettrica deve essere accessibile dopo l'installazione.
- ▶ Cavi di collegamento danneggiati devono essere sostituiti da cavi di collegamento GEIGER dello stesso tipo.
- ▶ Il dispositivo deve essere montato come descritto nelle istruzioni di installazione. I fissaggi non devono essere effettuati con adesivi, in quanto sono considerati inaffidabili.

6. Istruzioni per l'installazione

 Prima dell'installazione si prega di assicurarsi che non ci siano danni visibili al motore come crepe o cavi aperti.

 Prima di fissare verificare la consistenza della muratura e delle superfici.

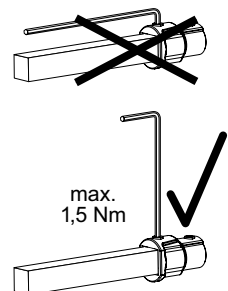
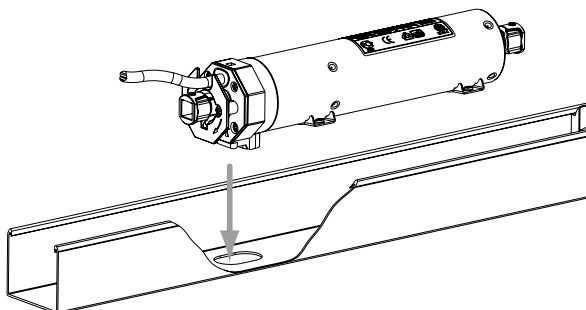
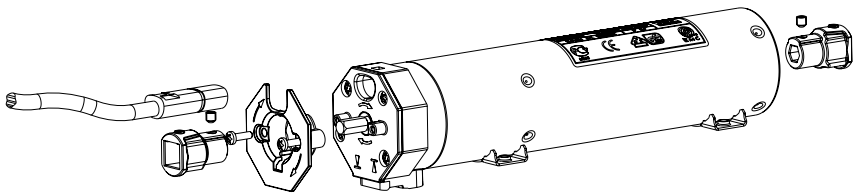

7. Informazioni per il personale elettrico qualificato



Attenzione: importanti istruzioni per l'installazione. Si prega di seguire le istruzioni, poiché un'errata installazione può causare la distruzione del motore e dei dispositivi di regolazione del dispositivo.

- Qui è necessario un comando che NON azioni la salita e la discesa contemporaneamente.
- Le operazioni con i morsetti di servizio possono essere realizzate solo da un elettricista.
- I Motori con finecorsa elettronico possono essere collegati in parallelo.
- In questo caso il carico massimo degli interruttori non deve essere superato.
- Quando si cambia il senso di marcia, il passaggio deve essere effettuato attraverso una posizione di OFF.
- Quando si cambia la direzione di marcia, il tempo di commutazione deve essere di almeno 0,2 s.
- Con una rete trifase, si prega di utilizzare lo stesso conduttore esterno al fine di controllare le direzioni UP e DOWN.
- Il collegamento dei cavi con connettori a spina della Società Hirschmann sono testati e approvati con attacchi della Società Hirschmann Company.
- Allo scopo di prevenire un malfunzionamento causato da accoppiamento, la linea di alimentazione (rif. NYM) dall'attuatore / interruttore al motore non deve superare i 100 metri in caso di motori con fine corsa elettronico.

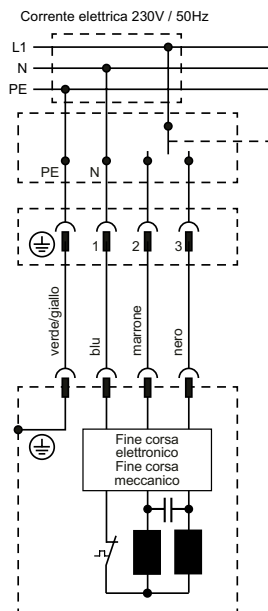

8. Impostazione dei fine corsa

Informazioni generali

Per impostare le posizioni di fine corsa dei motori **GJ56.. E14-1002**, è possibile utilizzare qualsiasi interruttore di impostazione che abbia un tasto di programmazione o che consenta un comando simultaneo dei tasti SU/GIÙ. In questo caso, i tasti SU/GIÙ devono essere premuti simultaneamente al posto del tasto di programmazione.

Codice articolo / Interruttore di impostazione GEIGER

M56F152	con terminale di servizio (D), 5 cavi, compatibile con SMI
M56F153	con terminale di servizio (CH), 5 cavi, compatibile con SMI
M56F154	con terminale di servizio (D), 4 cavi



Importante: si prega di osservare lo schema di collegamento sul retro dell'interruttore di impostazione (marchio GEIGER).

Impostazioni di fabbrica

- In fabbrica, il motore viene impostato nella posizione di finecorsa media.
- Il comando del motore si trova in modalità di funzionamento normale.



Se le impostazioni di fabbrica sono state effettuate e se la modalità di programmazione è attivata, si possono fare massimo 100/500 giri verso il basso e verso l'alto. Ripristinare le impostazioni di fabbrica per un ulteriore scorrimento verso il basso.

	Tipi di regolazione possibili	Requisiti dell'impianto
A	Posizione finale superiore e inferiore con finecorsa	Finecorsa in alto e basso
B	Posizione finale superiore: regolazione personalizzabile / posizione finale inferiore con finecorsa	Finecorsa in basso
C	Posizione finale superiore: finecorsa incluso / posizione finale con regolazione personalizzabile	Finecorsa in alto
D	Posizione finale superiore e inferiore con regolazione personalizzabile	–

9. Attivare la modalità di programmazione:



Perequisito: Il motore si trova tra la posizione di fine corsa superiore e quella inferiore.



Il GJ56.. E14-1002 può essere impostato con qualsiasi interruttore di impostazione che consenta un comando simultaneo dei tasti SU / GIÙ. In questo caso, i tasti SU / GIÙ devono essere premuti contemporaneamente al posto del tasto di programmazione.

Modalità di programmazione

Premere il tasto di programmazione dell'interruttore di impostazione fino a quando, dopo circa 3 secondi, il motore conferma la "programmazione delle posizioni di fine corsa attivata" con 1 x click-clack. Quindi rilasciare il tasto.

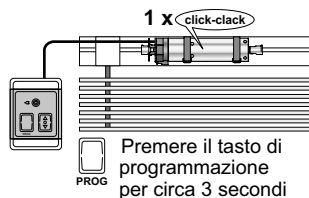

10. Configurazione / Correzione della posizione finale inferiore o superiore

Si eseguono le operazioni di configurazione o correzione della posizione finale inferiore / superiore.

- Attivare la modalità di programmazione.
- Eseguire lo spostamento nella direzione della posizione finale desiderata. Il motore interrompe la sua corsa solo per mostrare che è in modalità di programmazione.
- La direzione in cui il motore si muove dopo la pausa* determina la fine corsa da programmare (SU = fine corsa superiore, GIÙ = fine corsa inferiore).
- Quando viene raggiunta la posizione di finecorsa desiderata, azionare il motore in direzione opposta fino a quando 2 brevi pause mostrano che la posizione è stata memorizzata.
- La programmazione è completata.

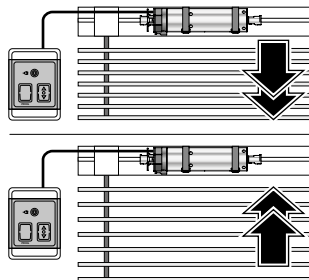

* Finché le interruzioni nello scorrimento della tenda non si verificano, è ancora possibile effettuare le eventuali correzioni.

Iniziare la procedura di regolazione dall'inizio per impostare di nuovo una posizione finale.

È anche possibile rilevare e configurare (in funzione della coppia) in modo automatico la posizione finale inferiore o superiore.

Annullare la modalità di programmazione:

Per annullare la modalità di programmazione, premere il tasto di programmazione o i tasti SU/GIÙ simultaneamente fino a quando il motore conferma l'annullamento della modalità di programmazione dopo circa 3 secondi con 2 x click-clack.

11. Ripristino delle impostazioni di fabbrica

Premere il tasto di programmazione o i tasti SU/GIÙ simultaneamente per circa 20 secondi fino a quando il motore scatta 1 x dopo 3 secondi e 4 x dopo 20 secondi. Poi il motore viene ripristinato alle impostazioni di fabbrica.

12. Rilevamento di ostacoli e protezione antigelo

Dopo un rilevamento di ostacolo (ad esempio: ostacolo o tenda congelata sul davanzale), la direzione in cui l'ostacolo è stato riconosciuto viene bloccata. Un breve comando in direzione opposta sblocca la direzione.

13. Cosa fare se...

Problema	Soluzione
Il motore non funziona.	<ul style="list-style-type: none">• Motore non collegato. Controllare il collegamento alla spina.• Controllare che il cavo di collegamento non abbia eventuali danni.• Controllare la tensione di rete ed eventualmente far testare l'impianto da un elettricista qualificato.
Invece di correre verso il basso, il motore corre verso l'alto.	<ul style="list-style-type: none">• I cavi di comando sono invertiti. Invertire il cavo di comando nero col marrone.
Il motore gira solo in una direzione.	<ul style="list-style-type: none">• Motore in posizione di fine corsa. Azionare il motore nella direzione opposta. Regolare nuovamente le posizioni di fine corsa, se necessario.
Dopo aver girato più volte, il motore si ferma e non risponde più.	<ul style="list-style-type: none">• Il motore si è surriscaldato ed è spento. Provare di nuovo dopo un tempo di raffreddamento di circa 15 min.

14. Manutenzione

L'unità è esente da manutenzione.

15. Dati tecnici

Dati tecnici del motore GJ56.. E14-1002 con finecorsa elettronico		
	GJ5603	GJ5620
Tensione	230 V~/50 Hz	
Corrente	0,75 A	0,85 A
Cos Phi (cosφ)	> 0,95	
Corrente di spunto (fattore)	x 1,2	
Potenza	170 W	190 W
Coppia	3 Nm	2 x 10 Nm
Velocità	124 rpm	26 rpm
Grado di protezione	IP 54	
Finecorsa	1.000 giri	200 giri
Modalità di funzionamento	S2 4 min.	
Lunghezza totale	356,7 mm	361,7 mm
Diametro	55 mm	
Peso	ca. 2,20 kg	
Umidità ambientale	luogo secco e senza condensa	
Temperatura di conservazione	T = -15°C .. +70°C	

Soggetto a modifiche tecniche. Per informazioni sulla gamma di temperatura ambiente dei motori GEIGER si rimanda al sito www.geiger.de

16. Avvertenze sullo smaltimento

Riciclaggio dei materiali di imballaggio

I materiali di imballaggio possono essere riciclati. Si raccomanda di smaltirli correttamente allo scopo di proteggere l'ambiente. È possibile contattare il Comune di appartenenza per ricevere ulteriori informazioni sui servizi offerti in merito.

Smaltimento di apparecchi elettrici ed elettronici

I dispositivi elettrici o elettronici e le batterie non possono essere smaltiti insieme ai normali rifiuti domestici. Per ulteriori informazioni sul corretto smaltimento e riciclaggio, informarsi sulle norme locali vigenti.

17. Dichiarazione di conformità

GEIGER
ANTRIEBSTECHNIK

Dichiarazione di conformità UE

Gerhard Geiger GmbH & Co. KG
Antriebstechnik
Schleifmühle 6
D-74321 Bietigheim-Bissingen

Denominazione prodotto:

Motori per veneziane, persiane avvolgibili e tende da sole

Denominazione tipo:

GJ56..., GR45..., GU45..., GSI56..., GB35..., GB45..., GB59..

Direttiva applicate:

2006/42/EG
2014/53/EU
2011/65/EU+(EU)2015/863+(EU)2017/2102

Norme applicate:

EN 60335-1:2012
EN 60335-1:2012/AC:2014
EN 60335-1:2012/A11:2014
EN 60335-1:2012/A13:2017
EN 60335-1:2012/A1:2019
EN 60335-1:2012/A14:2019
EN 60335-1:2012/A2:2019
EN 60335-1:2012/A15:2021
EN 60335-1:2012/A16:2023
EN 60335-2-97:2006+A11:2008+A2:2010+A12:2015
EN 62233:2008+Ber.1:2008+Cor.:2008
EN IEC 55014-1:2021
EN IEC 55014-2:2021
EN IEC 61000-3-2:2019+EN IEC 61000-3-2:2019/A1:2021
EN 61000-3-3:2013+EN 61000-3-3:2013/A1:2019+EN 61000-3-3:2013/A2:2022
ETSI EN 301 489-1 V2.2.3 (2019-11)
ETSI EN 301 489-3 V2.1.1(2019-03)
ETSI EN 300 220-2 V3.2.1 (2018-06)

Rappresentante autorizzato per i dati tecnici:

Gerhard Geiger GmbH & Co. KG

Indirizzo:

Schleifmühle 6, D-74321 Bietigheim-Bissingen

Bietigheim-Bissingen, addì 02.07.2024

Roland Kraus (Direttore generale)



100W1583 it 0724

Gerhard Geiger GmbH & Co. KG

Schleifmühle 6 | D-74321 Bietigheim-Bissingen
Phone +49 (0) 7142 9380 | Fax +49 (0) 7142 938 230 | info@geiger.de | www.geiger.de
Stz Bietigheim-Bissingen | Amtsgericht Stuttgart HRB 300591 | USt-IdNr. DE145002146
Komplementär: Geiger Verwaltungs-GmbH | Stz Bietigheim-Bissingen | Amtsgericht Stuttgart HRB 300481
Geschäftsführer: Roland Kraus | WEEE-Reg.-Nr. DE47902323

Le dichiarazioni di conformità vigenti sono disponibili sul nostro sito www.geiger.de

IT Per questioni tecniche rivolgersi al numero **+49 (0) 7142 938 333**.

GEIGER
ANTRIEBSTECHNIK

Gerhard Geiger GmbH & Co. KG
Schleifmühle 6 | D-74321 Bietigheim-Bissingen
T +49 (0) 7142 9380 | F +49 (0) 7142 938 230
info@geiger.de | www.geiger.de

