

# GEIGER

ANTRIEBSTECHNIK

Motore per Veneziane:

## **GEIGER GJ56.. E06 con finecorsa elettronico**

Per veneziane e tende esterne

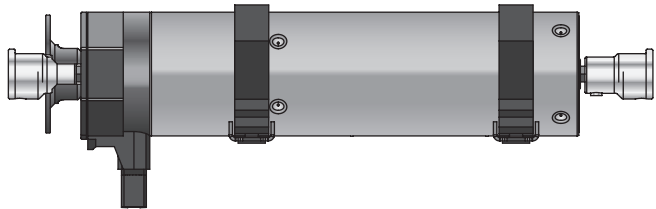

IT

**Istruzioni originali di installazione  
e funzionamento**

IT

# Indice

1. Informazioni generali .....	2
2. Garanzia .....	2
3. Destinazione d'uso .....	2
4. Istruzioni di sicurezza .....	3
5. Istruzioni di sicurezza per l'installazione .....	3
6. Assemblaggio .....	4
7. Istruzioni per l'installazione .....	5
8. Informazioni per il personale elettrico qualificato .....	7
9. Impostazione dei fine corsa .....	7
10. Attivare la modalità di programmazione: .....	8
11. Programmazione/modifica dei fine corsa .....	8
12. Cicli di riferimento sull'interruttore di fine corsa/coppia .....	9
13. Attivare/disattivare i cicli di riferimento .....	9
14. Ripristino delle impostazioni di fabbrica .....	10
15. Rilevamento di ostacoli e protezione antigelo .....	10
16. Cosa fare se... ..	10
17. Dichiarazione di conformità .....	11
18. Dati tecnici .....	12
19. Manutenzione .....	12
20. Avvertenze sullo smaltimento .....	12

## 1. Informazioni generali

Gentile Cliente,

acquistando questo motore, Lei ha scelto un prodotto di qualità della GEIGER. La ringraziamo molto per la Sua decisione e per la fiducia accordataci. Prima di mettere in funzione questo dispositivo, La preghiamo di leggere ed osservare le seguenti istruzioni di sicurezza, allo scopo di prevenire pericoli ed evitare danni a persone o cose.

Queste istruzioni di installazione e funzionamento contengono importanti informazioni per l'installatore, l'elettricista e l'utente. Si prega di trasmettere queste istruzioni se si trasferisce il prodotto. Queste istruzioni devono essere conservate dall'utente.

## 2. Garanzia

In caso di installazione scorretta e contraria alle istruzioni qui presenti e/o modifiche costruttive, la garanzia legale e contrattuale per danni a cose e di affidabilità del prodotto decade.

## 3. Destinazione d'uso

I motori della gamma **GJ56.. E06** con finecorsa elettronico sono progettati esclusivamente per il funzionamento di tende alla veneziana. I motori non possono essere utilizzati per il funzionamento di griglie avvolgibili, porte di garage, mobili e sollevamento strumenti.

GJ 56 xx x  
| | | |  
| | | | Opzioni  
| | | | Coppia in Nm  
| | | | Per cassonetti di almeno 56 millimetri  
| | | | GEIGER motore per veneziane

## 4. Istruzioni di sicurezza



**ATTENZIONE:** importanti istruzioni di sicurezza. Per la sicurezza personale, è importante seguire queste istruzioni. Si prega di conservare queste istruzioni per riferimenti futuri.

- ▶ Non permettere ai bambini di giocare con i comandi fissi. Tenere i telecomandi lontano dalla portata dei bambini.
- ▶ L'installazione deve essere controllata periodicamente per accertare l'assenza di equilibrio precario, segni di usura o cavi e molle danneggiati.
- ▶ Osservare attentamente il sistema di protezione solare in movimento e tenere le persone lontano finché non si è completamente chiuso.
- ▶ Quando si utilizza lo sblocco manuale con il sistema di protezione solare aperto, si prega di essere prudenti in quanto può cadere giù velocemente se le molle o i nastri si staccano o sono rotti.
- ▶ Non utilizzare il dispositivo se in prossimità si stanno effettuando operazioni quali, ad esempio, la pulizia della finestra.
- ▶ Scollegare dalla rete elettrica il dispositivo comandato automaticamente se in prossimità si stanno effettuando operazioni quali, ad esempio, la pulizia della finestra.
- ▶ Durante il funzionamento osservare la zona di pericolo.
- ▶ Non utilizzare l'installazione se nella zona di pericolo ci sono persone od oggetti.
- ▶ Spegnerne immediatamente le installazioni danneggiate fino alla loro riparazione.
- ▶ Spegnerne l'unità durante le operazioni di manutenzione e pulizia.
- ▶ Punti di schiacciamento e di taglio devono essere evitati e messi in sicurezza.
- ▶ Questo dispositivo può essere utilizzato da bambini dagli 8 anni in su e da persone le cui capacità fisiche, sensoriali o mentali siano ridotte, o che non hanno esperienza o competenza solamente se questi operano sotto supervisione o sono stati istruiti sull'uso del dispositivo e se comprendono i possibili pericoli derivanti. I bambini non sono autorizzati a giocare con il dispositivo. La pulizia e la manutenzione non devono essere eseguite da bambini.
- ▶ Il livello di pressione sonora stimato è inferiore a 70 dB (A).
- ▶ Scollegare il dispositivo dalla rete elettrica per la manutenzione e la sostituzione delle parti.  
Se il motore viene scollegato tramite una spina, l'utente deve essere in grado di controllare - da qualsiasi luogo a cui ha accesso - che la spina sia staccata. Se questo non è possibile – a causa della struttura o dell'installazione – lo scollegamento dalla rete elettrica deve essere assicurato tramite blocco nella posizione di scollegamento (ad esempio, un isolatore).
- ▶ Il motore tubolare può diventare molto caldo durante l'uso prolungato. Quando si lavora sull'unità, non toccare il motore prima che si sia raffreddato.

## 5. Istruzioni di sicurezza per l'installazione



**ATTENZIONE:** importanti istruzioni di sicurezza. Seguire tutte le istruzioni di installazione, in quanto un'installazione scorretta può causare lesioni gravi.

- ▶ Durante il montaggio del motore senza alcuna protezione meccanica delle parti mobili e del tubo che possono surriscaldarsi, il motore deve essere installato ad un'altezza di almeno 2,5 m dal suolo o da un altro livello che consenta l'accesso al dispositivo.
- ▶ Prima di cominciare l'installazione del motore, si devono rimuovere tutti i cavi non necessari e si deve mettere da parte tutta l'attrezzatura non necessaria al collegamento alla rete elettrica.
- ▶ L'elemento di azionamento del rilascio manuale deve essere montato ad un'altezza inferiore a 1,8 m.
- ▶ Se il motore è comandato da un interruttore o un pulsante, questo deve essere montato entro il raggio visuale del motore. L'interruttore o il pulsante non deve essere posizionato in prossimità di parti in movimento. L'altezza di installazione deve essere di almeno 1,5 m dal pavimento.

- ▶ I dispositivi di comando fissi devono essere installati in modo da risultare facilmente visibili.
- ▶ In caso di dispositivi che si estendono orizzontalmente, si deve rispettare una distanza orizzontale di almeno 0,4 m tra la parte completamente estesa e qualsiasi altro elemento fisso.
- ▶ La velocità nominale e la coppia nominale del motore devono essere compatibili con il dispositivo.
- ▶ Gli accessori di montaggio utilizzati devono essere compatibili con la coppia nominale selezionata.
- ▶ Per l'installazione del motore, sono necessarie una buona conoscenza tecnica e buone capacità meccaniche. Un'installazione scorretta può causare lesioni gravi. Il lavoro elettrico deve essere eseguito da un elettricista qualificato in conformità con le norme locali vigenti.
- ▶ Utilizzare solo cavi di collegamento adatti alle condizioni ambientali e che soddisfano i requisiti di costruzione (vedere il catalogo accessori).
- ▶ Se il dispositivo non è dotato di un cavo di collegamento e di una spina, o di altri mezzi per scollegarlo dalla rete elettrica con un'apertura di contatto su ogni polo secondo le condizioni della categoria di sovratensione III per lo scollegamento completo, deve essere incorporato un dispositivo di scollegamento di questo tipo nell'installazione elettrica fissa secondo le regole di cablaggio.
- ▶ Non montare i cavi di collegamento in prossimità di superfici calde.
- ▶ Una spina per lo scollegamento del motore dalla rete elettrica deve essere accessibile dopo l'installazione.
- ▶ Cavi di collegamento danneggiati devono essere sostituiti da cavi di collegamento GEIGER dello stesso tipo.
- ▶ Il dispositivo deve essere montato come descritto nelle istruzioni di installazione. I fissaggi non devono essere effettuati con adesivi, in quanto sono considerati inaffidabili.

## 6. Assemblaggio

Visto da dentro la stanza, il Collegamento all'alimentazione del **GJ56.. E06** è situato sul lato sinistro. Le cinghie sono avvolte sui rulli avvolgitori dall'esterno.

Il **GJ56.. E06** deve essere installato in allineamento con l'albero.

E, importante che il **GJ56.. E06** venga installato centralmente. Assicurarsi che il carico sia uniformemente distribuito.

### Installazione inclinato:

L'installazione inclinata è consentito fino ad un massimo di 45°.

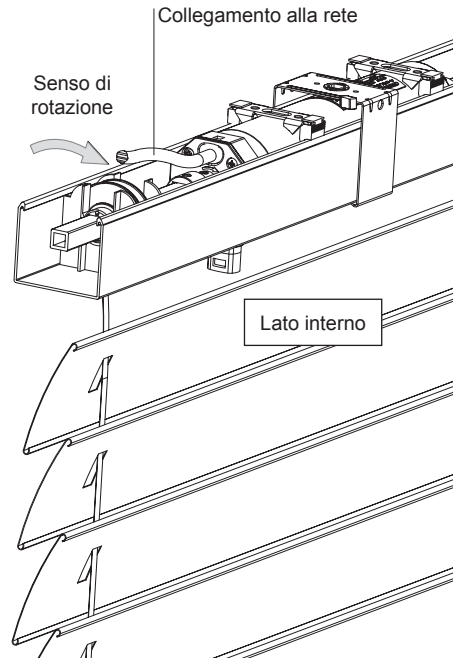

## 7. Istruzioni per l'installazione

 Prima dell'installazione si prega di assicurarsi che non ci siano danni visibili al motore come crepe o cavi aperti.

 Prima di fissare verificare la consistenza della muratura e delle superfici.

Apertura del cassetto verso l'alto:

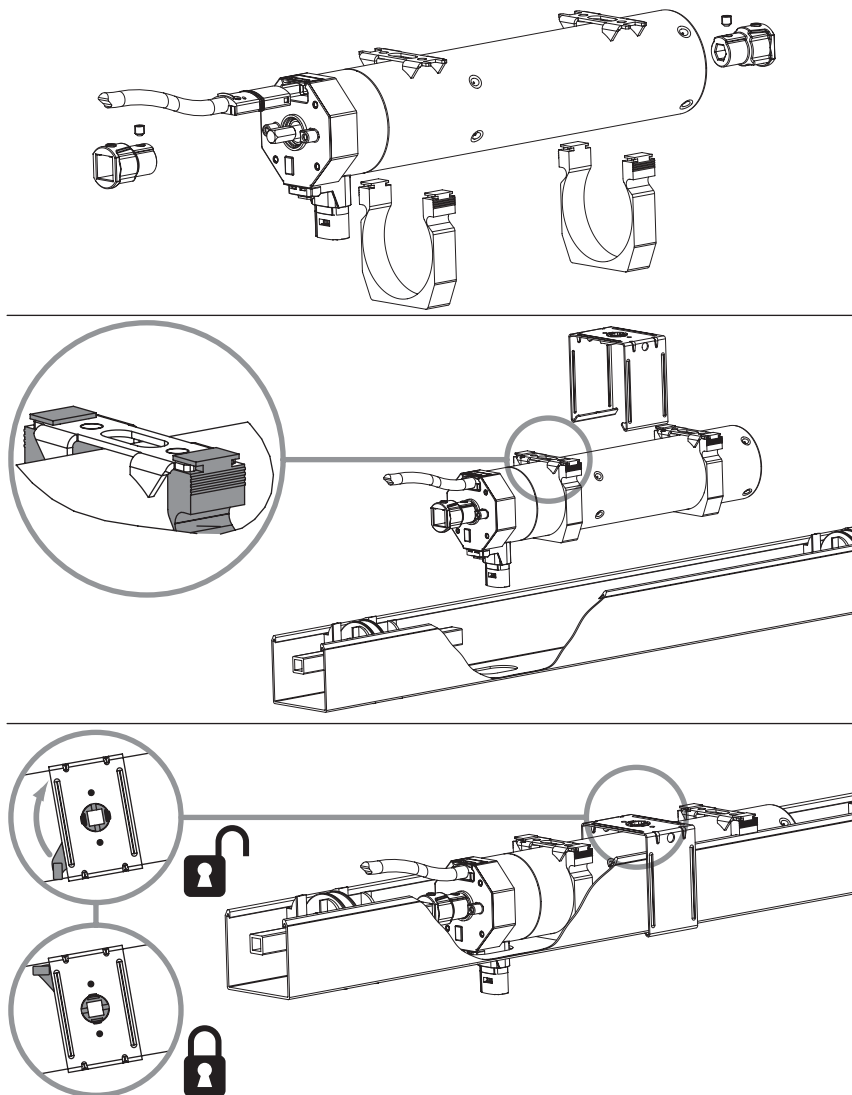

IT

## Apertura del cassonetto verso il basso:

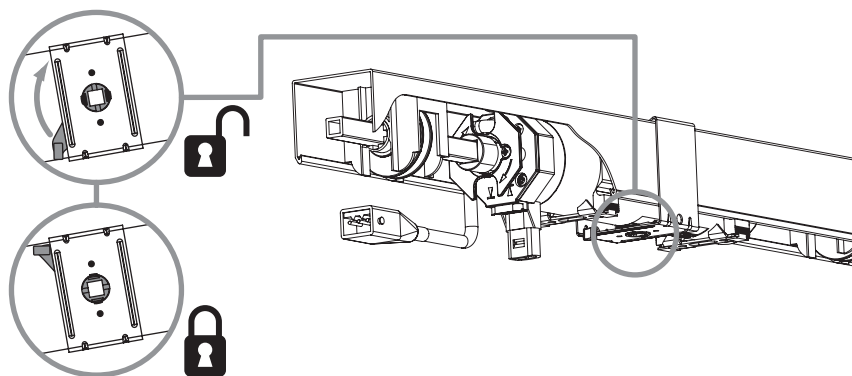
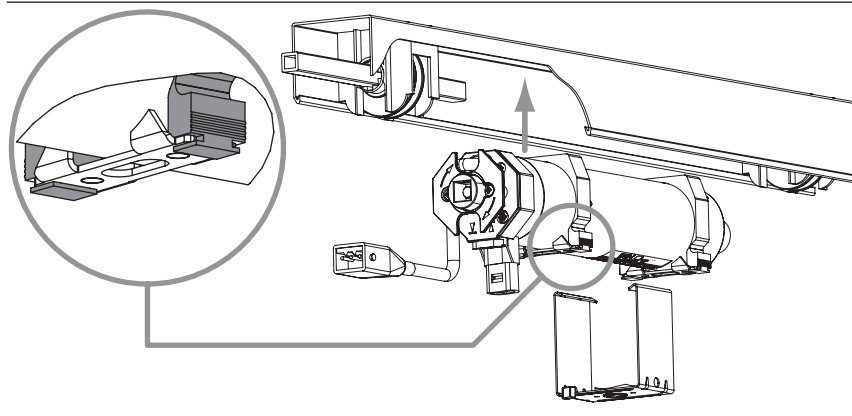
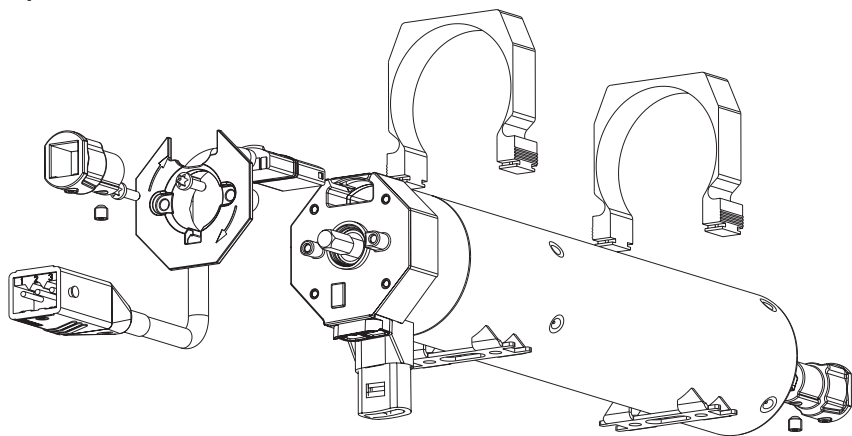

IT

## 8. Informazioni per il personale elettrico qualificato



**Attenzione: importanti istruzioni per l'installazione. Si prega di seguire le istruzioni, poiché un'errata installazione può causare la distruzione del motore e dei pulsanti di regolazione del dispositivo.**

- Qui è necessario un comando che NON azioni la salita e la discesa contemporaneamente.
- Le operazioni con i morsetti di servizio possono essere realizzate solo da un elettricista.
- I Motori con finecorsa elettronico possono essere collegati in parallelo.
- In questo caso il carico massimo degli interruttori non deve essere superato.
- Quando si cambia il senso di marcia, il passaggio deve essere effettuato attraverso una posizione di OFF.
- Quando si cambia la direzione di marcia, il tempo di commutazione deve essere di almeno 0,2 s.
- Con una rete trifase, si prega di utilizzare lo stesso conduttore esterno al fine di controllare le direzioni UP e DOWN.
- Il collegamento dei cavi con connettori a spina della Società Hirschmann sono testati e approvati con attacchi della Hirschmann Company.
- Allo scopo di prevenire un malfunzionamento causato da accoppiamento, la linea di alimentazione (rif. NYM) dall'attuatore / interruttore al motore non deve superare i 100 metri in caso di motori con fine corsa elettronico.

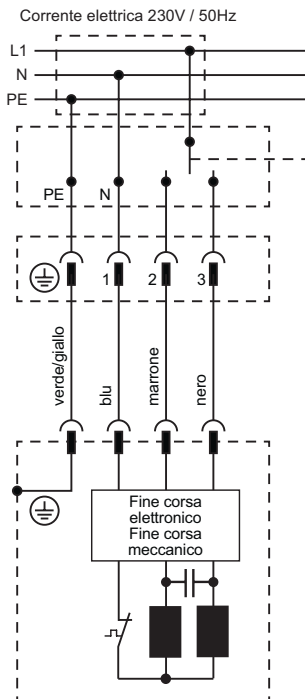

**Attenzione: gli schemi di collegamento dei connettori a 4 e a 5 poli sono diversi. Per i motori si deve utilizzare un cavo di collegamento a 4 poli: il GEIGER Flat4 con anello blu chiaro. Se si utilizza un cavo di collegamento a 5 poli con alimentazione a corrente continua, il motore all'improvviso potrebbe iniziare a girare rapidamente.**

## 9. Impostazione dei fine corsa

### Informazioni generali

Per impostare le posizioni di fine corsa dei motori **GJ56.. E06**, è possibile utilizzare qualsiasi interruttore di impostazione che abbia un tasto di programmazione o che permetta di effettuare un comando simultaneo SU / GIÙ. In questo caso, i tasti SU / GIÙ devono essere premuti contemporaneamente al posto del tasto di programmazione. Il motore può anche essere azionato tramite un interruttore di fine corsa e un interruttore standard.

### Codice articolo / Interruttore di impostazione GEIGER

<b>M56F152</b>	con terminale di servizio (D), 5 cavi, compatibile con SMI
<b>M56F153</b>	con terminale di servizio (CH), 5 cavi, compatibile con SMI
<b>M56F154</b>	con terminale di servizio (D), 4 cavi



**Importante: si prega di osservare lo schema di collegamento sul retro dell'interruttore di impostazione.**

### Impostazioni di fabbrica

- In fabbrica, il motore viene impostato nella posizione di fine corsa inferiore. La posizione di fine corsa superiore si trova all'estremità opposta (almeno 200 giri del motore dalla posizione di fine corsa inferiore).
- Il comando del motore si trova in modalità di funzionamento normale
- I cicli di riferimento sono attivati alla consegna.



**Nota:** se il motore è installato in una veneziana chiusa e se si utilizza l'interruttore di fine corsa, il motore può essere azionato senza ulteriori impostazioni.



Se le impostazioni di fabbrica sono state effettuate e se la modalità di programmazione è attivata, si possono fare al massimo 100 giri verso il basso. Ripristinare le impostazioni di fabbrica per un ulteriore scorrimento verso il basso.

## 10. Attivare la modalità di programmazione:



**Prerequisito:** Il motore si trova tra la posizione di fine corsa superiore e quella inferiore. L'interruttore di fine corsa non deve essere premuto.



Il GJ56.. E06 può essere impostato con qualsiasi interruttore di impostazione che consenta un comando simultaneo dei tasti SU / GIÙ. In questo caso, i tasti SU / GIÙ devono essere premuti contemporaneamente al posto del tasto di programmazione.

### Attivare la modalità di programmazione tramite l'interruttore di impostazione

Premere il tasto di programmazione dell'interruttore di fine corsa o i tasti SU/GIÙ simultaneamente fino a quando, dopo circa 3 secondi, il motore conferma la "Programmazione delle posizioni di fine corsa attivata" con 1 x click-clack. Quindi rilasciare il tasto.

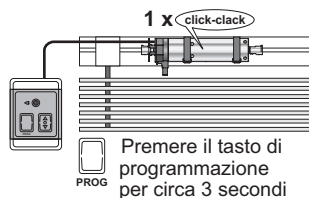

### Attivare la modalità di programmazione sul motore

Premere l'interruttore di fine corsa e premere anche il tasto GIÙ sull'interruttore della veneziana chiusa. Il motore si muove per 1 secondo. Tenere premuti entrambi i tasti per altri 3 secondi. Il motore conferma con un breve movimento verso il basso.

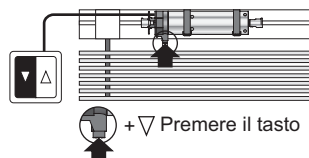

## 11. Programmazione/modifica dei fine corsa



La programmazione e il riferimento è possibile sia sul interruttore di finecorsa e sia – per installazioni, che sono state progettate particolarmente per questo – sù coppia. Intanto alcuni pezzi dell'installazione saranno forzati tanto. La programmazione, cioè il riferimento sù coppia deve essere – tassativamente – ispezionato e accertato dal produttore dell'installazione.

I fine corsa superiore ed inferiore possono essere programmati e modificati indipendentemente l'uno dall'altro.

- Attivare la modalità di programmazione.
- Azionare il motore nella direzione della posizione di fine corsa desiderata. Il motore interrompe la sua corsa solo per mostrare che è in modalità di programmazione.
- La direzione in cui il motore si muove dopo la pausa\* determina il fine corsa da programmare (SU = fine corsa superiore, GIÙ = fine corsa inferiore).
- Quando viene raggiunta la posizione di fine corsa desiderata, azionare il motore in direzione opposta fino a quando 2 brevi pause\* mostrano che tale posizione è stata memorizzata.
- La programmazione è completata.

\* Finché le interruzioni nello scorrimento della tenda non si verificano, è ancora possibile effettuare le eventuali correzioni.

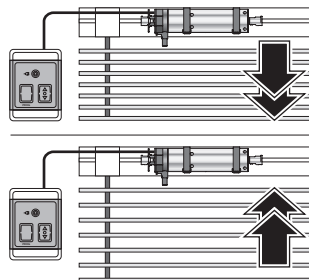

Avviare nuovamente il processo di impostazione per regolare l'altra posizione di fine corsa. I cicli di riferimento si attivano automaticamente se la posizione di fine corsa superiore è stata programmata.

**Nota:** durante i cicli di riferimento, il motore gira verso la posizione di fine corsa superiore impostata fino a raggiungere l'interruttore di fine corsa o sù coppia.



**Quando sarà impostata la posizione finale superiore (posizione libera – non sul interruttore), dopo che era stata impostata sul interruttore di fine corsa cioè sul fermo di coppia, il riferimento partirà automaticamente. Se sarà impostata di nuovo la posizione finale superiore (posizione libera – non sul interruttore) il riferimento rimarrà attivo ossia disattivo.**

### **Interruttore di fine corsa/fermo di coppia invece della posizione di fine corsa superiore**

- Se la direzione SU dovesse essere disattivata dall'interruttore di fine corsa/coppia, non c'è bisogno di programmare il fine corsa superiore. La tenda si muove ogni volta contro l'interruttore di fine corsa cioè si ferma sulla base della coppia superiore.
- Se una posizione di fine corsa superiore è già programmata e ora si desidera disattivarla tramite l'interruttore di fine corsa/sù coppia, si deve attivare la modalità di programmazione e muovere la tenda contro l'interruttore di fine corsa/coppia. La posizione di fine corsa inferiore rimane invariata e la programmazione è completata.
- Il motore è ora sempre spento dall'interruttore di fine corsa cioè si ferma sulla coppia superiore.

### **Annullare la modalità di programmazione:**

Per annullare la modalità di programmazione, premere i tasti di programmazione (tasto di programmazione / tasti SU/GIÙ / interruttore di fine corsa e tasto GIÙ) fino a quando il motore conferma l'annullamento della modalità di programmazione dopo circa 3 secondi con 2 x click-clack.

## **12. Cicli di riferimento sull'interruttore di fine corsa/coppia**

I cicli di riferimento sull'interruttore di fine corsa possono compensare un possibile spostamento della posizione di fine corsa superiore causato da una modifica della modalità di avvolgimento dei nastri di raccolta.

Se i cicli di riferimento sono stati attivati (vedi sotto), il successivo scorrimento in direzione SU viene effettuato fino all'interruttore di fine corsa/fermo di coppia.

La variazione di distanza tra la posizione di fine corsa superiore e l'interruttore di fine corsa viene memorizzata.

Dopo 1, 5, 20 e poi ogni 50 cicli sul fine corsa superiore, il motore gira contro l'interruttore di fine corsa per verificare se le variazioni di distanza sono cambiate. In tal caso, la posizione di fine corsa superiore viene corretta.

Dopo i cicli di riferimento, il motore si arresta sull'interruttore di fine corsa/sulla coppia superiore.

## **13. Attivare/disattivare i cicli di riferimento**

**Il riferimento è attivato franco fabbrica.** Il riferimento funziona solo dopo aver impostato la posizione finale superiore (posizione libera – non sul interruttore).

### **Accensione/spengimento dei cicli di riferimento:**

Premere i tasti di programmazione (tasto di programmazione / tasti SU/GIÙ / interruttore di fine corsa e tasto GIÙ) fino a quando il motore scatta 1 x dopo circa 3 secondi e un'altra volta dopo 6 secondi per confermare la "Accensione / spegnimento dei cicli di riferimento".

Un successivo comando SU con 1 scatto attiva i cicli di riferimento, un comando GIÙ con 2 scatti li disattiva.

## Attivazione automatica del riferimento

Il riferimento verrà attivato automaticamente, se la posizione finale superiore precedentemente era impostata sul interruttore di fine corsa e il riferimento era inattivo.

Se verrà impostata di nuovo la posizione finale superiore, su una posizione libera ( non sul interruttore) e il riferimento era già inattivo, il riferimento rimarrà inattivo.

## 14. Ripristino delle impostazioni di fabbrica

Premere i tasti di programmazione (tasto di programmazione / tasti SU/GIÙ / interruttore di fine corsa e tasto GIÙ) per circa 10 secondi fino a quando il motore scatta 1 x dopo 3 secondi, 1 x dopo 6 secondi e 4 x dopo 10 secondi. Poi il motore viene ripristinato alle impostazioni di fabbrica e si attivano i cicli di riferimento.

Si prega di notare: La posizione in cui il motore è stato resettato all' impostazione di fabbrica, adesso è definito come finecorsa inferiore e può essere spostato attivando la modalità di programmazione.

## 15. Rilevamento di ostacoli e protezione antigelo

Per un funzionamento ottimale della funzione di rilevamento degli ostacoli, muovere la tenda dal basso verso l'alto senza interruzione, dopo che la programmazione è stata completata. Dopo un rilevamento di ostacolo (ad esempio: ostacolo o tenda congelata sul davanzale), la direzione SU viene bloccata.

Un breve comando in direzione GIÙ sblocca la direzione SU.

## 16. Cosa fare se...

Problema	Soluzione
<b>Il motore non funziona.</b>	<ul style="list-style-type: none"><li>• Motore non collegato. Controllare il collegamento alla spina.</li><li>• Controllare che il cavo di collegamento non abbia eventuali danni.</li><li>• Controllare la tensione di rete ed eventualmente far testare l'impianto da un elettricista qualificato.</li></ul>
<b>Invece che nella direzione verso l'alto, il motore corre verso il basso.</b>	<ul style="list-style-type: none"><li>• I cavi di comando sono invertiti. Invertire il cavo di comando nero col marrone.</li></ul>
<b>Il motore gira solo in una direzione.</b>	<ul style="list-style-type: none"><li>• Motore in posizione di fine corsa. Azionare il motore nella direzione opposta. Regolare nuovamente le posizioni di fine corsa, se necessario.</li></ul>
<b>Dopo aver girato più volte, il motore si ferma e non risponde più.</b>	<ul style="list-style-type: none"><li>• Il motore si è surriscaldato ed è spento. Provare di nuovo dopo un tempo di raffreddamento di circa 15 min.</li></ul>
<b>La tenda è in posizione di fine corsa superiore, aziona l'interruttore di fine corsa e non può più scorrere verso il basso.</b>	<ul style="list-style-type: none"><li>• Il motore è stato installato capovolto oppure la posizione di fine corsa inferiore è stata superata e i nastri di raccolta sono stati avvolti in modo scorretto. Consentire all'interruttore di fine corsa di muoversi liberamente. Impostare nuovamente le posizioni di fine corsa.</li></ul>

# 17. Dichiarazione di conformità



## Dichiarazione di conformità UE

Gerhard Geiger GmbH & Co. KG  
Antriebstechnik  
Schleifmühle 6  
D-74321 Bietigheim-Bissingen

### Denominazione prodotto:

Motori per veneziane, persiane avvolgibili e tende da sole

### Denominazione tipo:

GJ56., GR45., GU45., GSI56., GB35., GB45., GB59..

### Direttiva applicate:

2006/42/EG  
2014/53/EU  
2011/65/EU+(EU)2015/863+(EU)2017/2102  
(EU)2023/826

### Norme applicate:

EN 60335-1:2012  
EN 60335-1:2012/AC:2014  
EN 60335-1:2012/A11:2014  
EN 60335-1:2012/A13:2017  
EN 60335-1:2012/A1:2019  
EN 60335-1:2012/A14:2019  
EN 60335-1:2012/A2:2019  
EN 60335-1:2012/A15:2021  
EN 60335-1:2012/A16:2023  
EN 60335-2-97:2006+A11:2008+A2:2010+A12:2015  
EN 62233:2008+Ber.1:2008+Cor.:2008  
EN IEC 55014-1:2021  
EN IEC 55014-2:2021  
EN IEC 61000-3-2:2019+EN IEC 61000-3-2:2019/A1:2021  
EN 61000-3-3:2013+EN 61000-3-3:2013/A1:2019+EN 61000-3-3:2013/A2:2022  
ETSI EN 301 489-1 V2.2.3 (2019-11)  
ETSI EN 301 489-3 V2.1.1(2019-03)  
ETSI EN 300 220-2 V3.2.1 (2018-06)

### Rappresentante autorizzato per i dati tecnici:

Gerhard Geiger GmbH & Co. KG

### Indirizzo:

Schleifmühle 6, D-74321 Bietigheim-Bissingen

Bietigheim-Bissingen, addì 19.05.2025

Roland Kraus (Direttore generale)

100W1118 e 0123

Gerhard Geiger GmbH & Co. KG

Schleifmühle 6 | D-74321 Bietigheim-Bissingen  
Phone +49 (0) 7142 9380 | Fax +49 (0) 7142 938 230 | info@geiger.de | www.geiger.de  
Sitz Bietigheim-Bissingen | Amtsgericht Stuttgart HRA 300591 | USt-IdNr. DE145002146  
Komplementär: Geiger Verwaltungs-GmbH | Sitz Bietigheim-Bissingen | Amtsgericht Stuttgart HRB 300481  
Geschäftsführer: Roland Kraus, Dr. Bertram Melzig-Thiel | WEEE-Reg.-Nr. DE47902323

Le dichiarazioni di conformità vigenti sono disponibili sul nostro sito [www.geiger.de](http://www.geiger.de)

## 18. Dati tecnici

Dati tecnici del motore GJ56.. E06 con finecorsa elettronico					
	GJ5603k	GJ5606k	GJ5606 <sup>1)</sup>	GJ5610	GJ5620
Tensione	230 V~/50 Hz				
Corrente	0,40 A	0,40 A	0,40 A	0,60 A	0,85 A
Cos Phi (cosφ)	> 0,95				
Corrente di spunto (fattore)	x 1,2				
Potenza	90 W	93 W	90 W	135 W	190 W
Coppia	3 Nm	6 Nm	6 Nm	10 Nm	2 x 10 Nm
Velocità	26 rpm				
Grado di protezione	IP 54				
Finecorsa	200 giri				
Modalità di funzionamento	S2 4 min.	S2 4 min.	S2 6 min.	S2 4 min.	S2 4 min.
Lunghezza totale	319,5 mm	319,5 mm	324,5 mm	329,5 mm	356,7 mm
Diametro	55 mm				
Peso	ca. 1,50 kg	ca. 1,50 kg	ca. 1,60 kg	ca. 1,70 kg	ca. 2,20 kg
Umidità ambientale	luogo secco e senza condensa				
Temperatura di conservazione	T = -15°C .. +70°C				

<sup>1)</sup> Versione con funzionamento avanzato

Soggetto a modifiche tecniche. Per informazioni sulla gamma di temperatura ambiente dei motori GEIGER si rimanda al sito [www.geiger.de](http://www.geiger.de)

## 19. Manutenzione

L'unità è esente da manutenzione.

## 20. Avvertenze sullo smaltimento

### Riciclaggio dei materiali di imballaggio

I materiali di imballaggio possono essere riciclati. Si raccomanda di smaltirli correttamente allo scopo di proteggere l'ambiente. È possibile contattare il Comune di appartenenza per ricevere ulteriori informazioni sui servizi offerti in merito.

### Smaltimento di apparecchi elettrici ed elettronici

I dispositivi elettrici o elettronici e le batterie non possono essere smaltiti insieme ai normali rifiuti domestici. Per ulteriori informazioni sul corretto smaltimento e riciclaggio, informarsi sulle norme locali vigenti.

**IT** Per questioni tecniche rivolgersi al numero **+49 (0) 7142 938 333**.

**GEIGER**  
ANTRIEBSTECHNIK

Gerhard Geiger GmbH & Co. KG  
Schleifmühle 6 | D-74321 Bietigheim-Bissingen  
T +49 (0) 7142 9380 | F +49 (0) 7142 938 230  
[info@geiger.de](mailto:info@geiger.de) | [www.geiger.de](http://www.geiger.de)

