



+
**PROTECTION
SOLAIRE TEXTILE**

SOLUTIONS D'ENTRAÎNEMENTS
MÉCANIQUES

GEIGER
ANTRIEBSTECHNIK

Système de manœuvre par manivelle pour stores bannes avec crochet sphérique et anneau en plastique

Applications : **tous les mécanismes d'entraînement avec anneau**

Ce système de manœuvre par manivelle pour stores bannes, équipé d'un crochet sphérique et d'un anneau en plastique, est breveté et garantit un fonctionnement souple, silencieux et précis. La manivelle se monte et se démonte facilement. L'anneau en plastique injecté et le crochet sphérique nickelé assurent un fonctionnement sans usure au niveau des points de contact. L'anneau ovale traditionnel, présent sur certains mécanismes plus anciens, peut être remplacé rapidement et simplement par le système à crochet sphérique.



Renvoi d'angle à engrenages coniques GEIGER 412F5. avec démultiplication 4,4:1

Avec arbre d'entrée enfichable, butée finale réglable de l'extérieur, roue libre et broche.

Avantages :

- butée finale réglable de l'extérieur (réglage sur la position souhaitée)
- Renvoi avec roue libre, évitant toute mauvaise manœuvre
- Différents arbres d'entrée enfichables disponibles
- Compatible avec tubes d'enroulement de 78 mm (75,5 mm) ou 85 mm (82,5 mm)
- Réduction du stock grâce aux rallonges et anneaux interchangeables

Installation :

L'installation s'effectue lorsque le store banne est entièrement déployé. Le côté opérateur est facilement identifiable, la vis de réglage (empreinte hexagonale 4 mm) devant rester visible pour l'utilisateur.

Butée finale :

Le réglage de la butée finale s'effectue comme suit : sur le store banne entièrement déployé, desserrer la vis de réglage d'environ un tour, amener le store à la position finale souhaitée, puis resserrer la vis. L'opération est terminée.



Design sobre et élégant avec palier monobloc - le renvoi d'angle pour stores bannes 418F5..

L'engrenage robuste en aluminium/zamak, ainsi que le guidage de toutes les pièces mobiles par des bagues lisses en plastique, garantissent une longue durée de vie. Le point de palier côté entrée (arbre d'entrée) est entièrement intégré dans une demi-coque du boîtier. Cela assure un guidage précis de la vis sans fin et permet d'absorber les efforts générés par l'engrènement.

Grâce à la démultiplication de 9:1, le renvoi d'angle offre un large champ d'application pour stores à bras articulés, stores à projection et stores de fenêtre.

Les trois perçages de fixation disposés sur un diamètre primitif de Ø 48 mm assurent une tenue optimale. Le renvoi d'angle est disponible en trois couleurs et avec trois longueurs d'arbre d'entrée différentes.

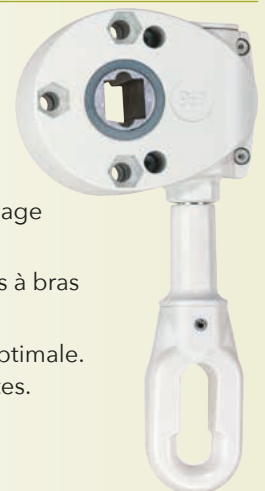

Couleurs et rendu à l'impression

Les couleurs indiquées et représentées dans ce catalogue sont données à titre indicatif. Les couleurs RAL peuvent, selon la surface ou le matériau de base utilisé, s'écarter des valeurs RAL de référence. Les échantillons de couleur présentés dans les tableaux peuvent, en raison de contraintes liées au procédé d'impression, différer de leur aspect réel.











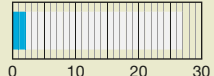

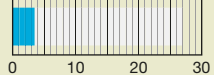

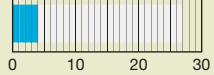

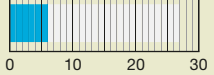

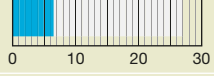

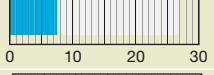

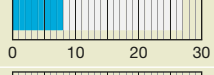

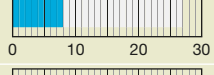

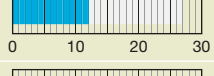

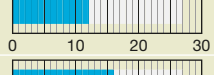

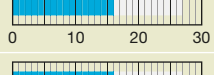

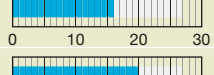

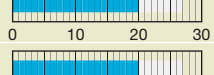

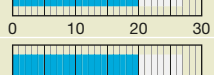
Dessins techniques et dimensions

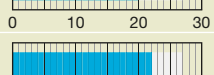
Les dessins techniques figurant dans ce catalogue se rapportent à un produit donné au sein d'une gamme. Dans certains cas, les dimensions issues de ces dessins ne sont pas applicables à l'ensemble des articles.

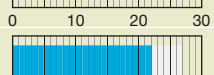
Sur demande, nous vous fournirons volontiers les plans cotés exacts du produit sélectionné.

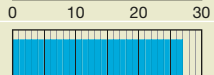
Sous réserve de modifications techniques et d'erreurs

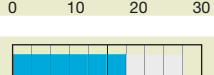
Tableau des systèmes de manœuvre

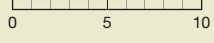
				Démultipli- cation	Rendement	Couple de sortie max.	
	426F6.. Réducteur à vis sans fin 2,8:1	P. 260	2,8:1	0,38	2,0 Nm		
	414F2.. Réducteur à vis sans fin 3:1	P. 251	3:1	0,42	3,5 Nm		
	426F7.. Réducteur à vis sans fin 3,5:1	P. 261	3,5:1	0,40	4,0 Nm		
	462F... Renvoi d'angle à engrenages coniques 2,7:1 P. 261		2,7:1	0,69	6,0 Nm		
	414F... Réducteur à vis sans fin 4:1	P. 250	4:1	0,40	6,5 Nm		
	421F5.. Réducteur à vis sans fin 5,33:1	P. 256	5,33:1	0,40	7,5 Nm		
	409F5.. Renvoi d'angle à engrenages coniques 2,7:1 P. 241		2,7:1	0,66	8,0 Nm		
	414F... Réducteur à vis sans fin 6:1	P. 251	6:1	0,34	8,0 Nm		
	409F... Renvoi d'angle à engrenages coniques 3:1 P. 240		3:1	0,66	12,0 Nm		
	410F3.. Renvoi d'angle à engrenages coniques 3:1 P. 242		3:1	0,68	12,0 Nm		
	412F... Renvoi d'angle à engrenages coniques 4,4:1 P. 246		4,4:1	0,66	16,0 Nm		
	418F5.. Réducteur à vis sans fin 9:1	P. 255	9:1	0,34	16,0 Nm		
	416F... Réducteur à vis sans fin 7:1	P. 252	7:1	0,44	20,0 Nm		
	418F... Réducteur à vis sans fin 7:1	P. 254	7:1	0,42	20,0 Nm		
	421F8.. Réducteur à vis sans fin 8:1	P. 258	8:1	0,39	20,0 Nm		
	411F... Renvoi d'angle à engrenages coniques 7,8:1 P. 243		7,8:1	0,50	22,0 Nm		
	411F5.. Renvoi d'angle à engrenages coniques 7,8:1 P. 244		7,8:1	0,50	22,0 Nm		
	417F... Réducteur à vis sans fin 13:1	P. 252	13:1	0,43	27,0 Nm		
	430F5.. Renvois d'angle	P. 264	1:1 1,5:1 1:1,5	0,83	6,00 Nm		

409F... | Renvoi d'angle à engrenages coniques 3:1

Applications : Stores à bras articulés, stores à projection et stores fenêtres

Couple de sortie max.	12 Nm
Démultiplication	3:1
Rendement	0,66

Caractéristiques

- Utilisable de manière universelle grâce à différents embouts d'entrée
- Avec butée finale (AB) réglable jusqu'à 14 tours maximum (également livrable sans butée de butée finale)
- Perçages pour vis M6 (cercle de référence Ø 48 mm) et M8 (cercle de référence Ø 60 mm)

Remarque

- Couleurs et arbres d'entrée sur demande
- Ce renvoi d'angle GEIGER est disponible avec anneau ovale en zamak, ou anneau ovale ou rond en plastique dans différentes couleurs RAL

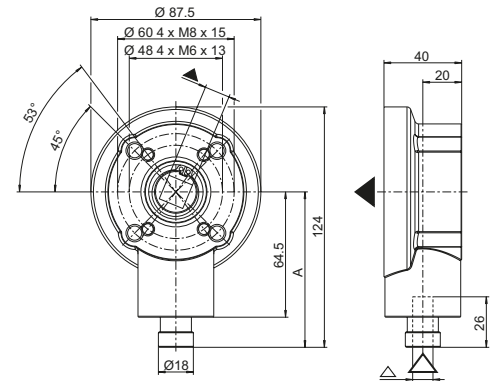
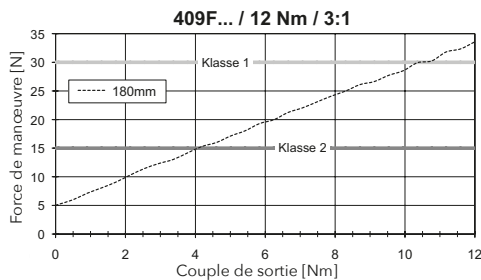

Réf.	Couleur	Butée finale (AB)	Entrée Δ	Sortie ∇	Axe du renvoi d'angle [A]
409F002	<input checked="" type="checkbox"/> Brut	avec butée finale	\odot 8 mm	\odot 13 mm	80 mm
409F004	<input checked="" type="checkbox"/> Brut	avec butée finale	\odot Zinc	\odot 13 mm	80 mm
409F050	<input checked="" type="checkbox"/> Brut	avec butée finale	\odot RAL 7035	\odot 13 mm	80 mm

409F200xs | renvoi d'angle à engrenages coniques 3:1

Applications : Stores à projection et verticaux, stores à l'italienne, screens, lambrequins, applications spéciales

Couple de sortie max.	9 Nm
Démultiplication	3:1
Rendement	0,53

Caractéristiques

- Fonctionnement rapide grâce à une courte démultiplication
- Couple de sortie élevé dans des dimensions très compactes
- Sans butée finale (AB)
- Boîtier en plastique haute résistance (high performance plastic housing)
- Engrenage en acier
- Profil interne continu au niveau de l'arbre de sortie

Remarque

- Profils d'entrée et de sortie sur demande
- également avec anneau ovale ou joint de cardan

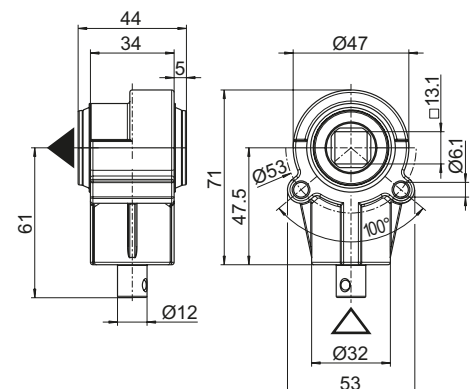
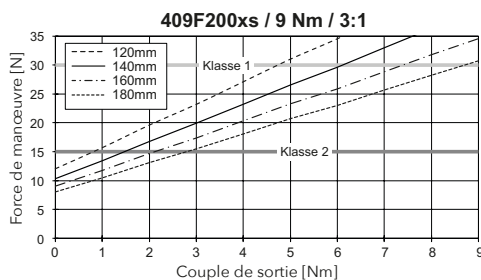

Réf.	Couleur	Butée finale (AB)	Entrée Δ	Sortie ∇
409F200xs	<input checked="" type="checkbox"/> noir	sans butée finale	∇ Ø12 mm	\odot 13 mm

409F5.. | Renvoi d'angle à engrenages coniques 2,7:1

Applications : Stores à projection, stores à l'italienne, petits stores à bras articulé

Couple de sortie max.	8 Nm
Démultiplication	2,7:1
Rendement	0,66

Caractéristiques

- Le plus petit renvoi d'angle pour stores bannes de GEIGER
- Sans butée finale (AB)
- Perçages pour vis M6 (Cercle de référence Ø 48 mm)

Remarque

- Couleurs et arbres d'entrée sur demande
- Ce renvoi d'angle GEIGER est disponible avec anneau ovale en zamak, ou anneau ovale ou rond en plastique dans différentes couleurs RAL

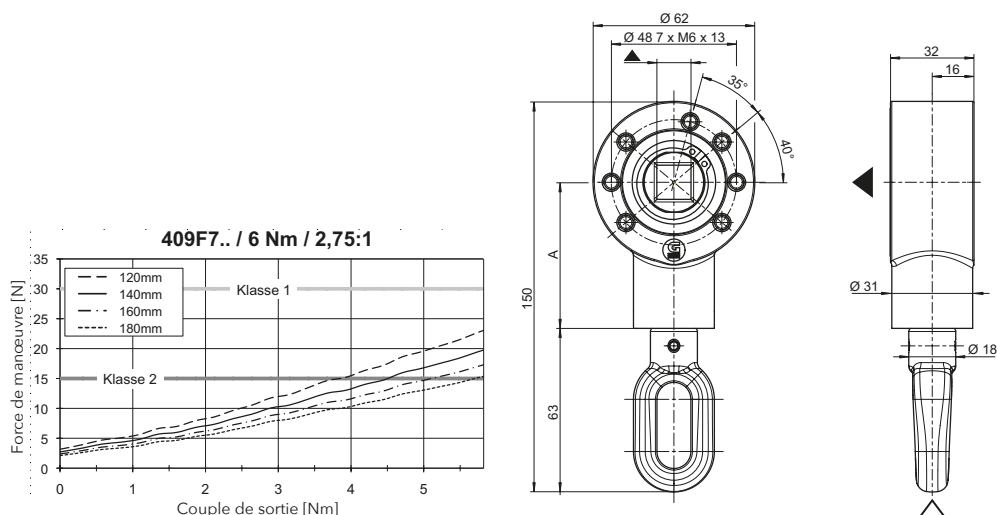

Réf.	Couleur	Entrée ▲	Sortie ▼	Axe du renvoi d'angle [A]
409F501	☒ Brut	⊙ Zinc	○ 13 mm	56 mm
409F503	☒ Brut	⊙ RAL 7035	○ 13 mm	56 mm
409F519	☒ Brut	⊙ RAL 7035	○ 13 mm	76 mm
409F504	■ RAL 7035	⊙ Zinc	○ 13 mm	56 mm
409F505	■ RAL 7035	⊙ RAL 7035	○ 13 mm	56 mm
409F507	□ RAL 9010	⊙ RAL 9016	○ 13 mm	56 mm

410F3.. | Renvoi d'angle à engrenages coniques 3:1

Applications : **Stores à bras articulés**

Couple de sortie max.	12 Nm
Démultiplication	3:1
Rendement	0,68

Caractéristiques

- Fonctionnement rapide grâce à une courte démultiplication
- Montage direct dans le tube d'enroulement
- Avec butée finale (AB) réglable jusqu'à 14 tours maximum (également livrable sans butée de butée finale)
- Perçages pour vis M6 (cercle de référence Ø 48 mm) et M8 (cercle de référence Ø 60 mm)

Remarque

- Couleurs et arbres d'entrée sur demande
- Ce renvoi d'angle GEIGER est disponible avec anneau ovale en zamak, ou anneau ovale ou rond en plastique dans différentes couleurs RAL

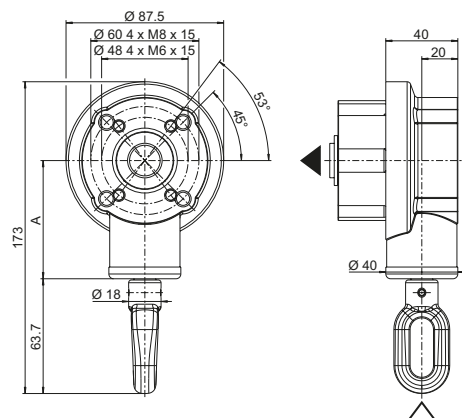
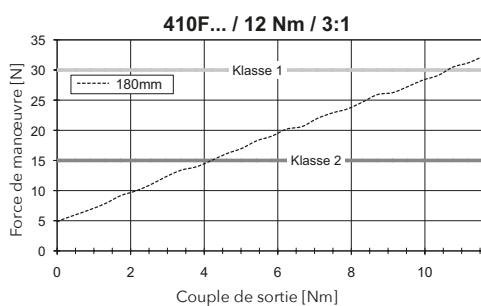

Réf.	Couleur	Butée finale (AB)	Entrée Δ	Sortie ∇	Axe du renvoi d'angle [A]
410F308	<input checked="" type="checkbox"/> Brut	avec butée finale	RAL 7035	Ø 75,5 mm	65,6 mm
410F311	<input type="checkbox"/> RAL 7035	avec butée finale	RAL 7035	Ø 75,5 mm	65,6 mm
410F310	<input type="checkbox"/> RAL 9010	avec butée finale	RAL 9016	Ø 75,5 mm	65,6 mm
410F361	<input type="checkbox"/> RAL 9010	avec butée finale	RAL 9016	Ø 66,5 mm	65,6 mm

411F... | Renvoi d'angle à engrenages coniques 7,8:1

Applications : **grands stores à bras articulés**

Couple de sortie max.	22 Nm
Démultiplication	7,8:1
Rendement	0,50

Caractéristiques

- Le renvoi d'angle le plus puissant pour stores bannes de GEIGER
- Montage direct dans le tube d'enroulement
- Avec butée finale (AB) réglable jusqu'à 14 tours maximum (également livrable sans butée de butée finale)
- Perçages pour vis M6 (cercle de référence Ø 48 mm) et M8 (cercle de référence Ø 60 mm)

Remarque

- Couleurs et arbres d'entrée sur demande
- Ce renvoi d'angle GEIGER est disponible avec anneau ovale en zamak, ou anneau ovale ou rond en plastique dans différentes couleurs RAL

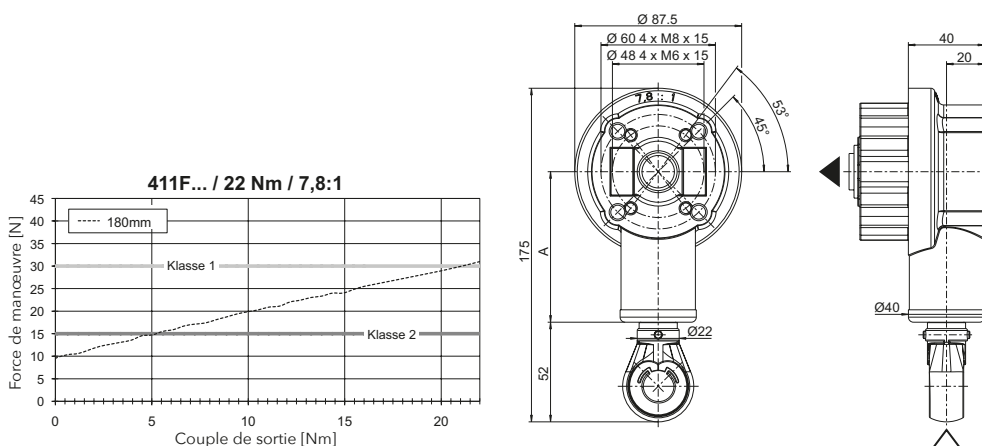

Réf.	Couleur	Butée finale (AB)	Entrée Δ	Sortie ∇	Axe du renvoi d'angle [A]
411F001	☒ Brut	avec butée finale	⊗ Zinc	Ø 66,5 mm	79,0 mm
411F002	☒ Brut	avec butée finale	⊗ Zinc	Ø 75,5 mm	79,0 mm
411F006	■ RAL 7035	avec butée finale	⊗ Zinc	Ø 75,5 mm	79,0 mm
411F007	☒ Brut	sans butée finale	⊗ Zinc	Ø 75,5 mm	79,0 mm
411F200	□ RAL 9010	avec butée finale	⊗ RAL 9016	Ø 75,5 mm	79,0 mm
411F202	☒ Brut	avec butée finale	⊗ RAL 7035	Ø 75,5 mm	79,0 mm
411F211	■ RAL 7035	avec butée finale	⊗ RAL 7035	Ø 75,5 mm	79,0 mm

412E010 | Adaptateur pour renvois d'angle à engrenages coniques 410F.../411F.../412F...

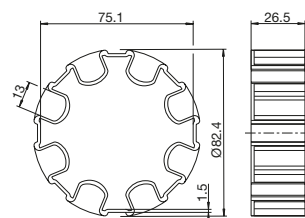

Caractéristiques

- De la sortie du renvoi d'angle Ø 78 mm vers tube d'enroulement Ø 85 mm

Remarque

- Non compatible avec les renvois d'angle 412F5..

Réf.	Matériau
412E010	Plastique

411F5.. | Renvoi d'angle à engrenages coniques 7,8:1

Applications : **grands stores à bras articulés**

Couple de sortie max.	22 Nm
Démultiplication	7,8:1
Rendement	0,50

Caractéristiques

- Renvoi d'angle à engrenages coniques avec roue libre intégrée
- Montage direct dans le tube d'enroulement
- Butée finale variable réglable de l'extérieur de 0 à 20 tours
- Positionnement de la butée finale jusqu'à 10 mm, soit 15° précisément
- Disponible en versions droite et gauche
- Perçages pour vis M6 (cercle de référence Ø 48 mm) et M8 (cercle de référence Ø 60 mm)

Remarque

- Couleurs et arbres d'entrée sur demande
- Ce renvoi d'angle GEIGER est disponible avec anneau ovale en zamak, ou anneau ovale ou rond en plastique dans différentes couleurs RAL

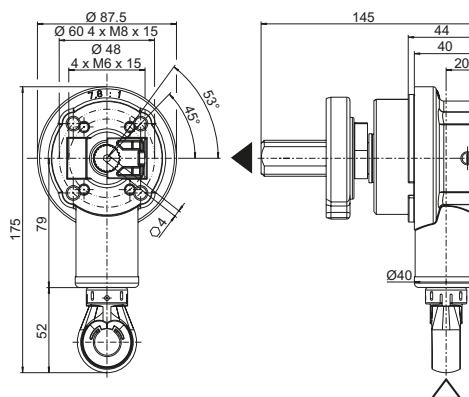
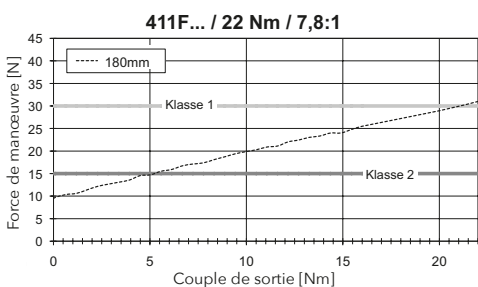

Réf.	Couleur	Butée finale (AB)	Entrée △	Sortie ▼
411F560	□ RAL 9010	Roue libre à gauche	⊕ □ RAL 9016	Ø 75,5 mm
411F561	□ RAL 9010	Roue libre à droite	⊕ □ RAL 9016	Ø 75,5 mm
411F566	■ RAL 9006	Roue libre à droite	⊕ 12 mm	Ø 82,5 mm
411F567	■ RAL 9006	Roue libre à gauche	⊕ 12 mm	Ø 82,5 mm
411F564	■ RAL 9005	Roue libre à gauche	⊕ ■ RAL 9005	Ø 75,5 mm
411F565	■ RAL 9005	Roue libre à droite	⊕ ■ RAL 9005	Ø 75,5 mm

412F5..M | ISG | renvoi d'angle à engrenages coniques modulaire 4,4:1

Applications : **grands stores bannes à coffre**

Couple de sortie max.	16 Nm
Démultiplication	4,4:1
Rendement	0,66

Caractéristiques

- Renvoi d'angle à engrenages coniques avec roue libre intégrée
- Montage direct dans le tube d'enroulement
- Butée finale variable réglable par l'arbre d'entrée de 0 à 20 tours
- Positionnement de la butée finale jusqu'à 12 mm, soit 18° précisément
- Disponible en versions droite et gauche
- Perçages pour vis M6 (cercle de référence Ø 48 mm) et M8 (cercle de référence Ø 60 mm)

Remarque

- Couleurs et arbres d'entrée sur demande
- Ce renvoi d'angle GEIGER est disponible avec anneau ovale en zamak, ou anneau ovale ou rond en plastique dans différentes couleurs RAL

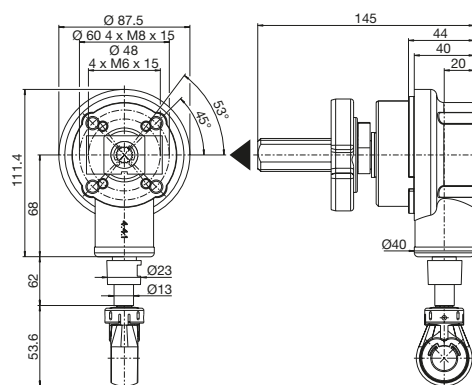
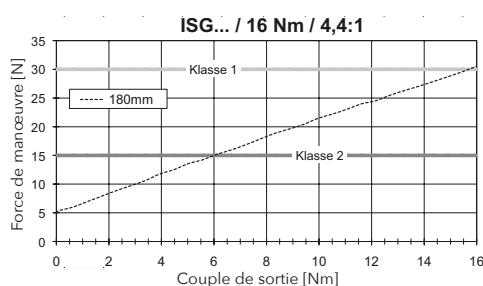

Options pour les renvoi d'angle pour stores bannes ISG

Entrée	Anneau en plastique rond ou ovale
Sortie	Tube d'enroulement rainuré 78 mm et 85 mm
Extensions	sur demande
Versión	versions de renvoi gauche et droite
Boîtier	revêtu, teintes RAL 9010, 7035, 9005 (autres couleurs sur demande)
Plage de réglage de butée finale	20 tours (arbre de store)
Précision	réglage par pas de 12 mm/18°

ISG

Réf.	Couleur	Butée finale (AB)	Sortie ▼
412F506M	□ RAL 9016	Roue libre à gauche, réglable	Ø 75,5 mm
412F507M	□ RAL 9016	Roue libre à droite, réglable	Ø 75,5 mm
412F503M	■ RAL 9005	Roue libre à droite, réglable	Ø 82,5 mm
412F502M	■ RAL 9005	Roue libre à gauche, réglable	Ø 82,5 mm
412F510M	□ RAL 7035	Roue libre à droite, réglable	Ø 75,5 mm
412F511M	□ RAL 7035	Roue libre à gauche, réglable	Ø 75,5 mm

ISG avec Easy Clip

Réf.	Couleur	Butée finale (AB)	Sortie ▼
412F508M	□ RAL 9016	Roue libre à gauche, réglable	Ø 75,5 mm
412F509M	□ RAL 9016	Roue libre à droite, réglable	Ø 75,5 mm
412F505M	■ RAL 9005	Roue libre à droite, réglable	Ø 82,5 mm
412F504M	■ RAL 9005	Roue libre à gauche, réglable	Ø 82,5 mm
412F512M	□ RAL 7035	Roue libre à droite, réglable	Ø 75,5 mm
412F503M	□ RAL 7035	Roue libre à gauche, réglable	Ø 75,5 mm

412F... | Renvoi d'angle à engrenages coniques 4,4:1

Applications : **grands stores à bras articulés**

Couple de sortie max.	16 Nm
Démultiplication	4,4:1
Rendement	0,66

Caractéristiques

- Renvoi d'angle à engrenages coniques avec roue libre intégrée
- Montage direct dans le tube d'enroulement
- Butée finale variable réglable de l'extérieur de 0 à 20 tours
- Positionnement de la butée finale jusqu'à 10 mm, soit 15° précisément
- Disponible en versions droite et gauche
- Perçages pour vis M6 (cercle de référence Ø 48 mm) et M8 (cercle de référence Ø 60 mm)

Remarque

- Couleurs et arbres d'entrée sur demande
- Ce renvoi d'angle GEIGER est disponible avec anneau ovale en zamak, ou anneau ovale ou rond en plastique dans différentes couleurs RAL

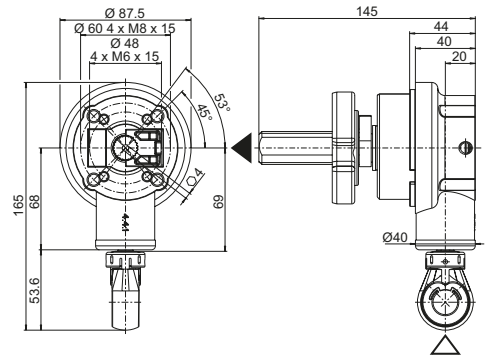
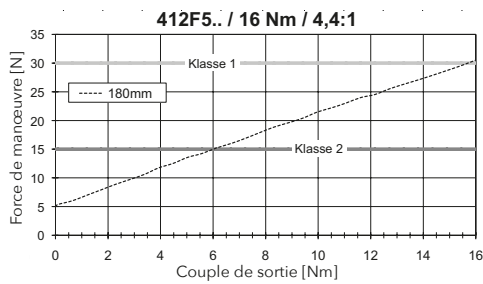

Réf.	Couleur	Butée finale (AB)	Entrée Δ	Sortie ∇
412F552	<input type="checkbox"/> RAL 9010	Roue libre à gauche, réglable	<input type="checkbox"/> RAL 9016	Ø 75,5 mm
412F553	<input type="checkbox"/> RAL 9010	Roue libre à droite, réglable	<input type="checkbox"/> RAL 9016	Ø 75,5 mm
412F554	<input type="checkbox"/> RAL 7035	Roue libre à gauche, réglable	<input type="checkbox"/> RAL 7035	Ø 75,5 mm
412F555	<input type="checkbox"/> RAL 7035	Roue libre à droite, réglable	<input type="checkbox"/> RAL 7035	Ø 75,5 mm
412F556	<input type="checkbox"/> RAL 9005	Roue libre à gauche, réglable	<input type="checkbox"/> RAL 9005	Ø 75,5 mm
412F557	<input type="checkbox"/> RAL 9005	Roue libre à droite, réglable	<input type="checkbox"/> RAL 9005	Ø 75,5 mm
412F608	<input type="checkbox"/> RAL 9010	Roue libre à gauche, réglable	Zinc	Ø 75,5 mm
412F609	<input type="checkbox"/> RAL 9010	Roue libre à droite, réglable	Zinc	Ø 75,5 mm
412F663	<input type="checkbox"/> RAL 9016	Roue libre à gauche, réglable	<input type="checkbox"/> RAL 9016	Ø 75,5 mm
412F664	<input type="checkbox"/> RAL 9016	Roue libre à droite, réglable	<input type="checkbox"/> RAL 9016	Ø 75,5 mm

412F... | Renvoi d'angle à engrenages coniques modulaire 4,4:1

Applications : **grands stores à bras articulés**

Couple de sortie max.	16 Nm
Démultiplication	4,4:1
Rendement	0,66

Caractéristiques

- Renvoi d'angle à engrenages coniques avec roue libre intégrée
- Montage direct dans le tube d'enroulement
- Butée finale variable réglable de l'extérieur de 0 à 20 tours
- Positionnement de la butée finale jusqu'à 10 mm, soit 15° précisément
- Disponible en versions droite et gauche
- Perçages pour vis M6 (cercle de référence Ø 48 mm) et M8 (cercle de référence Ø 60 mm)
- Sans arbre d'entrée ni anneau

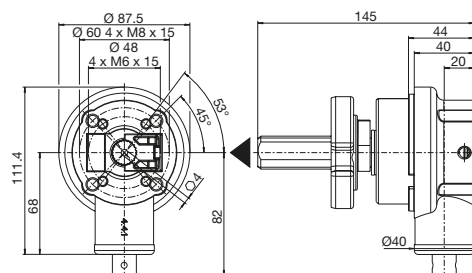
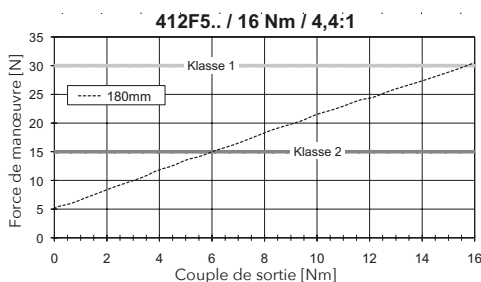

Réf.	Couleur	Butée finale (AB)	Sortie ▼
412F543	☐ RAL 9010	Roue libre à gauche, réglable	Ø 75,5 mm
412F544	☐ RAL 9010	Roue libre à droite, réglable	Ø 75,5 mm
412F547	☐ RAL 9016	Roue libre à gauche, réglable	Ø 75,5 mm
412F548	☐ RAL 9016	Roue libre à droite, réglable	Ø 75,5 mm
412F566	☐ RAL 9010	Roue libre à droite, réglable	Ø 82,5 mm
412F567	☐ RAL 9010	Roue libre à gauche, réglable	Ø 82,5 mm
412F569	■ RAL 9005	Roue libre à droite, réglable	Ø 82,5 mm
412F570	■ RAL 9005	Roue libre à gauche, réglable	Ø 82,5 mm
412F604	■ RAL 9005	Roue libre à gauche, réglable	Ø 75,5 mm
412F605	■ RAL 9005	Roue libre à droite, réglable	Ø 75,5 mm
412F657	☐ RAL 7035	Roue libre à droite, réglable	Ø 75,5 mm
412F658	☐ RAL 7035	Roue libre à gauche, réglable	Ø 75,5 mm

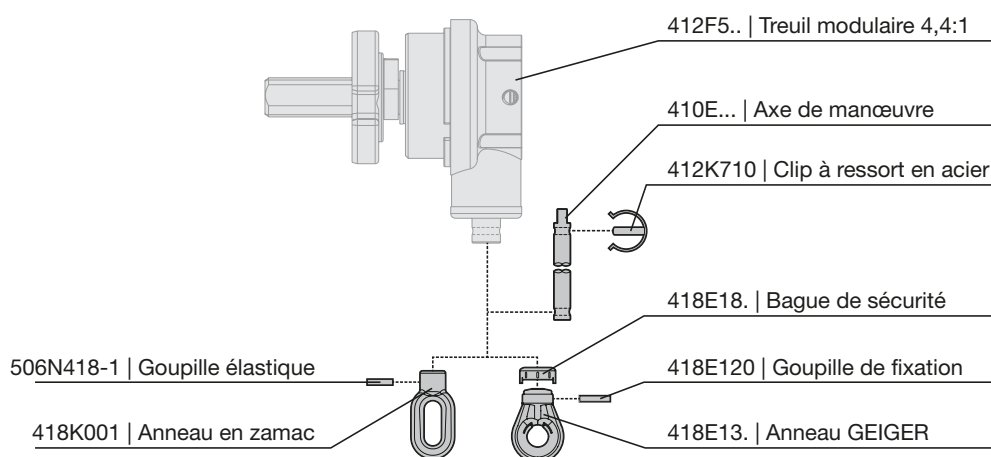

412K710 | Clip à ressort en acier



Caractéristiques

- Clip de sécurité avec goupille en acier inoxydable, diamètre de goupille 4 m
- Pour la fixation de l'arbre d'entrée dans le logement du renvoi d'angle
- Pour arbre d'entrée jusqu'à Ø 18 m

Réf.	Ø extérieur	Longueur	Surface
412K710	20 mm	19 mm	<input type="checkbox"/> zinguée

410E... | Arbre d'entrée pour renvoi d'angle à engrenages coniques 4,4:1

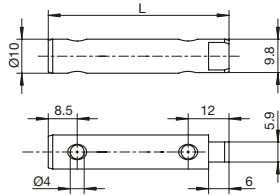

Caractéristiques

- En acier avec surface zinguée
- Avec deux perçages transversaux Ø 4 mm

Réf.	Matériau	Longueur [L]	Surface
410E048	Acier	107,0 mm	<input type="checkbox"/> zinguée
410E022	Acier	127,0 mm	<input type="checkbox"/> zinguée
410E028	Acier	167,0 mm	<input type="checkbox"/> zinguée
410E030	Acier	37,5 mm	<input type="checkbox"/> zinguée
410E126	Acier	48,5 mm	<input type="checkbox"/> zinguée
410E080	Acier	55,5 mm	<input type="checkbox"/> zinguée
410E040	Acier	60,5 mm	<input type="checkbox"/> zinguée
410E128	Acier	78,0 mm	<input type="checkbox"/> zinguée
410E016	Acier	85,5 mm	<input type="checkbox"/> zinguée
410E104	Acier	97,0 mm	<input type="checkbox"/> zinguée

418E13. | Anneaux GEIGER



Caractéristiques

- En plastique à haute résistance

Réf.	Couleur	Matériau	Profil intérieur	Perçage transversal
418E130	<input type="checkbox"/> RAL 9016	Plastique	○ 10 mm	4,1 mm
418E131	<input checked="" type="checkbox"/> RAL 9005	Plastique	○ 10 mm	4,1 mm
418E132	<input type="checkbox"/> RAL 7035	Plastique	○ 10 mm	4,1 mm

418E120 | Goupille d'entraînement pour anneaux en plastique



Caractéristiques

- Fixation de l'anneau en plastique sur l'arbre d'entrée (utilisable uniquement avec le circlip 418F18)

Réf.	Matériau	Ø extérieur	Longueur	Surface
418E120	Nirosta	4 mm	22 mm	<input checked="" type="checkbox"/> Brut

418E18. | Clip de sécurité pour anneaux en plastique



Caractéristiques

- Fixation de l'anneau en plastique par simple rotation (en combinaison avec la goupille de sécurité 418E120)

Réf.	Couleur
418E180	<input type="checkbox"/> RAL 9016
418E181	<input checked="" type="checkbox"/> RAL 9005
418E182	<input type="checkbox"/> RAL 7035

506N418-1 | Goupille élastique spiralée



Caractéristiques

- Fixation du tube de liaison

Réf.	Matériau	Ø extérieur	Longueur	Surface
506N418-1	Acier	4 mm	18 mm	<input checked="" type="checkbox"/> zinguée

418K001 | Anneau en zinc



Caractéristiques

- en zamak

Réf.	Couleur	Matériau	Profil intérieur	Perçage transversal
418K001	<input checked="" type="checkbox"/> Brut	<input checked="" type="checkbox"/> Zinc	10 mm	4 mm

414F... | Réducteur à vis sans fin 4:1

Applications : Stores à projection, stores à l'italienne, petits stores à bras articulé

Couple de sortie max.	6,5 Nm
Démultiplication	4:1
Rendement	0,40

Caractéristiques

- Le petit concentré de puissance : performances maximales pour un encombrement minimal du réducteur
- Avec butée finale (AB) réglable jusqu'à 19 tours maximum (également livrable sans butée de butée finale)
- Profil intérieur continu côté entrée et côté sortie

Remarque

- Couleurs et arbres d'entrée sur demande
- Ce renvoi d'angle GEIGER est disponible avec anneau ovale en zamak, ou anneau ovale ou rond en plastique dans différentes couleurs RAL

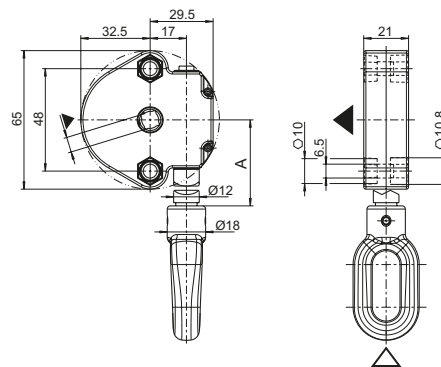
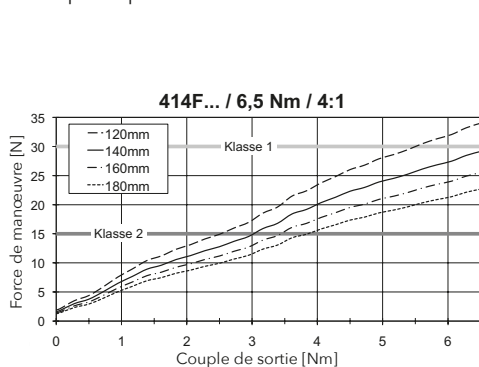

Réf.	Butée finale (AB)	Entrée Δ	Sortie ∇	Axe du renvoi d'angle [A]
414F001	sans butée finale	6 mm	6 mm	-
414F002	avec butée finale	6 mm	6 mm	-
414F008	avec butée finale	6 mm	7 mm	-
414F049	avec butée finale	Zinc	7 mm	55,5 mm
414F052	avec butée finale	RAL 7035	7 mm	55,5 mm
414F129	avec butée finale	RAL 7035	7 mm	29,7 mm
414F254	avec butée finale	9,9 mm	7 mm	64,3 mm
414F260	sans butée finale	9,9 mm	7 mm	64,3 mm

414F... | Réducteur à vis sans fin 6:1

Applications : Stores à projection, stores à l'italienne, petits stores à bras articulé

Couple de sortie max.	8,0 Nm
Démultiplication	6:1
Rendement	0,34

Caractéristiques

- Le petit concentré de puissance : performances maximales pour un encombrement minimal du réducteur
- Avec butée finale (AB) réglable jusqu'à 19 tours maximum (également livrable sans butée de butée finale)
- Profil intérieur continu côté entrée et côté sortie

Remarque

- Couleurs et arbres d'entrée sur demande
- Ce renvoi d'angle GEIGER est disponible avec anneau ovale en zamak, ou anneau ovale ou rond en plastique dans différentes couleurs RAL
- Extensions sur demande

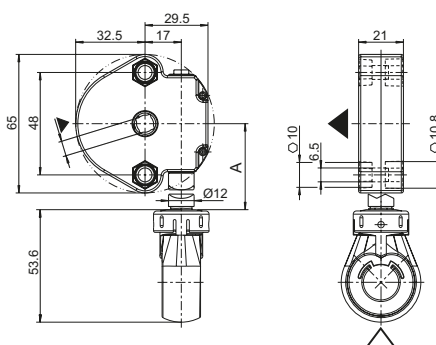
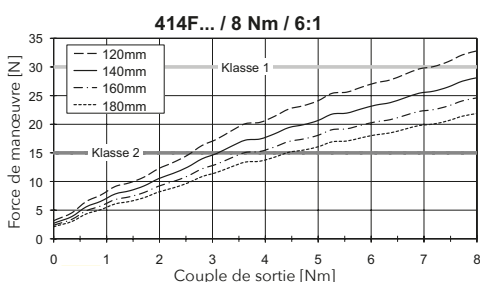

Réf.	Butée finale (AB)	Entrée Δ	Sortie ∇	Axe du renvoi d'angle [A]
414F204	sans butée finale	\bigcirc 6 mm	\bigcirc 8 mm	-
414F205	avec butée finale	\bigcirc 6 mm	\bigcirc 8 mm	-
414F608	sans butée finale	⌘ 9,9 mm	\bigcirc 7 mm	28,7 mm
414F648	avec butée finale	⌘ \square RAL 7035	\bigcirc 7 mm	55,5 mm

414F2.. | Réducteur à vis sans fin 3:1

Applications : Screens, lambrequins

Couple de sortie max.	3,5 Nm
Démultiplication	3:1
Rendement	0,42

Caractéristiques

- Faibles dimensions d'encombrement
- Sans butée finale (AB)

Remarque

- Roue libre et rallonges d'anneau disponibles sur demande
- Ce renvoi d'angle GEIGER est disponible avec anneau ovale en zamak, ou anneau ovale ou rond en plastique dans différentes couleurs RAL

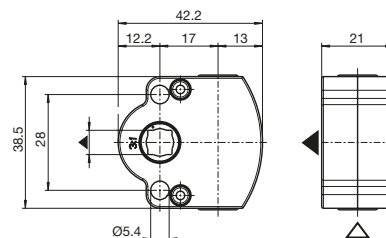
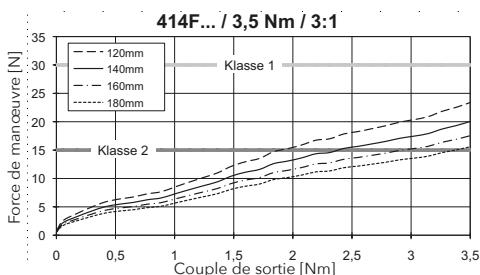
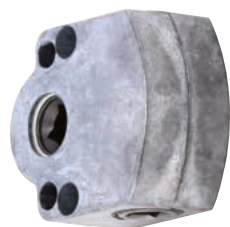

Réf.	Entrée Δ	Sortie ∇	Fixation	Axe du renvoi d'angle [A]
414F220	\bigcirc 6 mm	\bigcirc 7 mm	\varnothing 5,4 mm, TK28	-
414F225	⌘ \square RAL 7035	\bigcirc 7 mm	M6 TK28	45,0 mm
414F226	⌘ \square RAL 9016	\bigcirc 7 mm	M6 TK28	45,0 mm
414F229	⌘ \blacksquare RAL 9005	\bigcirc 7 mm	M6 TK28	45,0 mm

TK = cercle de référence

416F... | Réducteur à vis sans fin 7:1

Applications : Stores à bras articulés, stores à projection et stores fenêtres

Couple de sortie max.	20 Nm
Démultiplication	7:1
Rendement	0,44



Caractéristiques

- Disponible avec ou sans logement de boîtier (épaulement)
- Avec butée finale (AB) réglable jusqu'à 15 tours maximum (également livrable sans butée de butée finale)

Remarque

- Couleurs et arbres d'entrée sur demande
- Ce renvoi d'angle GEIGER est disponible avec anneau ovale en zamak, ou anneau ovale ou rond en plastique dans différentes couleurs RAL

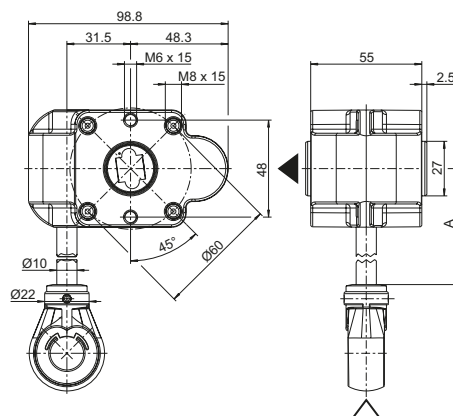
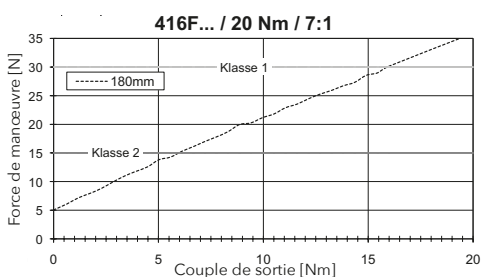

Réf.	Couleur	Butée finale (AB)	Entrée △	Sortie ▼	Fixation	Axe du renvoi d'angle [A]
416F001	☒ Brut	sans AB	⊕ Zinc	○ 13 mm	M6+M8 sans épaulement	35,5 mm
416F301	☐ RAL 7035	avec AB	⊕ RAL 7035	○ 13 mm	M6+M8 avec épaulement	35,5 mm
416F305	☐ RAL 9010	avec AB	⊕ RAL 9016	○ 13 mm	M6+M8 avec épaulement	35,5 mm
416F308	☐ RAL 9006	avec AB	⊕ RAL 7035	○ 13 mm	M6+M8 avec épaulement	35,5 mm

417F... | Réducteur à vis sans fin 13:1

Applications : Stores à bras articulés et à projection

Couple de sortie max.	27 Nm
Démultiplication	13:1
Rendement	0,43



Caractéristiques

- Disponible avec ou sans logement de boîtier (épaulement)
- Sans butée finale (AB)

Remarque

- Couleurs et arbres d'entrée sur demande
- Ce renvoi d'angle GEIGER est disponible avec anneau ovale en zamak, ou anneau ovale ou rond en plastique dans différentes couleurs RAL

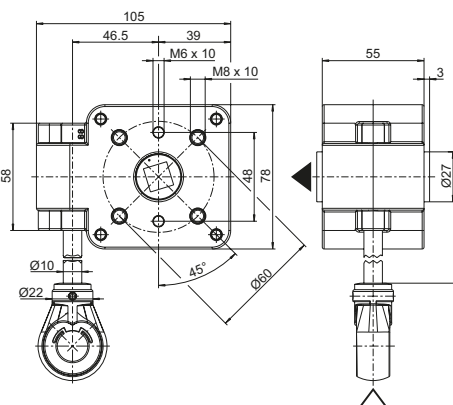
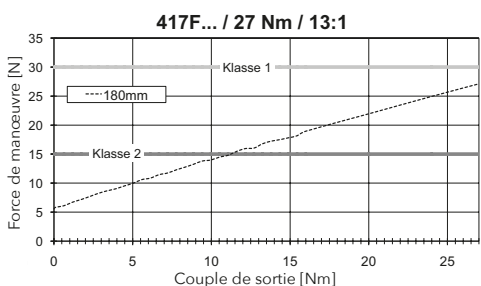

Réf.	Couleur	Entrée △	Sortie ▼	Fixation	Axe du renvoi d'angle [A]
417F300	☐ RAL 9010	⊕ RAL 9016	○ 13 mm	M6+M8 avec épaulement	36,5 mm
417F327	☐ RAL 7035	⊕ RAL 7035	○ 13 mm	M6+M8 avec épaulement	36,5 mm

417F5.. | Réducteur à vis sans fin 13:1

Applications : Stores à bras articulés, stores à projection et stores fenêtres

Couple de sortie max.	27 Nm
Démultiplication	13:1
Rendement	0,38

Caractéristiques

- Sans logement de boîtier (épaulement)
- Sans butée finale (AB)

Remarque

- Autres couleurs et articles sur demande

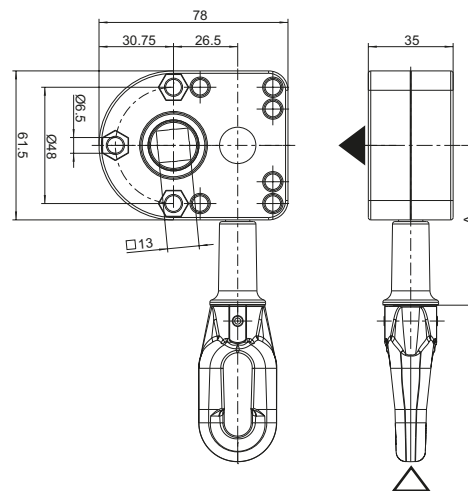
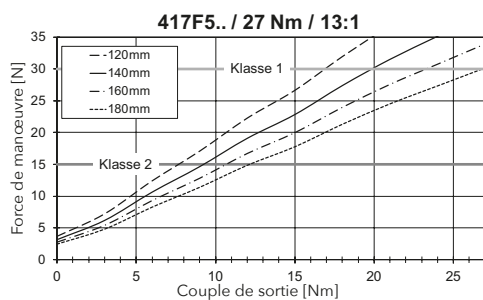

Réf.	Couleur	Entrée △	Sortie ▼	Fixation	Axe du renvoi d'angle [A]
417F501	RAL 9010	RAL 9016	13 mm	sans épaulement	38,0 mm
417F502	RAL 9010	RAL 9016	13 mm	sans épaulement	65,5 mm
417F503	RAL 7035	RAL 7035	13 mm	sans épaulement	65,5 mm

418F... | Réducteur à vis sans fin 7:1

Applications : Stores à bras articulés, stores à projection et stores fenêtres

Couple de sortie max.	20 Nm
Démultiplication	7:1
Rendement	0,42

Caractéristiques

- Le store classique et puissant
- Disponible avec ou sans logement de boîtier (épaulement)
- Sans butée finale (AB)

Remarque

- Couleurs et arbres d'entrée sur demande
- Disponible avec anneau ovale. Autres articles sur demande.

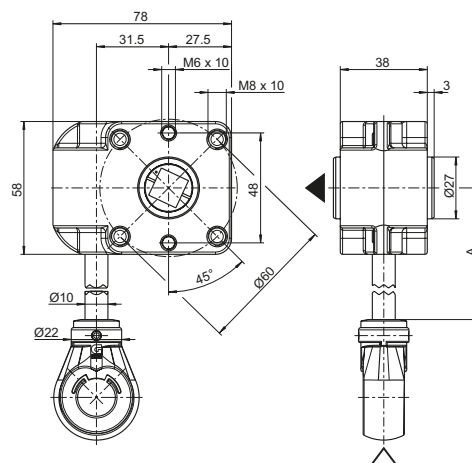
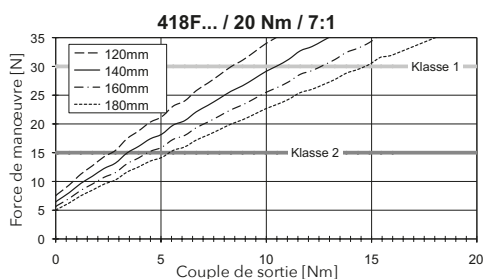

Réf.	Couleur	Entrée \triangle	Sortie ∇	Fixation	Axe du renvoi d'angle [A]
418F300	RAL 7035	RAL 7035	13 mm	M6+M8 avec épaulement	36,5 mm
418F301	RAL 9016	RAL 9016	13 mm	M6+M8 avec épaulement	36,5 mm
418F302	RAL 9010	RAL 9016	13 mm	M6+M8 avec épaulement	36,5 mm
418F312	RAL 8019	RAL 9005	13 mm	M6+M8 avec épaulement	36,5 mm
418F604	RAL 9010	RAL 9016	13 mm	M6+M8 avec épaulement	36,5 mm
418F624	RAL 7035	RAL 7035	13 mm	M6+M8 avec épaulement	36,5 mm

418F5.. | Réducteur à vis sans fin 9:1

Applications : Stores à bras articulés, stores à projection et stores fenêtres

Couple de sortie max.	16 Nm
Démultiplication	9:1
Rendement	0,34

Caractéristiques

- Disponible avec ou sans logement de boîtier (épaulement)
- Sans butée finale (AB)

Remarque

- Couleurs et arbres d'entrée sur demande

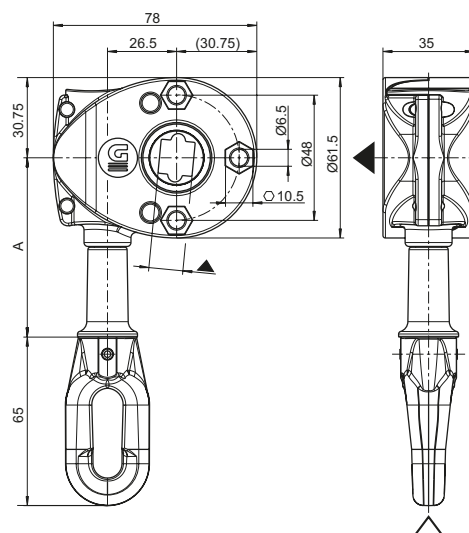
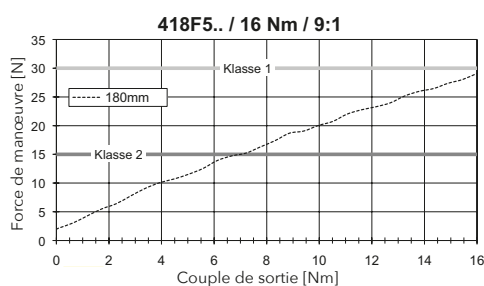

Réf.	Couleur	Entrée ▲	Sortie ▼	Axe du renvoi d'angle [A]
418F500	□ RAL 9010	⊕ □ RAL 9016	○ 13 mm	41,0 mm
418F501	□ RAL 9010	⊕ □ RAL 9016	○ 13 mm	68,5 mm
418F502	□ RAL 9010	⊕ □ RAL 9016	○ 13 mm	98,5 mm
418F510	▒ RAL 7035	⊕ ▒ RAL 7035	○ 13 mm	41,0 mm
418F511	▒ RAL 7035	⊕ ▒ RAL 7035	○ 13 mm	68,5 mm
418F512	▒ RAL 7035	⊕ ▒ RAL 7035	○ 13 mm	98,5 mm

418F3.. | Roue libre pour tube rond rainuré 70 mm

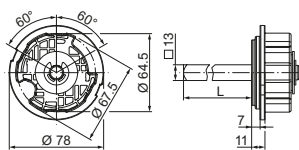

Caractéristiques

- Roue libre pour tube rond rainuré 70 mm
- Pour réducteurs à vis sans fin 418F..
- Empêche l'enroulement incorrect du tablier
- Longueurs supérieures de la barre carré disponibles sur demande

Réf.	Entrée Δ	Sortie ∇	Remarque
418F362	■ 13 mm, L = 69 mm	Ø 66,5 mm	Roue libre à gauche
418F363	■ 13 mm, L = 69 mm	Ø 66,5 mm	Roue libre à droite

418F3.. | Roue libre pour tube rond rainuré 78 mm

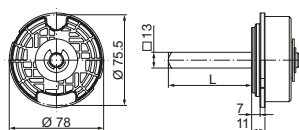

Caractéristiques

- Roue libre pour tube rond rainuré 78 mm
- Pour réducteurs à vis sans fin 418F..
- Empêche l'enroulement incorrect du tablier
- Longueurs supérieures de la barre carré disponibles sur demande

Réf.	Entrée Δ	Sortie ∇	Remarque
418F369	■ 13 mm, L = 45 mm	Ø 75,5 mm	Roue libre à gauche
418F370	■ 13 mm, L = 45 mm	Ø 75,5 mm	Roue libre à droite
418F364	■ 13 mm, L = 69 mm	Ø 75,5 mm	Roue libre à gauche
418F365	■ 13 mm, L = 69 mm	Ø 75,5 mm	Roue libre à droite

421F5.. | Réducteur à vis sans fin 5,33:1

Applications : Stores à projection, stores à l'italienne, stores verticaux

Couple de sortie max.	7,5 Nm
Démultiplication	5,33:1
Rendement	0,40

Caractéristiques

- Sans butée finale (AB)
- Boîtier et roue tangente en zamak
- Profil intérieur continu côté entrée et côté sortie

Remarque

- Versions colorées sur demande
- Versions avec rallonge, joint de cardan monté, anneau en zinc ou en plastique, ou adaptateur pour barre carrée de 8 mm, disponibles sur demande

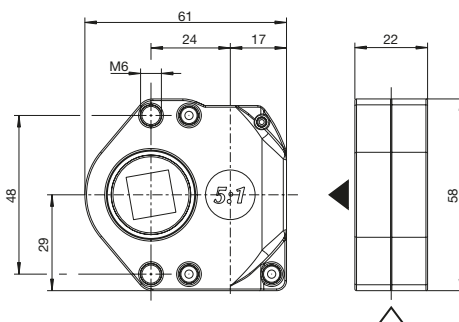
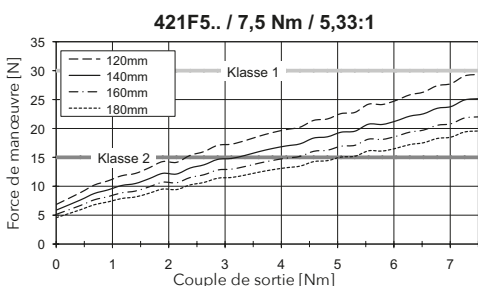

Réf.	Entrée Δ	Sortie ∇
421F504	○ 6 mm	○ 13 mm
421F542	○ 7 mm	○ 13 mm

421F5.. | Réducteur à vis sans fin 5,33:1 avec butée finale

Applications : Stores à projection, stores à l'italienne, stores verticaux

Couple de sortie max.	7,5 Nm
Démultiplication	5,33:1
Rendement	0,40

Caractéristiques

- Avec butée finale (AB)
- Boîtier en zamak, roue tangente en acier
- Profil intérieur continu côté entrée et côté sortie
- Disponible en trois formes de boîtiers différentes

Remarque

- Versions colorées sur demande
- Versions avec rallonge, joint de cardan monté, système de manivelle amovible, anneau en zinc ou en plastique, ou adaptateur pour barre carrée de 8 mm, disponibles sur demande

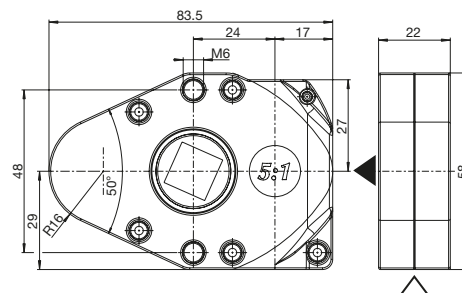
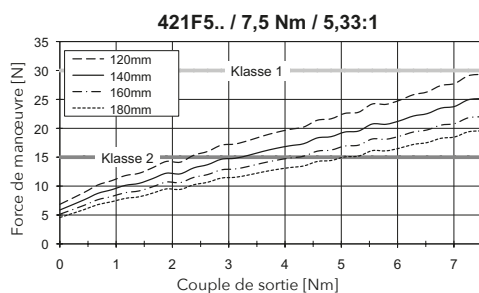
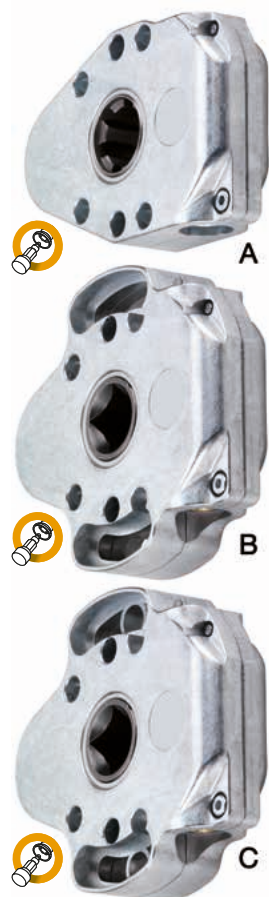

Forme de boîtier A (TK 48 mm)

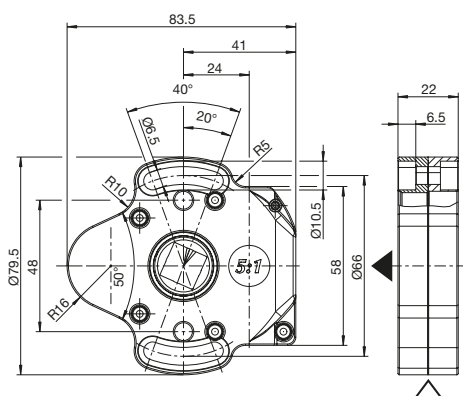

Forme de boîtier B (TK 66 mm)

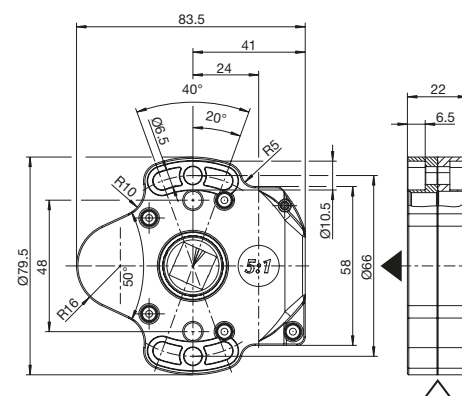

Forme de boîtier C (TK 66 mm avec fixation)

Options Réducteur à vis sans fin 5,33:1 avec butée finale

Entrée	○ 6 mm et ○ 7 mm, profil intérieur continu
Sortie	○ ou ⚙ 13 mm et ⚙ 16 mm, profil intérieur continu
Circle de référence du diamètre	48 mm, 66 mm et 66 mm avec fixation
Couleurs	brut ou thermolaqué

Forme de boîtier A

Réf.	Entrée △	Sortie ▼
421F556	○ 6 mm	⚙ 16 mm
421F557	○ 7 mm	⚙ 16 mm
421F558	○ 7 mm	○ 13 mm
421F559	○ 6 mm	○ 13 mm

Forme de boîtier B

Réf.	Entrée △	Sortie ▼
421F552	○ 6 mm	⚙ 16 mm
421F553	○ 7 mm	⚙ 16 mm
421F554	○ 7 mm	○ 13 mm

Forme de boîtier C

Réf.	Entrée △	Sortie ▼
421F561	○ 6 mm	⚙ 16 mm
421F562	○ 7 mm	⚙ 16 mm
421F563	○ 7 mm	○ 13 mm
421F564	○ 6 mm	○ 13 mm

421F8.. | Réducteur à vis sans fin 8:1

Applications : Stores à projection, stores à l'italienne, stores verticaux

Couple de sortie max.	20 Nm
Démultiplication	8:1
Rendement	0,39

Caractéristiques

- Sans butée finale (AB)
- Boîtier en zamak
- Vis sans fin et roue tangente en acier
- Profil intérieur continu côté entrée et côté sortie

Remarque

- Versions colorées sur demande
- Versions avec rallonge, joint de cardan monté, anneau en zinc ou en plastique, ou adaptateur pour barre carrée de 8 mm, disponibles sur demande

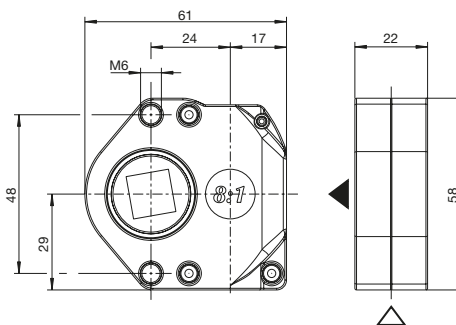
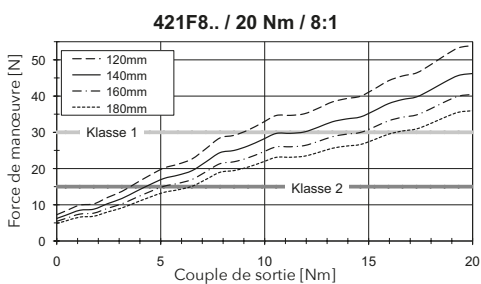

Réf.	Entrée \triangle	Sortie ∇
421F804	○ 6 mm	○ 13 mm
421F842	○ 7 mm	○ 13 mm
421F892	○ 7 mm	○ 10 mm

421F8.. | Réducteur à vis sans fin 8:1 avec butée finale

Applications : Stores à projection, stores à l'italienne, stores verticaux

Couple de sortie max.	20 Nm
Démultiplication	8:1
Rendement	0,39

Caractéristiques

- Avec butée finale (AB)
- Boîtier en zamak, roue tangente en acier
- Profil intérieur continu côté entrée et côté sortie
- Disponible en trois formes de boîtiers différentes

Remarque

- Versions colorées sur demande
- Versions avec rallonge, joint de cardan monté, système de manivelle amovible, anneau en zinc ou en plastique, ou adaptateur pour barre carrée de 8 mm, disponibles sur demande

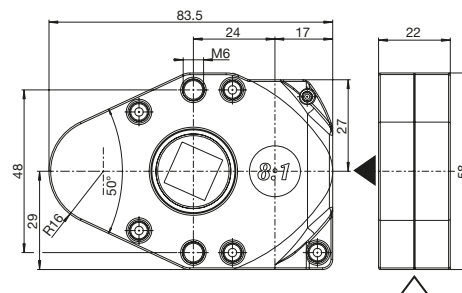
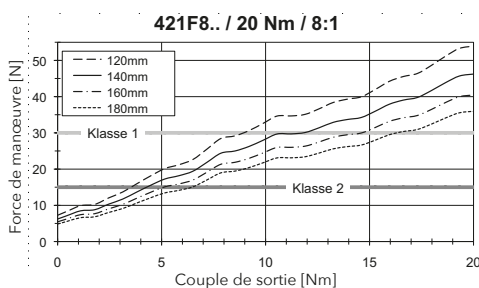
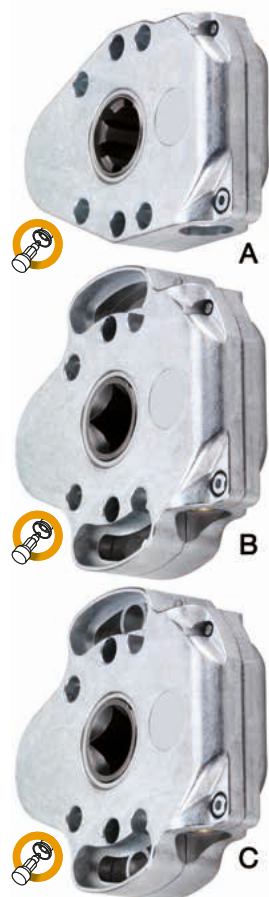

Forme de boîtier A (TK 48 mm)

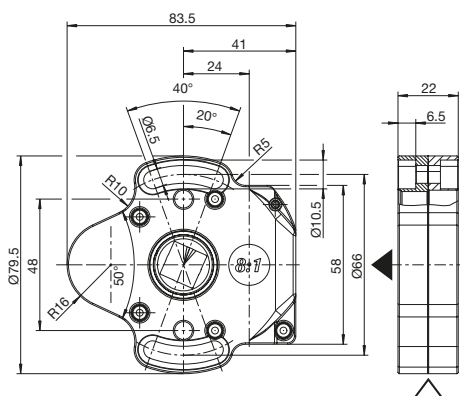

Forme de boîtier B (TK 66 mm)

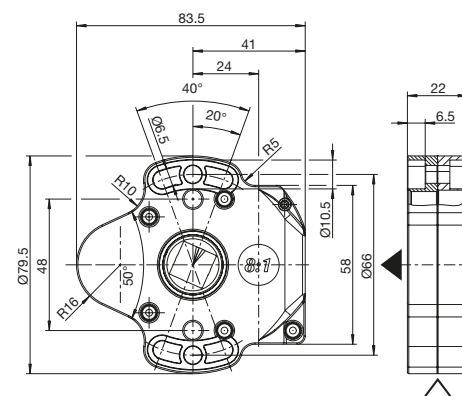

Forme de boîtier C (TK 66 mm avec fixation)

Options Réducteur à vis sans fin 8:1 avec butée finale

Entrée	○ 6 mm et ○ 7 mm, profil intérieur continu
Sortie	○ ou ⊙ 13 mm et ⊙ 16 mm, profil intérieur continu
Cercle de référence du diamètre	48 mm, 66 mm et 66 mm avec fixation
Couleurs	brut ou thermolaqué

Forme de boîtier A

Réf.	Entrée △	Sortie ▼
421F855	○ 6 mm	⊙ 16 mm
421F856	○ 7 mm	⊙ 16 mm
421F857	○ 7 mm	○ 13 mm
421F861	○ 6 mm	○ 13 mm

Forme de boîtier B

Réf.	Entrée △	Sortie ▼
421F851	○ 6 mm	⊙ 16 mm
421F853	○ 7 mm	○ 13 mm

Forme de boîtier C

Réf.	Entrée △	Sortie ▼
421F862	○ 6 mm	⊙ 16 mm
421F863	○ 7 mm	⊙ 16 mm
421F864	○ 7 mm	○ 13 mm
421F865	○ 6 mm	○ 13 mm

426F1.. | Réducteur à vis sans fin 2,6:1

Applications : Screens, lambrequins

Couple de sortie max.	1,5 Nm
Démultiplication	2,6:1
Rendement	0,37

Caractéristiques

- Boîtier en zamak
- Vis sans fin en laiton spécial
- Roue tangente en acier trempé
- Ressort de frein en acier à ressort
- Sans butée finale (AB)

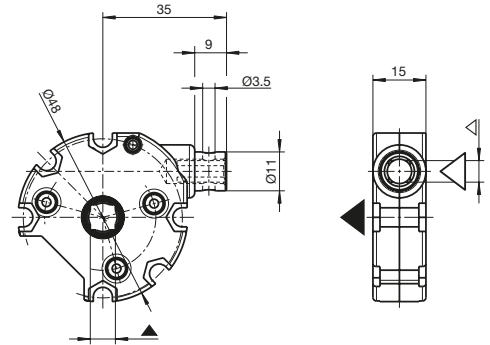
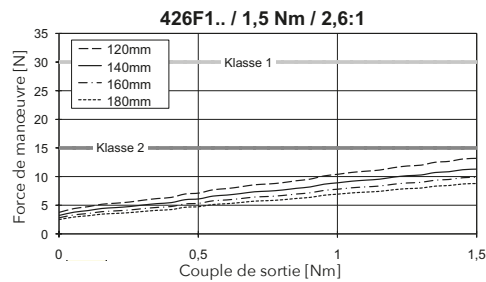
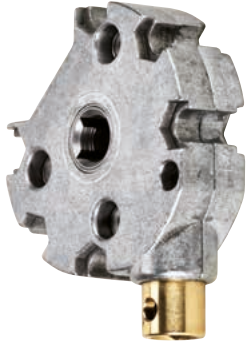

Réf.	Entrée \triangle	Sortie ∇
426F100	6 mm	7 mm
426F101	6 mm	7 mm

426F6.. | Réducteur à vis sans fin 2,8:1

Applications : Screens, lambrequins

Couple de sortie max.	2 Nm
Démultiplication	2,8:1
Rendement	0,38

Caractéristiques

- Faibles dimensions d'encombrement (seulement 15 mm de large) en cas de contrainte d'espace
- Sans butée finale (AB)
- Profil intérieur continu côté entrée et côté sortie

Remarque

- Également avec anneau ovale et rallonges d'anneaux. Autres articles sur demande.
- Ou également avec joint de cardan monté

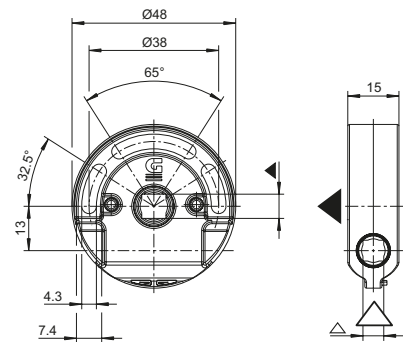
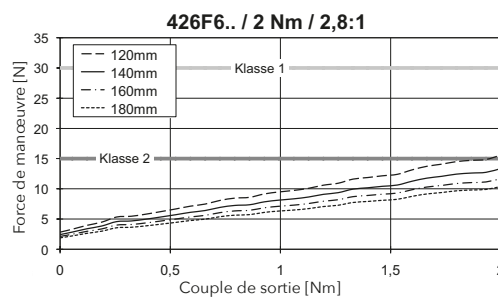

Réf.	Entrée \triangle	Sortie ∇
426F600	6 mm	7 mm
426F604	7 mm	7 mm
426F611	6 mm	7 mm
426F615	6 mm	6 mm

426F7.. | Réducteur à vis sans fin 3,5:1

Applications : Screens, lambrequins

Couple de sortie max.	4 Nm
Démultiplication	3,5:1
Rendement	0,40

Caractéristiques

- Faibles dimensions d'encombrement (seulement 15 mm de large) en cas de contrainte d'espace
- Sans butée finale (AB)
- Profil intérieur continu côté entrée et côté sortie

Remarque

- Également avec anneau ovale et rallonges d'anneaux. Autres articles sur demande.
- Ou également avec joint de cardan monté

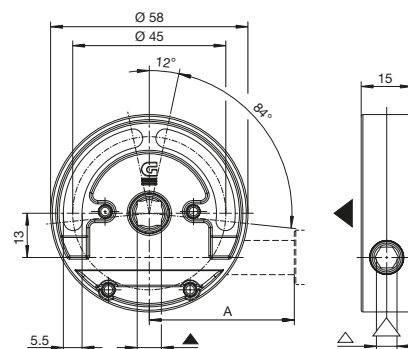
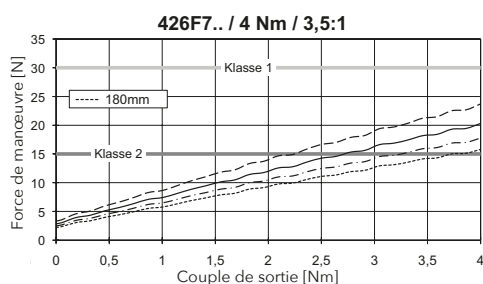

Réf.	Entrée Δ	Sortie ∇	Axe du renvoi d'angle [A]
426F700	\bigcirc 6,0 mm	\bigcirc 7 mm	-
426F701	⌘ 9,9 mm \varnothing 16 mm	\bigcirc 7 mm	37
426F702	⌘ 9,9 mm, \varnothing 16 mm	\bigcirc 7 mm	43

462F... | Renvoi d'angle à engrenages coniques 2,7:1

Applications : Screens, lambrequins

Couple de sortie max.	6 Nm
Démultiplication	2,7:1
Rendement	0,69

Caractéristiques

- Montage à gauche et à droite avec une direction de rotation constante
- Compatible uniquement avec un entraînement à palier articulé
- Élément d'accouplement pour l'utilisation d'une barre carrée de 8 mm, voir 462F093
- Sans butée finale (AB)

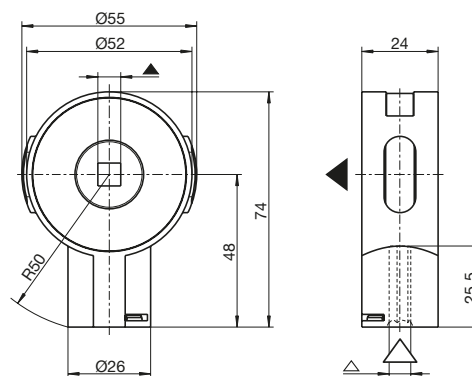
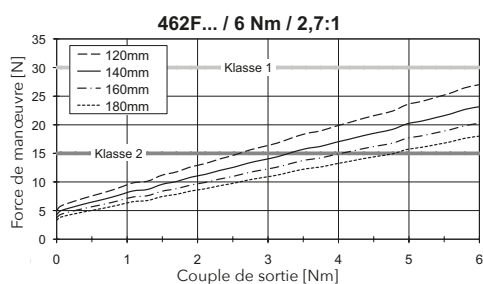

Réf.	Butée finale (AB)	Entrée Δ	Sortie ∇
462F007	sans butée finale	\bigcirc 6 mm	\bigcirc 12 mm
462F013	sans butée finale	\bigcirc 6 mm	\bigcirc 10,2 mm
462F021	sans butée finale	\bigcirc 6 mm	\bigcirc 14 mm

462F075 | Support de mécanisme

Caractéristiques

- En plastique

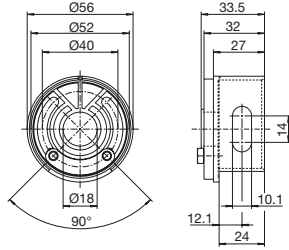

Réf.	Matériau	Fixation
462F075	Plastique	pivotant

462F093 | Élément d'accouplement pour renvoi 462F...

Caractéristiques

- Barre carrée intérieure de 8 mm ou 6 mm pour entraînement à palier articulé
- Six pans extérieur de 6 mm
- En acier
- Zingué

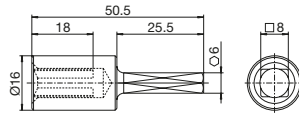

Réf.	Entrée	Sortie
462F093	○ 8 mm	● 6 mm

462F080 | Élément d'accouplement

Caractéristiques

- en zamak

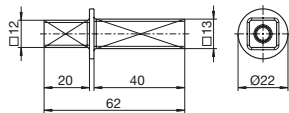

Réf.	Entrée	Sortie
462F080	■ 12 mm	■ 13 mm

482F... | Réducteur de réglage d'inclinaison

Applications : Stores à bras articulés



Caractéristiques

- Fourni en jeu de montage complet (sans arbre de liaison)
- Autres couleurs sur demande
- Pour tous les tubes porteurs 40 × 40 mm avec une épaisseur de paroi de 2 ou 2,5 mm
- Réglage par entraînement à manivelle
- Préréglage à 7°, amplitude de pivotement de 55°
- Montage simple et rapide, notice de montage disponible sur demande
- Disponible avec anneau ovale. Autres articles sur demande.

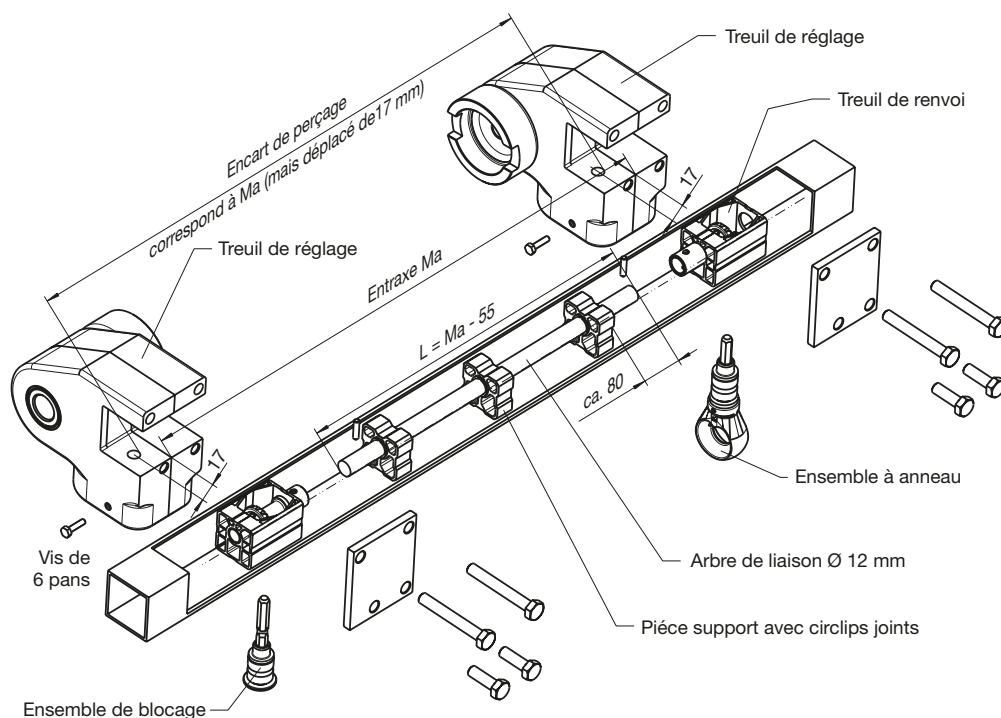

Réf.	Couleur	Butée finale (AB)	Entrée Δ
482F131	<input type="checkbox"/> RAL 9010	55°	<input type="checkbox"/> RAL 9016
482F150	<input type="checkbox"/> RAL 9006	55°	<input type="checkbox"/> RAL 7035
482F156	<input type="checkbox"/> RAL 7035	55°	<input type="checkbox"/> RAL 7035
482F157	<input type="checkbox"/> RAL 9016	55°	<input type="checkbox"/> RAL 9016
482F212	<input checked="" type="checkbox"/> Brut	55°	<input type="checkbox"/> RAL 7035

Renvoi d'angle 430F5..

Renvoi d'angle universel pour une multitude d'applications.

Ce renvoi d'angle compact est disponible avec deux ou trois entrées et sorties. Chaque profil intérieur peut être utilisé indifféremment comme entrée ou comme sortie. Le boîtier en alliage de zinc moulé sous pression est inoxydable. Les engrenages en acier, conçus pour une longue durée de vie, sont montés de série dans des bagues en plastique. Une plaque de fixation avec 2 perçages (cercle de référence Ø 51,5 mm) est disponible en option.

Grâce à l'utilisation de matériaux de haute qualité, très robustes et résistants à l'usure, ces renvois d'angle offrent la qualité GEIGER reconnue et un confort d'utilisation maximal.

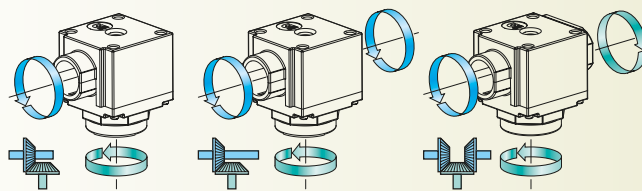

Renvoi d'angle avec une entrée et une sortie d'entraînement.

Une barre de sortie continue permet l'entraînement, par exemple, de deux stores vénitiens avec le même sens de rotation.

Renvoi d'angle avec une entrée et deux sorties d'entraînement, ou deux entrées et une sortie d'entraînement..

430F5.. | Renvois d'angle

Couple de sortie max.	6 Nm
Démultiplication	1:1 1,5:1 1:1,5
Rendement	0,83

Caractéristiques

- Boîtier en zamak, denture en acier
- Points de roulement équipés de bagues en plastique
- Avec une entrée et une sortie d'entraînement

Remarque

- Autres entrées/sorties d'entraînement sur demande
- Également disponible en version renvoi d'angle pour manœuvre de secours. (max. 10 Nm)

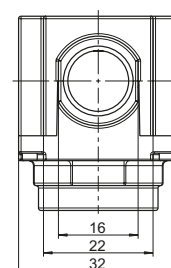
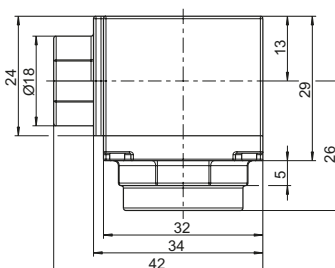
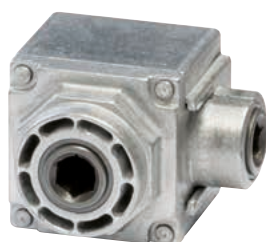

Réf.	Profil d'entrée/sortie d'entraînement	Démultiplication	(entrée/sortie d'entraînement)
430F550	○ 7 mm	1 : 1	2
430F551	○ 7 mm	1,5 : 1	2
430F552	○ 7 mm	1 : 1,5	2

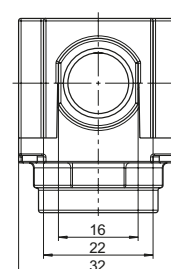
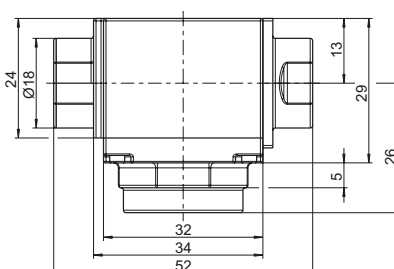
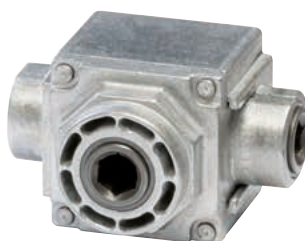

Caractéristiques

- Comme précédemment, avec une entrée et deux sorties d'entraînement, ou deux entrées et une sortie d'entraînement.

Réf.	Profil d'entrée/sortie d'entraînement	Démultiplication	(entrée/sortie d'entraînement)
430F553	○ 7 mm	1 : 1	3
430F554	○ 7 mm	1,5 : 1	3
430F555	○ 7 mm	1 : 1,5	3

430F503 | Plaque de fixation

Caractéristiques

- Y compris vis fraisée (M6 × 16 mm, zinguée, avec frein-filet) pour la fixation sur le mécanisme d'entraînement
- Montage horizontal et vertical
- Compatible avec le renvoi d'angle 430F5..

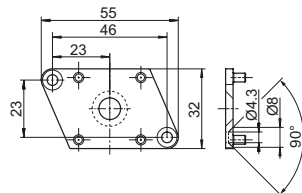
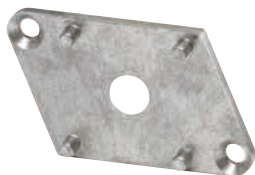

Réf.	
430F503	

511F9.. | Tringlerie de manivelle



Caractéristiques

- Tringle en acier en deux parties (composée d'un crochet et d'un tube de manivelle)
- Thermolaquée (RAL 7035 ou RAL 9010)
- Disponible en différentes longueurs, déport de 180 mm
- Poignées monobloc en plastique haute résistance, assorties à la couleur de la manivelle
- Manivelle de store avec crochet standard pour anneaux ovales

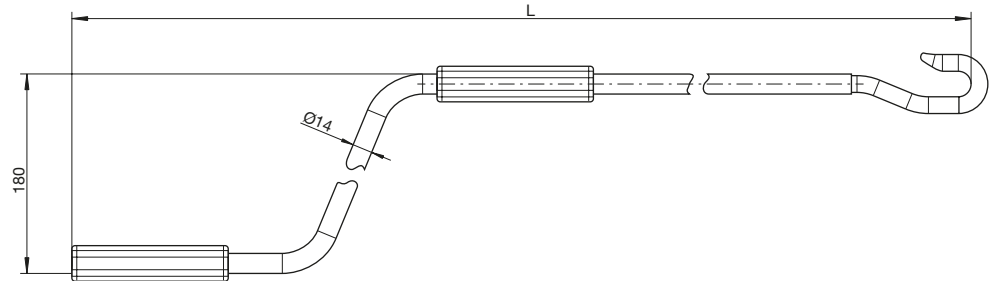

Réf.	Couleur	Longueur [L]	Type de manchon	Couleur du manchon
511F950	<input type="checkbox"/> RAL 7035	1000 mm	multipans	<input type="checkbox"/> gris
511F951	<input type="checkbox"/> RAL 7035	1200 mm	multipans	<input type="checkbox"/> gris
511F952	<input type="checkbox"/> RAL 7035	1400 mm	multipans	<input type="checkbox"/> gris
511F953	<input type="checkbox"/> RAL 7035	1600 mm	multipans	<input type="checkbox"/> gris
511F954	<input type="checkbox"/> RAL 7035	1800 mm	multipans	<input type="checkbox"/> gris
511F955	<input type="checkbox"/> RAL 7035	2000 mm	multipans	<input type="checkbox"/> gris
511F957	<input type="checkbox"/> RAL 7035	2400 mm	multipans	<input type="checkbox"/> gris
511F970	<input type="checkbox"/> RAL 9010	1000 mm	multipans	<input type="checkbox"/> blanc
511F971	<input type="checkbox"/> RAL 9010	1200 mm	multipans	<input type="checkbox"/> blanc
511F972	<input type="checkbox"/> RAL 9010	1400 mm	multipans	<input type="checkbox"/> blanc
511F973	<input type="checkbox"/> RAL 9010	1600 mm	multipans	<input type="checkbox"/> blanc
511F974	<input type="checkbox"/> RAL 9010	1800 mm	multipans	<input type="checkbox"/> blanc
511F975	<input type="checkbox"/> RAL 9010	2000 mm	multipans	<input type="checkbox"/> blanc
511F976	<input type="checkbox"/> RAL 9010	2200 mm	multipans	<input type="checkbox"/> blanc
511F977	<input type="checkbox"/> RAL 9010	2400 mm	multipans	<input type="checkbox"/> blanc

512F... | Tringlerie de manivelle



Caractéristiques

- Tringle en acier en trois parties (composée d'un crochet et d'un tube et d'une manivelle)
- Zinguée ou thermolaquée
- Disponible en différentes longueurs, déport de 180 mm
- Crochet sphérique en zamak, nickelé
- Manchons de poignée en deux parties en plastique haute résistance (noir, carré)
- Manivelle de store avec tête pour anneaux ronds en plastique

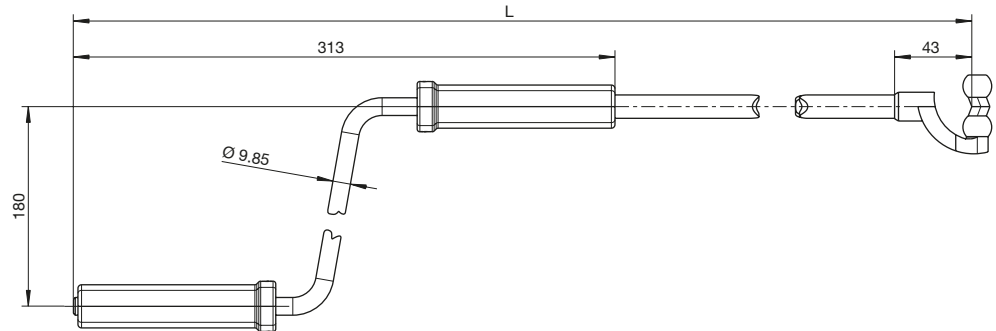

Réf.	Couleur	Longueur [L]	Type de manchon	Couleur du manchon
512F010	■ zinguée	1000 mm	2 pièces	■ noir
512F011	■ zinguée	1200 mm	2 pièces	■ noir
512F012	■ zinguée	1400 mm	2 pièces	■ noir
512F013	■ zinguée	1600 mm	2 pièces	■ noir
512F014	■ zinguée	1800 mm	2 pièces	■ noir
512F015	■ zinguée	2000 mm	2 pièces	■ noir
512F016	■ zinguée	2200 mm	2 pièces	■ noir
512F230	□ RAL 9010	1000 mm	2 pièces	■ noir
512F231	□ RAL 9010	1200 mm	2 pièces	■ noir
512F232	□ RAL 9010	1400 mm	2 pièces	■ noir
512F233	□ RAL 9010	1600 mm	2 pièces	■ noir
512F234	□ RAL 9010	1800 mm	2 pièces	■ noir
512F235	□ RAL 9010	2000 mm	2 pièces	■ noir
512F236	□ RAL 9010	2200 mm	2 pièces	■ noir
512F250	■ RAL 7035	1000 mm	2 pièces	■ noir
512F251	■ RAL 7035	1200 mm	2 pièces	■ noir
512F252	■ RAL 7035	1400 mm	2 pièces	■ noir
512F253	■ RAL 7035	1600 mm	2 pièces	■ noir
512F254	■ RAL 7035	1800 mm	2 pièces	■ noir
512F255	■ RAL 7035	2000 mm	2 pièces	■ noir
512F256	■ RAL 7035	2200 mm	2 pièces	■ noir

418E2.. | Anneaux en zinc et en plastique

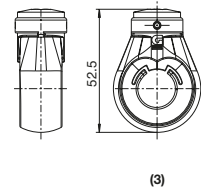
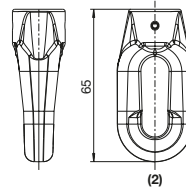
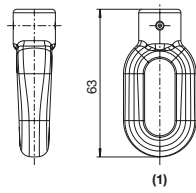

Anneau ovale en zinc (1)

Réf.	Couleur	Matériau	Profil intérieur	Perçage transversal
418K001	☒ Brut	Zinc	Ø 10 mm	4 mm
418K002	☒ Brut	Zinc	Ø 12 mm	4 mm
420K003	☒ Brut	Zinc	Ø 16 mm	4 mm

Anneau ovale en plastique avec perçage Ø 12 mm (2)

Réf.	Couleur	Matériau	Profil intérieur	Perçage transversal
418E210	☐ RAL 9016	Plastique	Ø 12 mm	4 mm
418E211	☐ RAL 9005	Plastique	Ø 12 mm	4 mm
418E212	☐ RAL 7035	Plastique	Ø 12 mm	4 mm

Anneau ovale en plastique avec six pans intérieur (également pour Ø 10 mm) (2)

Réf.	Couleur	Matériau	Profil intérieur	Perçage transversal
418E230	☐ RAL 9016	Plastique	○ 10 mm	4 mm
418E231	☐ RAL 9005	Plastique	○ 10 mm	4 mm
418E232	☐ RAL 7035	Plastique	○ 10 mm	4 mm

Anneau rond en plastique avec perçage Ø 12 mm (3)

Réf.	Couleur	Matériau	Profil intérieur	Perçage transversal
418E110	☐ RAL 9016	Plastique	Ø 12 mm	4,1 mm
418E111	☐ RAL 9005	Plastique	Ø 12 mm	4,1 mm
418E112	☐ RAL 7035	Plastique	Ø 12 mm	4,1 mm

Anneau rond en plastique avec six pans intérieur (également pour Ø 10 mm) (3)

Réf.	Couleur	Matériau	Profil intérieur	Perçage transversal
418E130	☐ RAL 9016	Plastique	○ 10 mm	4,1 mm
418E131	☐ RAL 9005	Plastique	○ 10 mm	4,1 mm
418E132	☐ RAL 7035	Plastique	○ 10 mm	4,1 mm

Anneau rond en plastique avec six pans intérieurs 7 mm (3)

Réf.	Couleur	Matériau	Profil intérieur	Perçage transversal
418E170	☐ RAL 9016	Plastique	○ 7 mm	3 mm
418E171	☐ RAL 9005	Plastique	○ 7 mm	3 mm
418E172	☐ RAL 7035	Plastique	○ 7 mm	3 mm

Anneau rond en plastique pour réducteur de réglage d'inclinaison (3)

Réf.	Couleur	Matériau	Profil intérieur	Perçage transversal
418E140	☐ RAL 9016	Plastique	○ 10 mm	3 mm
418E141	☐ RAL 9005	Plastique	○ 10 mm	3 mm
418E142	☐ RAL 7035	Plastique	○ 10 mm	3 mm

418E18. | Clip de sécurité pour anneaux en plastique



Caractéristiques

- Fixation de l'anneau en plastique par simple rotation (en combinaison avec la goupille de sécurité 418E120)

Réf.	Couleur
418E180	<input type="checkbox"/> RAL 9016
418E181	<input checked="" type="checkbox"/> RAL 9005
418E182	<input type="checkbox"/> RAL 7035

418E120 | Goupille d'entraînement pour anneaux en plastique



Caractéristiques

- Fixation de l'anneau en plastique sur l'arbre d'entrée (utilisable uniquement avec le circlip 418F18)

Réf.	Matériau	Ø extérieur	Longueur	Surface
418E120	Nirosta	4 mm	22 mm	<input checked="" type="checkbox"/> Brut

506N418-1 | Goupille élastique spiralée



Caractéristiques

- Fixation du tube de liaison

Réf.	Matériau	Ø extérieur	Longueur	Surface
506N418-1	Acier	4 mm	18 mm	<input type="checkbox"/> zinguée

Gerhard Geiger GmbH & Co. KG
Schleifmühle 6 | D-74321 Bietigheim-Bissingen
T +49 (0) 7142 9380 | F +49 (0) 7142 938 230
info@geiger.de | www.geiger.de

GEIGER
ANTRIEBSTECHNIK