



GEIGER
ANTRIEBSTECHNIK

Monta-cargas para cofre

Ideado para todos los tamaños (máx. 100 kg).

ES Manual de instrucciones

ES

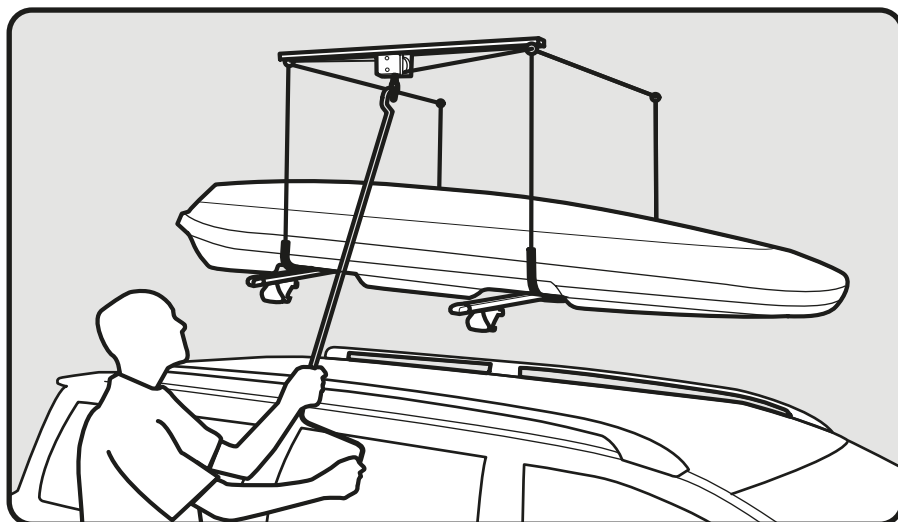

1. Información general

Estimado cliente,

Con la adquisición de un BOXLIFT de la casa GEIGER, usted ha optado por un producto de calidad.

Muchas gracias por la decisión tomada y por la confianza depositada en nosotros.

Antes de utilizar el BOXLIFT, le rogamos tenga en cuenta las siguientes instrucciones de seguridad. Éstas tienen por objeto prevenir riesgos y evitar daños personales y materiales.

Rogamos conservar este manual de instrucciones!

- ▶ **Ideado para todos los cofres portacargas**

2. Garantía

En caso de una instalación incorrecta que no siga el manual de instrucciones, y/o en caso de modificaciones estructurales se perderá la garantía legal y contractual por vicios materiales, así como la responsabilidad en torno al producto.

3. Instrucciones de seguridad durante la instalación



ATENCIÓN: información de seguridad de carácter relevante. Por seguridad personal es importante seguir este manual de instrucciones, un montaje inadecuado puede conllevar lesiones para el usuario.

- ▶ El montaje debe ser realizado con profesionalidad para asegurar que la fijación se realiza debidamente y los tornillos quedan bien fijados al techo. Para el montaje en un techo de betón, pedir consejo en cuanto a los elementos para la fijación a un especialista.
- ▶ Posicionar las fijaciones, tornillos y la cuerda de manera que la distancia sea la misma. No nos responsabilizamos si alguien se lesiona o hay algún destrozo debido a una instalación inadecuada.
- ▶ Por el lado de la manivela es necesario un espacio mínimo de 60 cm. para accionar el sistema. Comprobar que existe suficiente espacio y que no interrumpa el funcionamiento de la puerta de garaje, por ejemplo.
- ▶ Tener en cuenta cuando se taladre el techo que no haya cables de electricidad, gas o agua en ese área.

4. Instrucciones de seguridad durante el uso



ATENCIÓN: información de seguridad de carácter relevante. Por seguridad personal es importante seguir este manual de instrucciones. Estas instrucciones deben ser conservadas por el usuario.

- ▶ Este sistema no está destinado para ser usado por personas (incluidos niños) cuyas capacidades físicas, sensoriales o mentales sean reducidas, o carezcan de experiencia o conocimiento, salvo que hayan sido supervisados por una persona responsable de su seguridad.
- ▶ Los niños deberán ser supervisados para asegurar que no juegan con el sistema.
- ▶ El sistema deberá ser revisado periódicamente para comprobar si existen fallos de equilibrado, así como desgaste y daños.
- ▶ Examinar la zona de peligro durante su uso.

- ▶ Si en la zona de peligro se hallan personas u objetos, no utilizar el sistema.
- ▶ Deshabilitar inmediatamente la instalación defectuosa hasta su reparación.
- ▶ Dependiendo de la distancia a la que se hayan instalado las diferentes partes del sistema elevador, se podrá levantar el peso hasta 180 cm.
- ▶ El peso máximo de 100 kg no debe ser sobrepasado.
- ▶ Sólo ideado para levantar un único elemento (no para dos cofres de 50 kg).
- ▶ No cargar el cofre cuando ya se encuentre posicionado en el BOXLIFT.
- ▶ Las personas no deben ponerse bajo el BOXLIFT cuando éste está cargado.
- ▶ Distribuir el peso dentro del cofre.
- ▶ Cuando se eleve el cofre, asegurarse de que éste se encuentre en posición horizontal.
- ▶ Verificar que las cuerdas del sistema BOXLIFT están en buen estado.
- ▶ En el caso de que halla sistemas para la fijación en el mismo cofre, pasar las cuerdas a través de éstos para mayor seguridad.

5. Uso adecuado

El sistema BOXLIFT está diseñado exclusivamente para su utilización con los cofres.

Si el BOXLIFT se utiliza para otras aplicaciones y/o se le hacen modificaciones al sistema, que no hayan sido revisadas por la empresa GEIGER Antriebstechnik, entonces el fabricante no se responsabiliza por ninguna lesión o daño material que pueda producirse.

ES

6. Funcionamiento

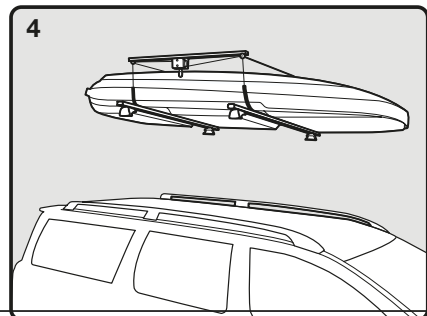
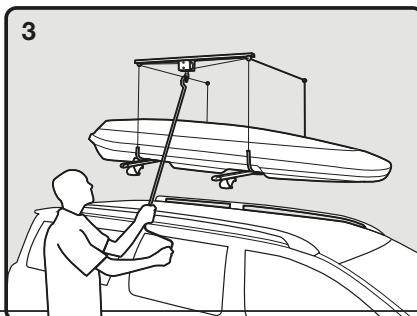
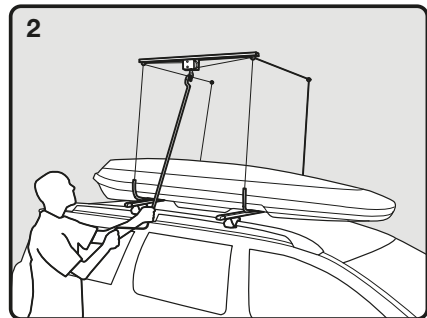
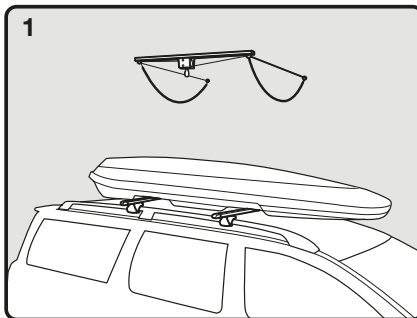

7. Reciclaje

Reciclaje del material de embalaje

Los materiales de embalaje son materias primas reutilizables.

Con el interés de la protección del medioambiente, por favor contactar con la autoridad gubernamental competente para su debido reciclaje.

ES

Nuestro equipo de asistencia técnica está a su disposición para responder a cualquier tipo de consulta técnica en el teléfono: +49 (0) 7142 938 333.

GEIGER
ANTRIEBSTECHNIK

Gerhard Geiger GmbH & Co. KG
Schleifmühle 6 | D-74321 Bietigheim-Bissingen
T +49 (0) 7142 9380 | F +49 (0) 7142 938 230
info@geiger.de | www.geiger.de

