

Trubkový motor:

GEIGER SOLIDline

Řízení motoru:

SOLIDline Touch (GU45...-M)

pro rolety, markýzy a screeny

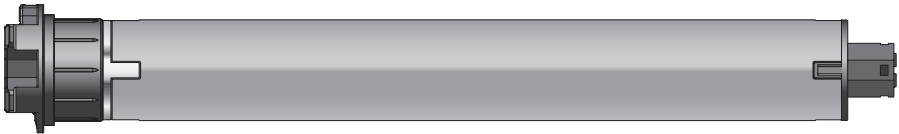

CZ

**Návod na montáž
a obsluhu**

CZ

Obsah

1. Obecně	2
2. Záruka	3
3. Použití	3
4. Bezpečnostní pokyny	3
5. Bezpečnostní pokyny pro montáž.....	4
6. Montážní návod	5
7. Pokyny pro elektrikáře	6
8. Nastavení koncových poloh	7
9. Co udělat, když... ..	8
10. Prohlášení o shodě.....	9
11. Technické údaje	10
12. Údržba	10
13. Upozornění k likvidaci	10

CZ

1. Obecně

Vážený zákazníku,

zakoupením motoru GEIGER jste se rozhodli pro kvalitní výrobek společnosti GEIGER.

Děkujeme vám za vaše rozhodnutí a za nám vámi projevenou důvěru.

Předtím, než uvedete tento pohon do provozu, vezměte prosím na vědomí následující bezpečnostní pokyny. Tyto jsou určeny k odvrácení nebezpečí a zabránění zranění osob a škodám na majetku.

Montážní a provozní návod obsahuje důležité informace pro montéra, elektrikáře a uživatele.

Prosím, v případě předání výrobku předejte přiměřeně i tento návod.

Uživatel musí tento návod k obsluze dobře uschovat.

2. Záruka

V případě nesprávné instalace, která je v rozporu s montážním a provozním návodem a/nebo konstrukčních změn, provedených na výrobku, zaniká zákonná a smluvní záruka za věcné vady, jakož i ručení za výrobek.

3. Použití

Motory série **SOLIDline (GU45...-M)** z řízení **Touch** jsou výhradně určeny pro provoz rolet, markýz a skrínů.

Tyto pohony se nesmí používat pro: pohony mříží, bran, nábytku, zvedací nástroje.

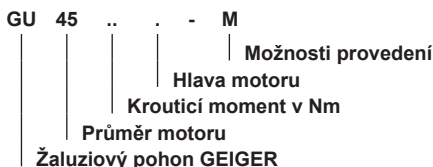

4. Bezpečnostní pokyny



Výstraha: Důležitý bezpečnostní pokyn. Pro bezpečnost osob je důležité dodržovat tyto pokyny. Pokyny je nutné uschovat.

- ▶ Dětem se nesmí dovolit, aby si hrály s pevnými ovládacími prvky. Dálková ovládání je nutné uchovávat mimo dosah dětí.
- ▶ V případě potřeby je nutné zkontrolovat zařízení na často chybnou rovnováhu nebo na známky opotřebení příp. poškozené kabely a pružiny.
- ▶ Je nutné sledovat pohyblivci se závěs nebo roletu a nedovolit k nim přístup, dokud není závěs nebo roleta zcela spuštěná nebo vytáhnuta.
- ▶ Při provozu s ruční spouští je nutné postupovat při rozevřeném roletě s maximální opatrností, protože se může rychle spustit dolů, pokud jsou povolené nebo zničené pružiny nebo pásky.
- ▶ Zařízení se nesmí uvést do provozu, pokud se v jeho blízkosti vykonávají určité práce, jako je např. čištění oken.
- ▶ Automaticky ovládaná zařízení je nutné odpojit od napájecí sítě, pokud se v jejich blízkosti vykonávají určité práce, jako je např. čištění oken.
- ▶ Během provozu je nutné dbát a sledovat nebezpečnou oblast.
- ▶ Pokud se v nebezpečné oblasti zdržují osoby nebo se zde nachází předměty, tak se zařízení nesmí používat.
- ▶ Poškozená zařízení je nutné vypnout až do jejich opravy.
- ▶ Při údržbě a čištění se zařízení musí bezpodmínečně vypnout.
- ▶ Je třeba se vyhýbat místům, kde hrozí zmáčknutí a pořezání, a tyto místa se musí také zajistit proti nebezpečí zranění.
- ▶ Toto zařízení smí používat děti ve věku od 8 let a starší, jakož i osoby se sníženými fyzickými, smyslovými nebo duševními schopnostmi nebo osoby s nedostatkem zkušeností a znalostí pouze tehdy, pokud jsou pod dohledem nebo pokud byly poučeny o bezpečném používání zařízení a pochopily z toho vyplývající nebezpečí. Děti si se zařízením nesmí hrát. Děti také nesmí provádět čištění ani údržbu.
- ▶ Vyhodnocená hladina akustického tlaku je nižší než 70 dB(A)
- ▶ Pro údržbu a výměnu dílů je nutné pohon odpojit od napájení proudem. Odpojí-li se pohon vytáhnutím konektoru ze zástrčky, tak obslužná osoba musí mít z jakéhokoliv místa, ke kterému má přístup, možnost kontroly, že je zástrčka vždy vytáhnuta.
- ▶ Pokud to není možné z důvodu konstrukce nebo instalace zařízení, musí se odpojení zajistit na místě odpojení pomocí odblokování.
- ▶ Kryt trubky pohonu může být při dlouhém provozu velmi horký. Při práci na zařízení se můžete dotknout krytu trubky až po jeho ochlazení.

5. Bezpečnostní pokyny pro montáž



Výstraha: Důležité bezpečnostní pokyny. Postupujte podle veškerých montážních pokynů, protože nesprávná montáž může mít za následek vážná zranění.

- ▶ Při montáži pohonu bez mechanické ochrany pohyblivých částí a krytu trubky, který se rozehrěje, se pohon musí namontovat ve výšce min. 2,5 m nad podlahou nebo jinou rovinou, která zaručí přístup k pohonu.
- ▶ Před instalací motoru je nutné odstranit veškerá nepotřebná vedení a všechna zařízení, nepotřebná pro ovládání s motorovým pohonem, je nutné vyřadit z provozu.
- ▶ Ovládací prvek ruční spouští se musí namontovat do výšky pod 1,8 m.
- ▶ Pokud je motor ovládán spínačem nebo tlačítkem, tak se spínač nebo tlačítko musí namontovat v dohlednosti motoru. Spínač resp. tlačítko se nesmí nacházet v blízkosti pohyblivých částí. Instalační výška musí být minimálně 1,5 m nad podlahou.
- ▶ Napevno namontovaná ovládací zařízení musí být namontovaná viditelně.
- ▶ U horizontálně spouštěcího zařízení je nutné dodržovat minimální horizontální vzdálenost 0,4 m mezi úplně spuštěnou hnací částí a jakýmkoliv pevně uloženým předmětem.
- ▶ Hmotnost a rozměry poháněné části musí odpovídat jmenovitému točivému momentu a jmenovité době provozu.
- ▶ Použitá montážní příslušenství musí být dimenzována pro zvolený jmenovitý moment.
- ▶ Pro montáž pohonu jsou nezbytné dobré technické znalosti a dobré mechanické schopnosti. Nesprávná montáž může vést k vážným zraněním. Elektrické práce musí provádět kvalifikovaný elektrikář v souladu s místními předpisy.
- ▶ Smí se používat pouze přípojné vedení, vhodné pro podmínky prostředí a vyhovující konstrukčním požadavkům (viz katalog příslušenství).
- ▶ Pokud není přístroj vybaven přípojným vedením a zástrčkou nebo jinými prostředky pro odpojení od sítě, který nemá v každém pólu šířku otevření kontaktu v souladu s podmínkami pro kategorii přepětí III pro úplné odpojení, pak je nutné, takové odpojovací zařízení zabudovat do napevno položené elektrické instalace v souladu s předpisy o zřízení.
- ▶ Přípojné vedení se nesmí montovat na horké povrchy.
- ▶ Po provedení instalace musí být přístupný konektor pro odpojení pohonu od napájení.
- ▶ Poškozené přípojné vedení je nutné nahradit za přípojné vedení GEIGER stejného typu vedení.
- ▶ Přístroj musí být upevněn tak, jak je popsáno v montážním návodu. Upevnění se nesmí provádět za pomoci lepidel, protože takováto upevnění jsou považována za nespolehlivá.

6. Montážní návod



Před upevněním je nutné zkontrolovat pevnost zdiva resp. podkladu.



Před instalací je nutné zkontrolovat motor, zda není viditelně poškozen, t.j. zda se nevyskytují praskliny nebo poškození izolace!



Pozor: Má-li se hřídel s unášecem trubky sešroubovat/zanýtovat, musí se změřit rozměr od konce hřídele až do středu unášeče a označit na hřídeli.

Při vrtání do navijecího hřídele se nikdy nesmí vrtat v oblasti motoru trubky!

Motor trubky se při vkládání **nesmí** zarážet do hřídele ani se do hřídele **nesmí** nechat padnout.

Instalace do rolety:

Motorové ložisko upevnit na existujících rozpěrkách nebo v boční části.

Motor s vhodným adaptérem a unášecem zasunout do hřídele až na doraz adaptéru hřídele.

Na protilehlé straně vsunout opouzdření válce. Zastrčit hřídel s motorem na ložisko klipu motoru nebo otočné ložisko motoru. Na protilehlé straně vytáhnout opouzdření válce dokud kolík nezaskočí do kulového ložiska.

Sešroubovat opouzdření válce s hřídelem. Sešroubovat hřídel s unášecem trubky.

Upevnit opacnéování žaluzie, rolety na hřídeli.

Alternativně: Použít pro vyčnívající prvky upevňovací plechy. Nasunout motor. Ložisko zaskočí. K povolení: Otáčet pružinovým kroužkem.

Instalace do markýzy a screenu:

Motor s vhodným adaptérem a unášecem zasunout do hřídele až na doraz adaptéru hřídele. Upevnit ložisko motoru na markýzu.

Motor nasadit na ložisko motoru a zajistit.

V závislosti na hlavě motoru lze použít různá řešení upevnění:

Zastrčit motor se čtyřhranem do čtyřhranné hvězdicové ložisko a zajistit závlačkou

Vložit motor do existujícího ložiska motoru a zajistit

Vložit motor do vhodného klipového ložiska a zajistit pružinou nebo otočnou pákou



Motor GEIGER SOLIDline je určen pro průměr hřídele od 50 mm!

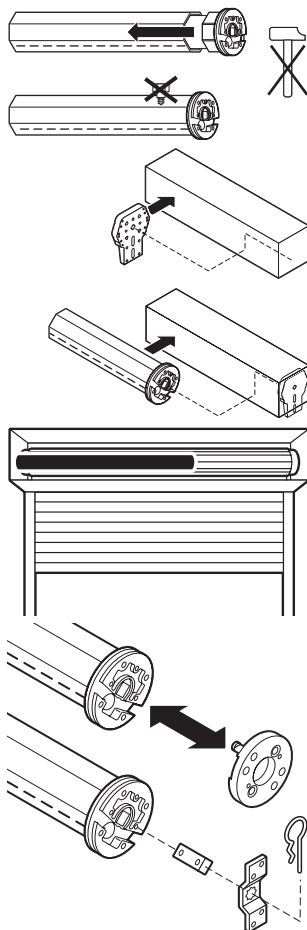

CZ

7. Pokyny pro elektrikáře



Pozor: Důležitá upozornění k provedení. Postupujte podle všech pokynů a upozornění k provedení, protože nesprávná realizace může vést ke zničení pohonu a spínacího zařízení.

Kvůli zpětnému napětí kondenzátoru není přípustné paralelní zapojení **SOLIDline Touch**.

Pro řízení se nesmí používat instalační spínače, které umožňují současný povel NAHORU a DOLŮ.

Nastavovací kabel smí používat jen odborně školený elektrikář.

Změna směru pohybu musí být provedena s mezipolohou zastavení.

Při ovládání je třeba zohlednit dobu zpoždění, která je 0,5 sec.

Na jednotce LC (jednotka cívka-kondenzátor) pomocné větve dochází ke zvyšování napětí. Zvýšené síťové napětí je vždy na neřízeném vstupu.

PVC kabely nejsou vhodné pro zařízení používaná venku nebo vystaven delší zvýšené UV záření. Tyto kabely nesmí být použity, pokud je pravděpodobné, že se dotknou kovových částí, jejichž teplota přesahuje 70°C.

Připojovací kabel s konektorem Hirschmann je určen a certifikován pro připojení na konektor Hirschmann.

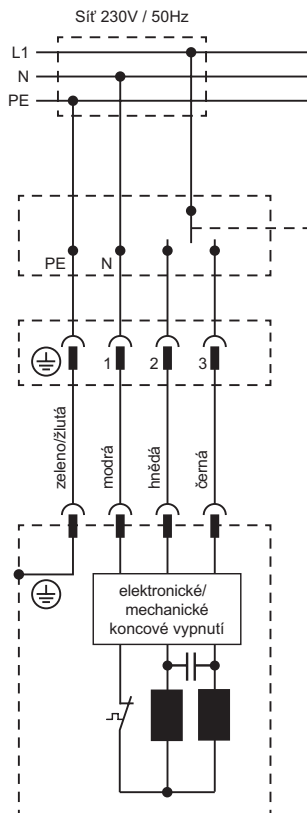

8. Nastavení koncových poloh



POZOR: nastavovací tlačítko se nesmí stisknout, pokud se roleta, nachází v koncové poloze, v opačném případě se může poškodit mechanika.



POZOR: Tlačítko lze stisknout, pokud je pohon alespoň 1 otáčku hřídele před koncovou polohou.

UPOZORNĚNÍ:

- ▶ Může se začít s horní nebo dolní koncovou polohou! (zde v uvedeném příkladu se začíná s horní koncovou polohou).
- ▶ Jako max. nastavovací rozsah je k dispozici 38 otáček mezi koncovými polohami.
- ▶ Při postupu vyskočí tlačítko ven (ne až při změně směru otáčení). Přesto zůstane ovládání v nastavovacím režimu. Až po vykonání 1/2 otáčky po změně směru otáčení, je nastavení ukončeno.



1. Posunout roletu minimálně 300 mm pod požadovanou koncovou polohu.



2. Stisknout nastavovací tlačítko.



3. Vytáhnout žaluzii, roletu, do požadované koncové polohy.



4. Jakmile se dosáhne požadovaná koncová poloha, spustit roletu na cca 5 sekund (min. 1 otáčka hřídele) dolů. Tím se nastaví horní koncová poloha.



5. Roletu zastavit a ještě jednou stisknout nastavovací tlačítko.



6. Spustit roletu dolů do požadované koncové polohy.



7. Jakmile se dosáhne požadovaná koncová poloha, posunout roletu cca 5 sekund (min. 1 otáčka hřídele) nahoru. Tím se nastaví spodní koncová poloha.

UPOZORNĚNÍ: Je-li potřeba koncovou polohu změnit, je nutné ještě před opakováním postupu najet roletou cca 5 sekund (1 otáčka hřídele) do protisměru.



Koncové polohy se vymažou/změní opětovným nastavením koncových poloh!



Jednu koncovou polohu lze změnit i bez toho, že by došlo ke změně již nastavené druhé koncové polohy.

9. Co udělat, když...

Problém	Řešení
Motor neběží.	<ul style="list-style-type: none">• Motor není zastrčen. Zkontrolujte konektor.• Zkontrolujte, zda není příp. poškozen přípojný kabel.• Zkontrolujte síťové napětí a nechte příčinu výpadku napětí zkontrolovat elektrikářem.
Motor se namísto ve směru dolů otáčí ve směru nahoru.	<ul style="list-style-type: none">• Jsou zaměněná řídicí vedení. Přehodit řídicí vedení černé/hnědé.
Motor běží pouze v jednom směru.	<ul style="list-style-type: none">• Motor je v koncové poloze. Motor posuňte do protisměru. Podle potřeby opět znovu nastavit koncové polohy.
Po vícenásobném spuštění se motor zastaví a nereaguje více.	<ul style="list-style-type: none">• Motor se příliš zahřál a vypnul se. Nechte motor vychladnout po dobu cca 15 min. a zkuste to znovu.
Nastavená koncová poloha nesouhlasí.	<ul style="list-style-type: none">• Nastavovací tlačítko nebylo dostatečně hluboko stisknuté. Opakovat nastavení, stisknout nastavovací tlačítko dostatečně hluboko.• Adaptér se neotáčí. Posunout adaptér trubky na hřídel, opakovat nastavení.

10. Prohlášení o shodě

GEIGER
ANTRIEBSTECHNIK

EU prohlášení o shodě

Gerhard Geiger GmbH & Co. KG
Antriebstechnik
Schleifmühle 6
D-74321 Bietigheim-Bissingen

Popis produktu:

Pohon na žaluzie, pohon na rolety, pohon na markízy

Označení typu:

GJ56., GR45., GU45., GSI56., GB35., GB45., GB59..

Použitá zásada:

2006/42/EG
2014/53/EU
2011/65/EU+(EU)2015/863+(EU)2017/2102
(EU)2023/826

Použitě normy:

EN 60335-1:2012
EN 60335-1:2012/AC:2014
EN 60335-1:2012/A11:2014
EN 60335-1:2012/A13:2017
EN 60335-1:2012/A1:2019
EN 60335-1:2012/A14:2019
EN 60335-1:2012/A2:2019
EN 60335-1:2012/A15:2021
EN 60335-1:2012/A16:2023

EN 60335-2-97:2006+A11:2008+A2:2010+A12:2015
EN 62233:2008+Ber.1:2008+Cor.:2008

EN IEC 55014-1:2021
EN IEC 55014-2:2021
EN IEC 61000-3-2:2019+EN IEC 61000-3-2:2019/A1:2021
EN 61000-3-3:2013+EN 61000-3-3:2013/A1:2019+EN 61000-3-3:2013/A2:2022

ETSI EN 301 489-1 V2.2.3 (2019-11)
ETSI EN 301 489-3 V2.1.1(2019-03)
ETSI EN 300 220-2 V3.2.1 (2018-06)

Zmocňovatel dokumentu:

Gerhard Geiger GmbH & Co. KG

Adresa:

Schleifmühle 6, D-74321 Bietigheim-Bissingen

Bietigheim-Bissingen, 19.05.2025

Roland Kraus (jednatel)

100W1518 α 0023

Gerhard Geiger GmbH & Co. KG
Schleifmühle 6 | D-74321 Bietigheim-Bissingen
Phone +49 (0) 7142 9380 | Fax +49 (0) 7142 938 230 | info@geiger.de | www.geiger.de
Sitz Bietigheim-Bissingen | Amtsgericht Stuttgart HRA 300591 | USt-IdNr: DE145002146
Komplementär: Geiger Verwaltungs-GmbH | Sitz Bietigheim-Bissingen | Amtsgericht Stuttgart HRB 300481
Geschäftsführer: Roland Kraus, Dr. Bertram Melzig-Thiel | WEEE-Reg.-Nr. DE47902323

CZ

Aktuální prohlášení o shodě, viz www.geiger.de

11. Technické údaje

Technické údaje trubkového motoru SOLIDline-SOC (GU45..)						
	GU4506	GU4510	GU4520	GU4530	GU4540	GU4550
Napětí	230 V~/50 Hz					
Proud	0,36 A	0,47 A	0,63 A	0,8 A	1,0 A	1,0 A
Cos Phi (cosφ)	>0,95					
Zapínací proud (faktor)	x 1,2					
Výkon	83 W	105 W	140 W	180 W	220 W	220 W
Krouticí moment	6 Nm	10 Nm	20 Nm	30 Nm	40 Nm	50 Nm
Počet otáček	16 rpm	16 rpm	16 rpm	16 rpm	16 rpm	12 rpm
Typ ochrany	IP 44					
Celková délka ¹⁾	509,5 mm	519,5 mm	549,5 mm	569,5 mm	589,5 mm	589,5 mm
Provozní režim	S2 4 min	S2 4 min	S2 5 min	S2 4 min	S2 4 min	S2 4 min
Akustická hladina ²⁾	39 dB(A)	39 dB(A)	41 dB(A)	41 dB(A)	43 dB(A)	-
Průměr	45 mm					
Hmotnost	ca. 1,85 kg	ca. 1,90 kg	ca. 2,20 kg	ca. 2,40 kg	ca. 2,70 kg	ca. 2,70 kg
Vlhkost okolního vzduchu	v suchu, bez kondenzace					
Skladovací teplota	T = -15°C .. +70°C					

¹⁾ SOLIDline-COM + 0,5 mm

²⁾ Údaje o průměrné akustické hladině jsou orientační. Hodnoty byly změřeny ve firmě GEIGER při volnoběhu s volně položenými pohony ve vzdálenosti 1 m a zprůměrované v časovém intervalu 10 sekund. Měření se nevztahuje na žádnou konkrétní zkušební normu.

Technické změny vyhrazeny. Informace o rozsahu okolních teplot pro motory GEIGER najdete na stránce www.geiger.de

CZ

12. Údržba

Pohon je bezúdržbový

13. Upozornění k likvidaci

Likvidace obalových materiálů

Obalové materiály jsou suroviny, čímž jsou opět použitelné. Zlikvidujte je řádně v zájmu ochrany životního prostředí!

Likvidace elektrických a elektronických přístrojů.

Elektrické a elektronické přístroje se v souladu s EU směnicí musí sbírat a zlikvidovat separátně.

CZ

CZ

V případě technických dotazů je Vám rád k dispozici náš servisní tým
na tel. čísle +49 (0) 7142 938 333.

GEIGER
ANTRIEBSTECHNIK

Gerhard Geiger GmbH & Co. KG
Schleifmühle 6 | D-74321 Bietigheim-Bissingen
T +49 (0) 7142 9380 | F +49 (0) 7142 938 230
info@geiger.de | www.geiger.de

